



---

# MOTORE/POMPA IDRAULICA SERIE F10/F11/F12

Cilindrata fissa

## Formule base per i motori idraulici

Portata (q)	D – Cilindrata [cm <sup>3</sup> /giro]
$q = \frac{D \times n}{1000 \times \eta_v}$ [l/min]	n – velocità dell'albero [giri/min.]
Coppia (M)	$\eta_v$ – efficienza volumetrica
$M = \frac{D \times \Delta p \times \eta_{hm}}{63}$ [Nm]	$\Delta p$ – pressione differenziale [bar] (tra ingresso e uscita)
Potenza (P)	$\eta_{hm}$ – efficienza meccanica
$P = \frac{q \times \Delta p \times \eta_t}{600}$ [kW]	$\eta_t$ – efficienza complessiva ( $\eta_t = \eta_v \times \eta_{hm}$ )

## Formule base per la pompa idraulica

Portata (q)	D – Cilindrata [cm <sup>3</sup> /giro]
$q = \frac{D \times n \times \eta_v}{1000}$ [l/min]	n – velocità dell'albero [giri/min.]
Coppia (M)	$\eta_v$ – efficienza volumetrica
$M = \frac{D \times \Delta p}{63 \times \eta_{hm}}$ [Nm]	$\Delta p$ – pressione differenziale [bar] (tra ingresso e uscita)
Potenza (P)	$\eta_{hm}$ – efficienza meccanica
$P = \frac{q \times \Delta p}{600 \times \eta_t}$ [kW]	$\eta_t$ – efficienza complessiva ( $\eta_t = \eta_v \times \eta_{hm}$ )

## Fattori di conversione

1 kg	2,20 lb
1 N	0,225 lbf
1 Nm	0,738 lbf ft
1 bar	14,5 psi
1 l	0,264 US gallon
1 cm <sup>3</sup>	0,061 cu in
1 mm	0,039 in
1°C	$\frac{5}{9}(\text{°F}-32)$
1 kW	1,34 hp

## Fattori di conversione

1 lb	0,454 kg
1 lbf	4,448 N
1 lbf ft	1,356 Nm
1 psi	0,068948 bar
1 US gallon	3,785 l
1 cu in	16,387 cm <sup>3</sup>
1 in	25,4 mm
1°F	$\frac{9}{5}\text{°C} + 32$
1 CV	0,7457 kW



Catalogo "Boost Unit Series BLA"  
MSG30-8224/UK



Sensore di velocità manuale - Series F10/F11/  
F12 e V12/V14, Valido per il sensore 3722480  
MSG30-8304-INST



Catalogo "Motore idraulico per seghe"  
- Serie F11/F12, MSG30-8245/IT



Sensore di velocità manuale - Series F10/F11/  
F12 e V12/V14, Valido per il sensore 3783883  
MSG30-8302-INST



Sensore di velocità manuale - Series F10/F11/  
F12 e V12/V14, Valido per il sensore 3785190  
MSG30-8301-INST



Sensore di velocità manuale - Series F10/F11/  
F12 e V12/V14, Valido per il sensore 3722481  
MSG30-8303-INST



Manuale di installazione e messa in  
funzione - Series F10/F11/F12  
MSG30-8205-INST/EU



Linee guida per  
l'installazione del rumore



### AVVERTENZA – RESPONSABILITÀ DELL'UTENTE

**UN MALFUNZIONAMENTO, UNA SCELTA INAPPROPRIATA O L'USO IMPROPRIO DEI PRODOTTI IVI DESCRITTI O DEI COMPONENTI CORRELATI POSSONO CAUSARE DECESSO, LESIONI PERSONALI E DANNI AL PATRIMONIO.**

- Il presente documento e le altre informazioni divulgate da Parker Hannifin Corporation, dalle sue consociate e dai distributori autorizzati forniscono opzioni di prodotti o sistemi che devono essere ulteriormente analizzate da utenti con competenze tecniche.
- L'utente, attraverso processi di analisi e verifica, si assume la responsabilità assoluta per la scelta finale del sistema e dei componenti e per garantire che vengano soddisfatti tutti i requisiti dell'applicazione in merito a performance, resistenza, manutenzione, sicurezza e avvertenze. L'utente ha l'obbligo di analizzare tutti gli aspetti dell'applicazione, attenersi agli standard di settore applicabili e seguire le informazioni sul prodotto incluse nel catalogo dei prodotti corrente e in qualsiasi altro materiale fornito da Parker o dalle sue consociate o dai distributori autorizzati
- Nella misura in cui Parker o le sue consociate o i distributori autorizzati forniscono opzioni di componenti o sistemi in base alle informazioni o alle specifiche indicate dall'utente, l'utente ha la responsabilità di verificare che tali informazioni e specifiche siano appropriate e sufficienti per tutte le applicazioni e gli usi ragionevolmente prevedibili dei componenti o dei sistemi.

## Indice

Informazioni generali.....	4
Informazioni tecniche .....	5 – 7
Serie F10.....	8
Specifiche.....	9
Informazioni tecniche.....	10 – 11
Codici di ordinazione.....	12 – 14
Dimensioni .....	16 – 23
Serie F11 .....	24
Specifiche.....	25
Informazioni tecniche.....	26 – 27
Codici di ordinazione.....	28 – 30
Dimensioni .....	31 – 53
Serie F12 .....	55
Specifiche.....	56
Informazioni tecniche.....	57 – 58
Codici di ordinazione.....	59 – 61
Dimensioni .....	62 – 75
Accessori .....	76



In caso di domande sui prodotti  
prodotti contenuti in questo catalogo,  
o sulle loro applicazioni, si prega di  
contattare:

**Parker Hannifin EMEA Sàrl European  
Headquarters**

[parker.com/msgc](http://parker.com/msgc)

# INFORMAZIONI GENERALI

## Serie F10



F10 è un motore/pompa a cilindrata fissa ad asse inclinato e può essere utilizzato in numerose applicazioni in circuito sia aperto sia chiuso.

La serie F10 è disponibile da: 30, 37, 56, 80, 90, 107, e 125 cc.

### Caratteristiche F10

- Pressione max intermittente fino a 350 bar e in funzionamento continuo fino a 300 bar
- Design a 7 pistoni con coppia di avviamento elevata e funzionamento lineare
- Disponibilità in versioni ISO, a cartuccia, SAW e SAE

## Serie F11



F11 è un motore/pompa a cilindrata fissa ad asse inclinato e può essere utilizzato in numerose applicazioni in circuito sia aperto sia chiuso.

La serie F11 è disponibile da: 5, 6, 8, 10, 12, 14 e 19 cc.

### Caratteristiche F11

- Pressione max intermittente fino a 420 bar e in funzionamento continuo fino a 350 bar
- Velocità estremamente elevate, fino a 14.000 giri/min., grazie ai pistoni leggeri e al design compatto delle parti rotanti
- Disponibilità in versioni CETOP, ISO, SAW e SAE

## Serie F12



F12 è un motore/pompa a cilindrata fissa ad asse inclinato e può essere utilizzato in numerose applicazioni in circuito sia aperto sia chiuso.

La serie F12 è disponibile da: 30, 40, 60, 80, 90, 110, 125, 152, 162, 182 e 250 cc.

### Caratteristiche F12

- Pressione max intermittente fino a 500 bar e in funzionamento continuo fino a 450 bar
- Design a 7 o 9 pistoni con coppia di avviamento elevata e funzionamento lineare
- Disponibilità in versioni ISO, a cartuccia, SAW e SAE

## Caratteristiche generali

- La fascia elastica laminata offre diversi vantaggi, tra cui una efficienza imbattibile e resistenza elevata agli shock termici.
- Le alte velocità e pressioni consentite assicurano una grande potenza.
- L'esclusiva configurazione del blocco del pistone, ingranaggio di distribuzione e cuscinetto nonché il numero limitato di componenti contribuiscono a un design estremamente robusto, durevole e soprattutto affidabile.
- L'angolo di 40° tra albero e barilotto del cilindro consente di realizzare un'unità motore/pompa estremamente leggera e compatta.
- Ingombro ridotto ed ottimo rapporto peso/potenza.
- La versione motore è dotata di piastre di distribuzione dedicate per una maggiore velocità e una bassa rumorosità.
- La versione pompa è dotata di piastre di distribuzione per una maggiore velocità autoadescante e una bassa rumorosità, disponibile con rotazione oraria e antioraria.
- Il design esclusivo del nostro ingranaggio di distribuzione sincronizza l'albero e il barilotto del cilindro consentendo a F10/F11/F12 di resistere a vibrazioni di torsione e forze 'G' estreme.
- I robusti cuscinetti a rulli consentono considerevoli carichi esterni assiali e radiali sull'albero.

# INFORMAZIONI TECNICHE

## Durata del cuscinetto

### Informazioni generali

La durata del cuscinetto può essere calcolata per la parte della curva di carico/durata (vedere sotto) denominata 'Fatica del cuscinetto'. In sede di stima della durata di un gruppo motore in una determinata applicazione devono essere considerati anche 'Fatica e usura del gruppo rotante' e 'Altro' dovuti a fatica del materiale, contaminazione del fluido ecc. I calcoli di durata del cuscinetto vengono utilizzati in primo luogo per confrontare i corpi di misure differenti. La durata del cuscinetto, denominata  $B_{10}$  (o  $L_{10}$ ), dipende da pressione del sistema, velocità di esercizio, carichi esterni sull'albero, viscosità del fluido e livello di contaminazione del fluido. Il valore  $B_{10}$  significa che almeno il 90 % dei cuscinetti raggiunge il numero di ore calcolate. Statisticamente, il 50 % dei cuscinetti dura almeno cinque volte in più rispetto a  $B_{10}$ .

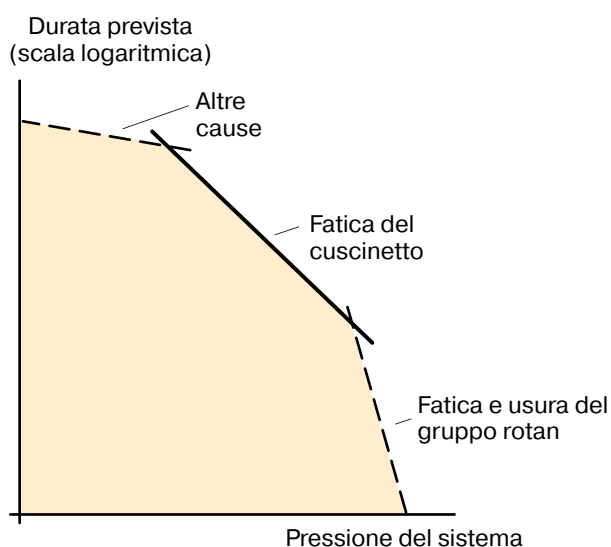

*Durata unità idraulica / pressione del sistema.*

### Calcolo di durata del cuscinetto

Un'applicazione è generalmente regolata da un determinato ciclo utile o di lavoro durante il quale variano pressione e velocità.

La durata del cuscinetto dipende anche da forze esterne sull'albero, viscosità del fluido e contaminazione del fluido.

Parker Hannifin offre un software per il calcolo della durata del cuscinetto e fornisce l'assistenza necessaria per determinare la durata prevista di un gruppo motore/pompa F10/F11 o F12 in un'applicazione specifica.

### Informazioni richieste

Per il calcolo di durata del cuscinetto da parte di Parker Hannifin devono essere fornite le seguenti informazioni (se applicabili):

- Breve descrizione dell'applicazione
- Misura e versione di F10/F11 o F12
- Ciclo utile (pressione e velocità nel tempo alle cilindrata indicate)
- Bassa pressione di sistema
- Viscosità del fluido
- Probabilità di vita ( $B_{10}$ ,  $B_{20}$ , ecc.)
- Modalità di esercizio (pompa o motore)
- Direzione di rotazione (L o R)
- Carichi esterni sull'albero (forze, ingranaggi, cinghia, cardano o nessuna)

*Per le forze, indicare:*

- Carico assiale, carico radiale fisso, momento flettente, carico radiale rotante e distanza flangia - carico radiale.

*Per gli ingranaggi, indicare:*

- Diametro passo, pressione angolare, angolo spirale, distanza flangia - corona dentata (centro) e direzione spirale corona dentata (oraria o antioraria).

*Per le cinghie, indicare:*

- Pretensione, coefficiente di attrito, angolo di contatto, distanza flangia - puleggia (centro) e diametro puleggia.

*Per i cardani, indicare:*

- Angolo dell'albero, distanza flangia - primo giunto e distanza tra i giunti.
- Angolo di attacco ( $\alpha$ ) definito come segue.

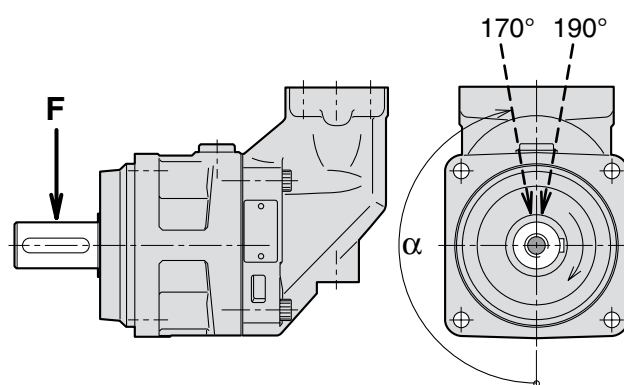

La direzione ( $\alpha$ ) del carico radiale è positiva nella direzione di rotazione illustrata.

Per ottenere la durata massima del cuscinetto, in molti casi il carico radiale deve essere disposto a circa 170° (motore; rot. oraria) o 190° (pompa. rot. oraria).

## Motori per ventole F10/F11/F12

I motori F10/F11/F12 da 5 a 80 cc sono anche utilizzati per le ventole. Alcune delle opzioni più comuni sono valvola di ritegno incorporata, valvola antiurto pressione, flangia a cartuccia e albero conico (vedere lo schema a destra).

Il motore per ventole può funzionare a velocità elevate senza problemi di affidabilità. In genere, la ventola è installata direttamente sull'albero motore, senza supporto addizionale. Grazie all'efficienza complessiva del 95 %, i modelli F10/F11/F12 garantiscono un consumo ridotto di gasolio e una minore esigenza di raffreddamento.

### Schema del motore per ventole

A causa della presenza della valvola anticavitazione integrata, il senso di rotazione, orario (MUVR) o antiorario (MUVL), deve essere specificato in sede di ordinazione del motore.

Se il flusso della pompa si disattiva mentre il motore funziona a un regime elevato, è importante che la contropressione nella linea di ritorno sia sufficiente (raccordo B nello schema a destra).

In tal modo, la valvola di non ritorno si apre e alimenta il flusso alla bocca di ingresso del motore. Se la pressione di ingresso è insufficiente, sussiste il rischio di cavitazione del motore.

In un circuito aperto, la contropressione può essere creata installando una valvola di contropressione nella linea di ritorno. Se possibile, questa valvola deve essere pilotata per ridurre al minimo le perdite di potenza nel sistema. Per la maggior parte delle applicazioni è sufficiente una contropressione di circa 10 bar.

Per maggiori informazioni sulle valvole di antiurto pressione integrate, vedere pag 79.

#### Esempio di codice di ordinazione

F11-010-MB-CV-K-000-MUVL-P0

**MUVL** = Valvola anticavitazione, rotazione antioraria

**MUVR** = Valvola anticavitazione, rotazione oraria

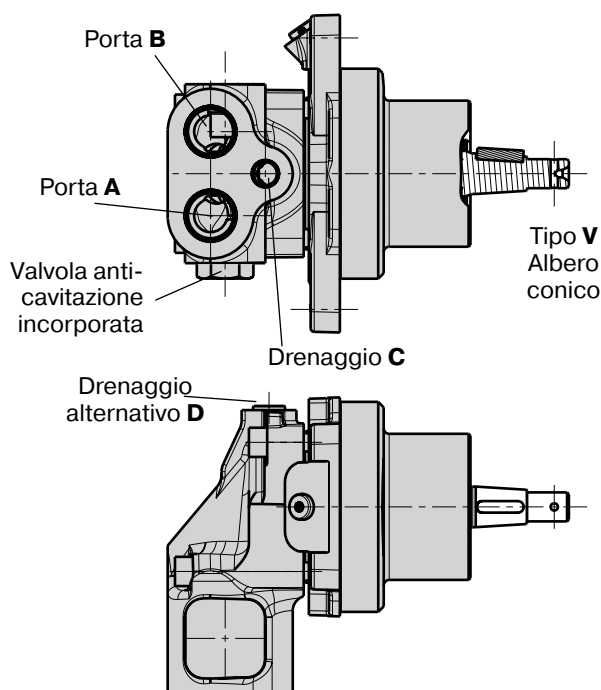

Motore per ventola (F11-10 in figura).

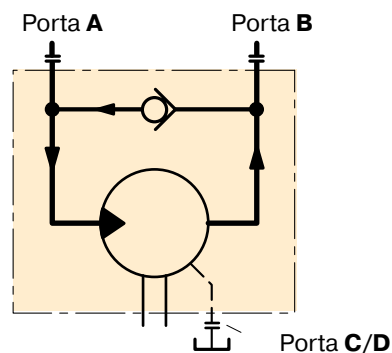

Schema del motore per ventole con valvola anticavitazione

## Motori per decespugliatori F11/F12

motori serie F11/F12 si sono dimostrati estremamente affidabili in applicazioni esigenti quali le lame rotanti a catena. Grazie al design ad albero inclinato a 40°, pistoni sferici (con fasce elastiche laminare) e sincronizzazione degli ingranaggi, possono raggiungere altissime velocità. Inoltre, offrono la massima affidabilità anche in caso di avviamento a bassa temperatura.

In seguito alla valvola anticavitazione integrata, il senso di rotazione, orario (MUVR) o antiorario (MUVL), deve essere specificato in sede di ordinazione del motore. Se il flusso della pompa si disattiva mentre il motore funziona a un regime elevato, è importante che la contropressione nella linea di ritorno sia sufficiente.

In tal modo, la valvola di non ritorno si apre e alimenta il flusso al raccordo di ingresso del motore. Se la pressione di ingresso è insufficiente, sussiste il rischio di cavitazione del motore.

Per aumentare le prestazioni delle lame rotanti e ridurre peso, costo e ingombro è stato sviluppato un motore specifico per decespugliatori (corpi misura F11-6, -8, -10, -12, -14, -19, F12-30 e -40; vedere la figura a destra), adattato specificatamente alle lame rotanti a barra. Il motore consente di montare direttamente i cuscinetti della barra della lama rotante sull'alloggiamento del motore e il rocchetto sull'albero motore senza cuscinetti aggiuntivi. Catalogo MSG30-8245/IT.

### Parker Power Boost

Un motore ad alta velocità F11 o F12 può essere ottimizzato con Power Boost™ per ridurre l'attrito del fluido e la compressione dell'olio e di conseguenza le perdite di potenza fino a 5 kW. La maggiore efficienza si traduce in una minore formazione di calore e una minore esigenza di raffreddamento, riducendo quindi il consumo di carburante.

Parker Power Boost è disponibile per i modelli F11-6, -8, -10, -12, -14, -19 e F12-30.

Per ordinare un motore con Power Boost deve essere specificata una B nell'ultimo campo del codice modello. Esempio seguente: F11-019-SB-CS-K-000-MUVL-**B0**

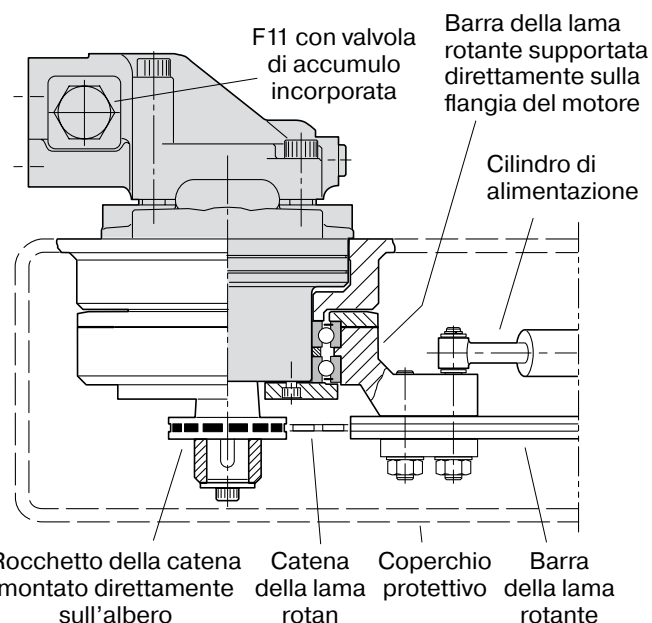

*Esempio di installazione della lama rotante catena (F11-10 in figura)*



# F10 SERIE

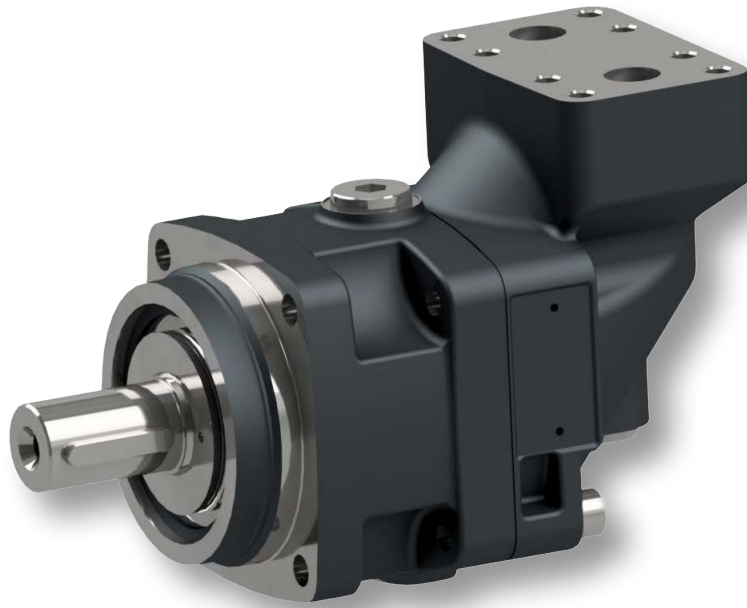

Specifiche .....	9
Informazioni tecniche .....	10
Efficienza .....	10
Rumorosità.....	10
Velocità autoadescante e pressione richiesta in ingresso.....	11
Codici di ordinazione	
F10-ISO.....	12
F10-Cartridge .....	13
F10-SAE .....	14
Dimensioni di installazione ISO	
F10-30, -37, -56, -80, -90, -107 e -125.....	16
Dimensioni di installazione Cartidge	
F10-30, -37, -56, -80, -90, -107 e -125.....	18
Dimensioni di installazione SAE	
F10-30, -37, -56, -80, -90, -107 e -125, Flangia a 4 fori.....	20
F10-30, -37, -56 e -80, Flangia a 2 fori .....	22

# SPECIFICHE

Dim. F10	-030	-037	-056	-080	-090	-107	-125
<b>Cilindrata</b> [cm <sup>3</sup> /giro]	30,0	37,0	54,4	78,6	93,0	104,0	125,0
<b>Pressione di esercizio</b>							
max intermittente <sup>1)</sup> [bar]	350	350	350	350	350	350	350
max continua [bar]	300	300	300	300	300	300	300
<b>Velocità del motore</b> [giri/min]							
max intermittente <sup>2)</sup>	5400	4900	4200	3900	3800	3500	3100
max continua	4900	4400	3800	3500	3400	3200	2800
min continua	50	50	50	50	50	50	50
<b>Velocità autoadescante max pompa</b> <sup>3)</sup>							
Funz. dx o sx; max [giri/min]	3100	3000	2300	2150	2000	1950	2000
<b>Flusso ingresso motore</b>							
max intermittente [l/min]	62	69	88	117	134	141	149
Temp. scario <sup>4)</sup> , max [°C]	115	115	115	115	115	115	115
min [°C]	-40	-40	-40	-40	-40	-40	-40
<b>Coppia teor. a 100 bar</b> [Nm]	47,6	58,7	86,3	124,7	147,6	165,1	198,4
<b>Momento massa d'inerzia</b>							
(x10 <sup>-3</sup> ) [kg m <sup>2</sup> ]	1,7	1,7	2,9	5,0	8,4	8,4	11,2
<b>Peso</b> [kg]	11,5	11,5	15,7	18,6	25,7	25,7	33,0

1) Intermittente: max 6 secondi in un minuto.

2) Velocità massima: Velocità eccessiva per processi di accelerazione di sollievo, max. 6 s al minuto e  $\Delta p < 150$  bar

3) Velocità autoadescante al livello del mare, vedere pag 11.

4) Vedere anche Informazioni per l'installazione, temperatura di esercizio, pag. 85 - 87

# TECHNISCHE INFORMATIONEN

## Efficienza

L'elevata efficienza complessiva dei gruppi motore serie F10 riduce il consumo di carburante o elettricità. Inoltre, consente di utilizzare serbatoi e scambiatore di calore compatti riducendo quindi costo, peso e ingombro.

I diagrammi a destra mostrano le efficienze volumetriche e meccaniche di un F10-030.

**Nota:** Contattare Parker Hannifin per maggiori informazioni sull'efficienza di una determinata grandezza di F10.

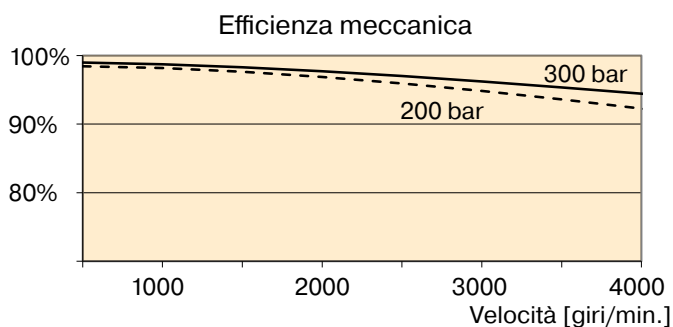
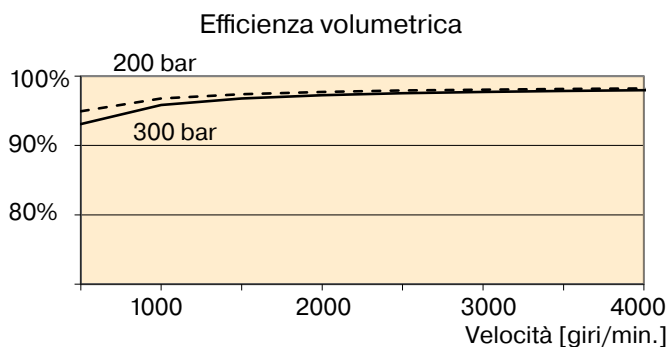

## Rumorosità

Le serie F10 presentano bassa rumorosità sia ad alte che a basse velocità e pressioni.

La rumorosità è misurata in una camera semi-anecoica, 1 m dall'unità. Ad esempio, il diagramma a destra mostra la rumorosità di un modello F10-030. La rumorosità di un gruppo motore specifico può variare del  $\pm 2$  dB(A) rispetto a quello riportato nel diagramma.

**Nota:** Per maggiori informazioni sulla rumorosità delle varie grandezze di F10, contattare Parker Hannifin.

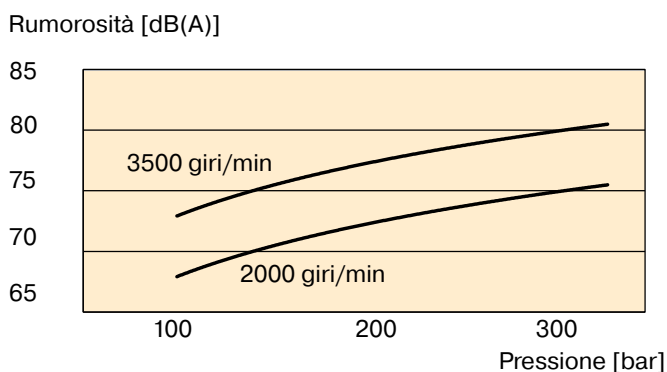

## Velocità autoadescante e pressione richiesta in ingresso

### Serie F10

In caso di utilizzo di F10 come pompa (con piastra valvola L o R) oltre la velocità autoadescante, l'ingresso deve essere pressurizzato. In caso contrario, può aumentare il rumore e si possono ridurre le prestazioni.

I diagrammi 2 e 3 mostrano il rapporto tra pressione in ingresso richiesta e velocità dell'albero.

Talvolta, il motore F10 (piastra valvola tipo A) può funzionare come pompa, ad es. in una trasmissione con il veicolo in discesa.

I diagrammi mostrano il rapporto tra pressione in ingresso min richiesta e velocità dell'albero.

Der erforderliche Mindesteingangsdruck in Abhängigkeit von der Wellendrehzahl ist in den Diagrammen dargestellt.

La pressione in ingresso può essere fornita da una pompa esterna, un serbatoio in pressione oppure un booster BLA.

Per maggiori informazioni sul booster BLA, vedere pag 84.

### Versioni F10 Pompa

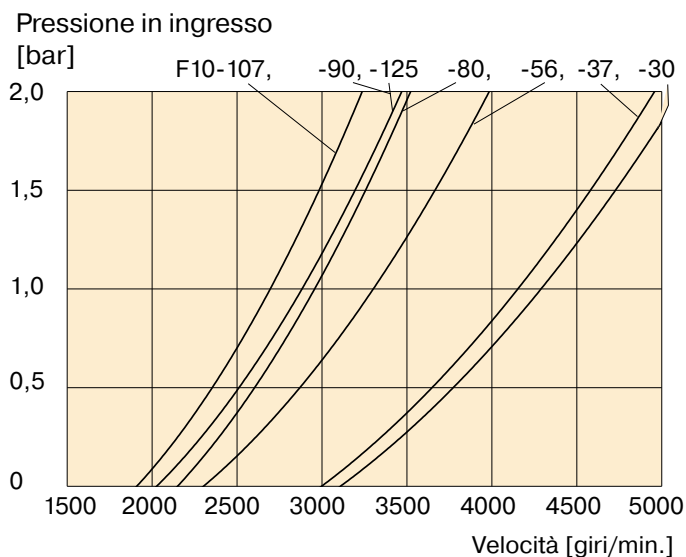

Diagram 2 Pressione in ingresso min richiesta (F10-L o R)

### Versioni F10 Motore

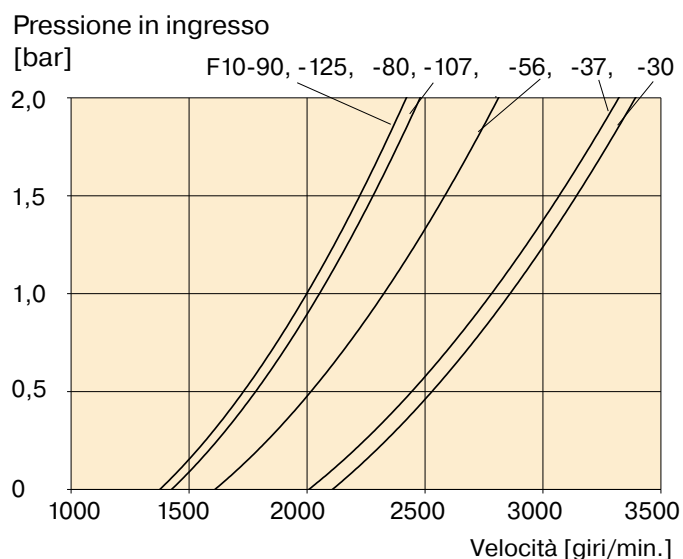
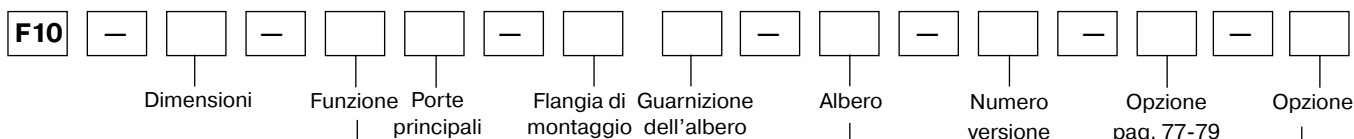

Diagram 3 Pressione in ingresso min richiesta (F10-A)

# CODICI DI ORDINAZIONE

## F10-ISO



Dimensioni	
Codice	Cilindrata (cm <sup>3</sup> /giro)
030	30,0
037	37,0
056	54,4
080	78,6
090	93,0
107	104,0
125	125,0

Dimensioni		30	37	56	80	90	107	125
Codice	Funzione							
A	Motore	x	x	x	x	x	x	x
R	Pompa, rot. oraria	(x)	(x)	(x)	(x)	(x)	(x)	(x)
L	Pompa, rot. antioraria	(x)	(x)	(x)	(x)	(x)	(x)	(x)

Dimensioni		30	37	56	80	90	107	125
Codice	Porte principali							
F	SAE 6000 psi Flangia	x	x	x	x	x	x	x

Nenngrößen		30	37	56	80	90	107	125
Codice	Flangia di montaggio							
I	Flangia ISO	x	x	x	x	x	x	x

Numero versioner	
(assegnato per versioni speciali)	

Dimensioni		30	37	56	80	90	107	125
Codice	Albero							
D	Scan. DIN std	x	x	x	x	x	x	x
A	Scan. DIN Opzionale	-	-	(x)	-	-	-	-
Z	Scan. DIN Opzionale	(x)	(x)	(x)	(x)	(x)	(x)	(x)
K	Chiavetta metrica, std	x	x	x	x	x	x	x
J	Chiavetta metrica, opzionale	-	-	(x)	-	-	-	-
P	Chiavetta metrica, opzionale	(x)	(x)	-	-	-	-	-
V	Albero conico	(x)	(x)	(x)	(x)	-	-	-

Dimensioni		30	37	56	80	90	107	125
Codice	Opzione							
0000	Standard	x	x	x	x	x	x	x
L130	Valvole di flussaggio 1,3 mm orifizio	(x)	(x)	(x)	(x)	(x)	(x)	- <sup>1)</sup>
MUVR	Valvola antiurto/anticavitazione, rotazione oraria	(x)	(x)	-	-	-	-	-
MUVL	Valvola antiurto/anticavitazione, rotazione antioraria	(x)	(x)	-	-	-	-	-
P_R <sup>2)</sup>	Valvola antiurto, rotazione oraria	(x)	(x)	(x)	(x)	-	-	-
P_L <sup>2)</sup>	Valvola antiurto, rotazione antioraria	(x)	(x)	(x)	(x)	-	-	-

Dimensioni		30	37	56	80	90	107	125
Codice	Opzione							
P0	Predisposta per sensore di velocità	x	x	x	x	x	x	x
PT	Predisposta per sensore di velocità e Vernice nera	(x)	(x)	(x)	(x)	(x)	(x)	(x)

Dimensioni		30	37	56	80	90	107	125
Codice	Guarnizione dell'albero							
V	FPM, alta pressione, alta temperatura	x	x	x	x	x	x	x

x: Disponibile      (x): Opzionale      - : Non disponibile

- 1) F10-125: Blocco valvola ausiliaria (pag. 78)  
2) Possibili impostazioni di pressione (pag. 79)

### Nota:

Non tutte le combinazioni sono valide (disponibili), si prega di contattare Parker Hannifin.

# F10-Cartridge

<b>F10</b>	—		—			—			—		—		—	
	Dimensioni	Funzione	Porte principali	Flangia di montaggio	Guarnizione dell'albero	Albero	Numero versione	Opzione pag. 77-79	Opzione					

Dimensioni	
Codice	Cilindrata (cm <sup>3</sup> /giro)
030	30,0
037	37,0
056	54,4
080	78,6
090	93,0
107	104,0
125	125,0

Dimensioni		30	37	56	80	90	107	125
Codice	Funzione							
A	Motore	x	x	x	x	x	x	x

Dimensioni		30	37	56	80	90	107	125
Codice	Porte principali							
F	SAE 6000 psi Flangia	x	x	x	x	x	x	x

Dimensioni		30	37	56	80	90	107	125
Codice	Flangia di montaggio							
C	Cartridge	x	x	x	x	x	x	x

Dimensioni		30	37	56	80	90	107	125
Codice	Albero							
C	Scan. DIN std	x	x	x	x	x	x	x
K	Chiavetta metrica, opzionale	(x)	(x)	(x)	(x)	(x)	(x)	(x)
J	Chiavetta metrica, opzionale	-	-	(x)	-	-	-	-
V	Albero conico	(x)	(x)	(x)	(x)	-	-	-
P	Chiavetta metrica, opzionale	(X)	(X)	-	-	-	-	-

Dimensioni		30	37	56	80	90	107	125
Codice	Opzione							
0000	Standard	x	x	x	x	x	x	x
L130	Valvole di flussaggio 1,3 mm orifizio	(x)	(x)	(x)	(x)	(x)	(x)	- <sup>1)</sup>
MUVR	Valvola antiurto/anticavitazione, rotazione oraria	(x)	(x)	-	-	-	-	-
MUVL	Valvola antiurto/anticavitazione, rotazione antioraria	(x)	(x)	-	-	-	-	-
P_R <sup>2)</sup>	Valvola antiurto, rotazione oraria	(x)	(x)	(x)	(x)	-	-	-
P_L <sup>2)</sup>	Valvola antiurto, rotazione antioraria	(x)	(x)	(x)	(x)	-	-	-

Dimensioni		30	37	56	80	90	107	125
Codice	Opzione							
P0	Predisposta per sensore di velocità	x	x	x	x	x	x	x
PT	Predisposta per sensore di velocità e Vernice nera	(x)	(x)	(x)	(x)	(x)	(x)	(x)

Dimensioni		30	37	56	80	90	107	125
Codice	Guarnizione dell'albero							
V	FPM, alta pressione, alta temperatura	x	x	x	x	x	x	x

x: Disponibile      (x): Opzionale      - : Non disponibile

1) F10-125: Blocco valvola ausiliaria (pag. 78)

2) Possibili impostazioni di pressione (pag. 79)

## Nota:

Non tutte le combinazioni sono valide (disponibili), si prega di contattare Parker Hannifin.

# F10-SAE

F10 — — — — — — — — — — — — — — —

Dimensioni

Funzione

Porte principali

Flangia di montaggio

Guarnizione dell'albero

Albero

Numero versione

Opzione pag. 77-79

Opzione

Dimensioni	
Code	Cilindrata (cm <sup>3</sup> /giro)
030	30,0
037	37,0
056	54,4
080	78,6
090	93,0
107	104,0
125	125,0

Numero versioner	
(assegnato per versioni speciali)	

Dimensioni		30	37	56	80	90	107	125
Codice	Funzione							
A	Motore	x	x	x	x	x	x	x
R	Pompa, rot. oraria	(x)	(x)	(x)	(x)	(x)	(x)	(x)
L	Pompa, rot. antioraria	(x)	(x)	(x)	(x)	(x)	(x)	(x)

Dimensioni		30	37	56	80	90	107	125
Codice	Albero							
T	Scan. DIN std.	x	x	x	x	x	x	x
R	Scan. DIN Opzionale	-	-	-	-	(x)	(x)	-
S	Scan. DIN Opzionale	x	x	x	x	x	x	x
F	Scan. DIN Opzionale	-	-	-	-	(x)	(x)	-
U	Scan. DIN Opzionale	-	-	-	-	(x)	(x)	-
V	Albero conico	(x)	(x)	(x)	(x)	-	-	-

Dimensioni		30	37	56	80	90	107	125
Codice	Porte principali							
S	SAE 6000 psi Flangia	x	x	x	x	x	x	x
U	SAE filetti UN	(x)	(x)	(x)	(x)	(x)	(x)	(x)

Dimensioni		30	37	56	80	90	107	125
Codice	Opzione							
0000	Standard	x	x	x	x	x	x	x
L130	Valvole di flussaggio 1,3 mm orifizio	(x)	(x)	(x)	(x)	(x)	(x)	- <sup>1)</sup>
MUVR	Valvola antiurto/ anticavitazione, rotazione oraria	(x)	(x)	-	-	-	-	-
MUVL	Valvola antiurto/ anticavitazione, rotazione antioraria	(x)	(x)	-	-	-	-	-
P_R <sup>2)</sup>	Valvola antiurto, rotazione ora	(x)	(x)	(x)	(x)	-	-	-
P_L <sup>2)</sup>	Valvola antiurto, rotazione antioraria	(x)	(x)	(x)	(x)	-	-	-

Dimensioni		30	37	56	80	90	107	125
Codice	Flangia di montaggio							
S	SAE 4 bulloni	x	x	x	x	x	x	x
R	SAE 4 bulloni	-	-	-	-	(x)	(x)	-
T	SAE 2 bulloni	x	x	x	x	-	-	-

Dimensioni		30	37	56	80	90	107	125
Codice	Opzione							
P0	Predisposta per sensore di velocità	x	x	x	x	x	x	x
PT	Vernice nera	(x)	(x)	(x)	(x)	(x)	(x)	(x)

Dimensioni		30	37	56	80	90	107	125
Codice	Guarnizione dell'albero							
V	FPM, alta pressione, alta temperatura	x	x	x	x	x	x	x

x: Disponibile      (x): Opzionale      - : Non disponibile

- 1) F10-125: Blocco valvola ausiliaria (pag. 78)  
 2) Possibili impostazioni di pressione (pag. 79)

### Nota:

Non tutte le combinazioni sono valide (disponibili), si prega di contattare Parker Hannifin.



# DIMENSIONI DI INSTALLAZIONE

## F10-30, -37, -56, -80, -90, -107 e -125 (versioni ISO)

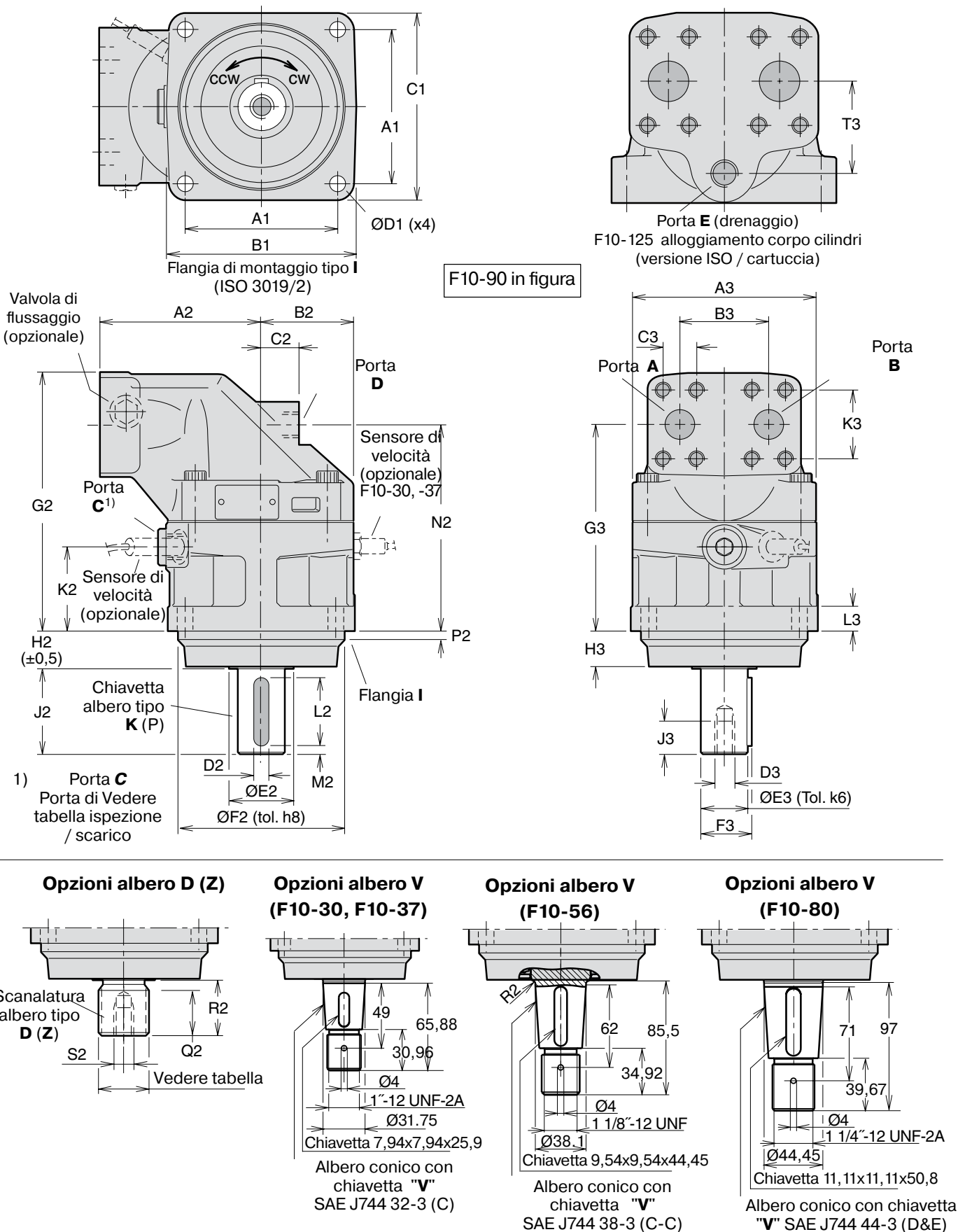

Dim.	F10-30 F10-37	F10-56	F10-80	F10-90 F10-107	F10-125
A1	88,4	113,2	113,2	127,2	141,4
B1	118	146	146	158	180
C1	118	142	144	155	180
D1	11	13,5	13,5	13,5	18
A2	100	110	125	135	145
B2	59	65	70	78	85
C2	25	26	22	32	38
D2	8	8	10	12	14
E2	35	45	45	55	60
F2	100	125	125	140	160
G2	172	173	190	216	231
H2	25,5	32,5	32,5	32,5	40,5
J2	50	60	60	70	82
K2	55	52	54	70,5	66,5
L2	40	50	50	56	70
M2	5	5	5	7	6
N2	136,5	137	154	172,5	179
P2	8	8	8	8	8
Q2	28	28	33	36	41
R2 <sup>1)</sup>	35	35	40	45	50
R2 <sup>2)</sup>	43	35	35	35	45
S2 <sup>1)</sup>	M12x24	M12x24	M12x28	M16x36	M16x36
S2 <sup>2)</sup>	senza filetto	M12x24	senza filetto	M12x28	M16x36
A3	122	134	144	155	170
B3	66	66	66	75	83
C3	23,8	23,8	23,8	27,8	31,8
D3	M12	M12	M12	M16	M16
E3	30	30	35	40	45
F3	33	33	38	43	49
G3	136,5	137	154	172,5	179
H3	23,5	30,5	30,5	30,5	38,5
K3	50,8	50,8	50,8	57,2	66,7
L3	18	20	20	20	22
T3	-	-	-	-	68

1) Scanalatura albero tipo D

2) Scanalatura albero tipo Z

Porte	F10-30 F10-37	F10-56	F10-80	F10-90 F10-107	F10-125
A, B Misura	$\frac{3}{4}$ "	$\frac{3}{4}$ "	$\frac{3}{4}$ "	1"	1 $\frac{1}{4}$ "
Vite Filetto <sup>*)</sup>	M10 x20	M10 x20	M10 x20	M12 x20	M14 x26
C Filetto <sup>**)</sup>	M22 x1,5	M22 x1,5	M22 x1,5	M22 x1,5	M22 x1,5
D Filetto <sup>**)</sup>	M18 x1,5	M18 x1,5	M22 x1,5	M22 x1,5	M22 x1,5
E Filetto	-	-	-	-	M22 x1,5

A, B: ISO 6162 \*) Filetto metrico x prof. in mm

\*\*) Filetto metrico x passo in mm

**Albero scanalato (DIN 5480)**

	Tipo D (std.)	Tipo A (opz.)	Tipo Z (opz.)
F10-30	W30x2x14x9g		W25x1,25x18x9g
-37	W30x2x14x9g		W25x1,25x18x9g
-56	W32x2x14x9g	W35x2x16x9g	W30x2x14x9g
-80	W35x2x16x9g		W32x2x14x9g
-90	W40x2x18x9g		W35x2x16x9g
-107	W40x2x18x9g		W35x2x16x9g
-125	W45x2x21x9g		W40x2x18x9g

**Albero con chiavetta**

	Tipo K (std.)	Tipo P (opz.)	Tipo J (opz.)	Tipo V (opz.)
F10-30	Ø30	Ø25	-	32-3
-37	Ø30	Ø25	-	32-3
-56	Ø30	-	Ø35	38-3
-80	Ø35	-	-	44-3
-90	Ø40	-	-	-
-107	Ø40	-	-	-
-125	Ø45	-	-	-

# F10-30, -37, -56, -80, -90, -107 e -125 (versioni a cartuccia)

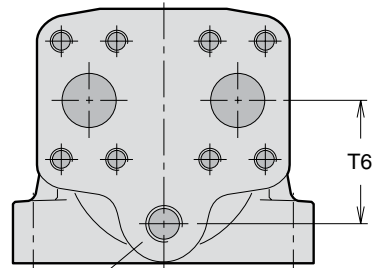
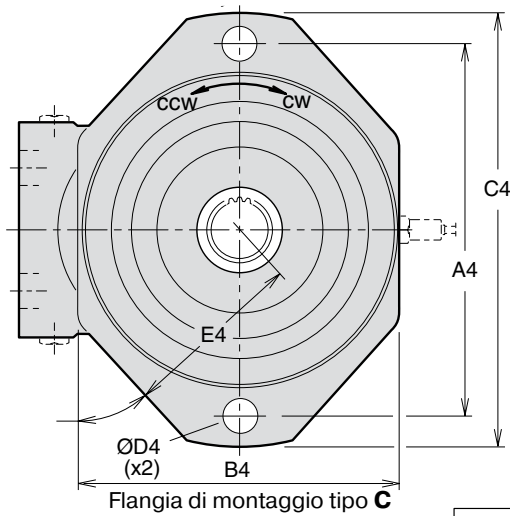

Porta E (drenaggio)  
F10-125 alloggiamento corpo cilindri  
(versione ISO / cartuccia)

F10-90 in figura

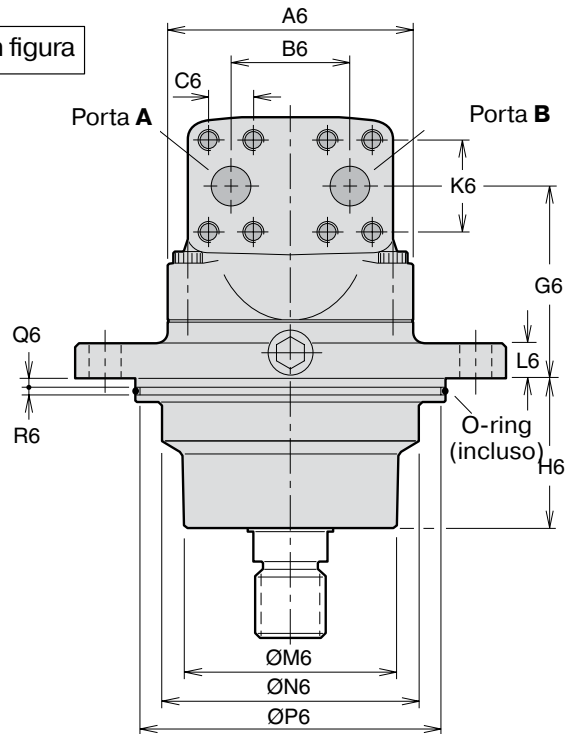
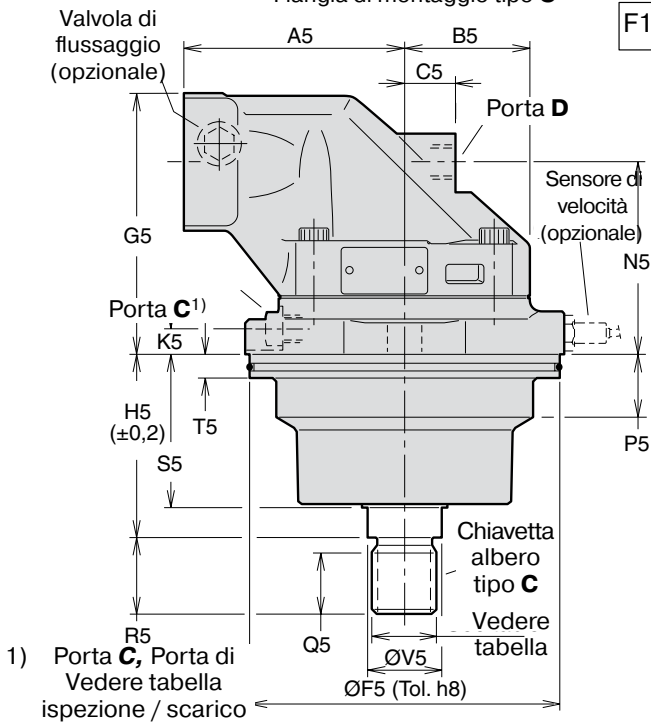

1) Porta C, Porta di Vedere tabella ispezione / scarico

### Opzioni albero K (J)

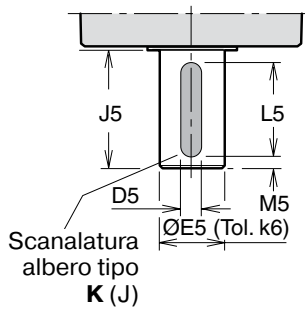

Scanalatura albero tipo K (J)

### Opzioni albero V (F10-30, F10-37)

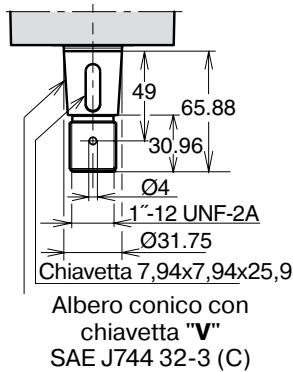

Albero conico con chiavetta "V" SAE J744 32-3 (C)

### Opzioni albero V (F10-56)

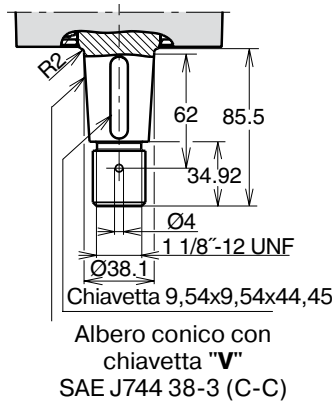

Albero conico con chiavetta "V" SAE J744 38-3 (C-C)

### Opzioni albero V (F10-80)

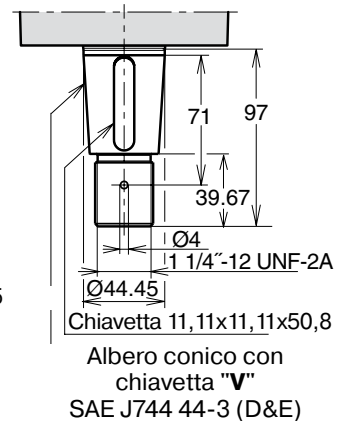

Albero conico con chiavetta "V" SAE J744 44-3 (D&E)

Dim.	F10-30 F10-37	F10-56	F10-80	F10-90 F10-107	F10-125
A4	160	200	200	224	250
B4	140	164	164	196	206
C4	188	235	235	260	286
D4	14	18	18	22	22
E4	77	95	95	110	116
A5	100	110	125	135	145
B5	59	65	70	77,5	85
C5	25	26	22	32	38
D5	8	8 <sup>1)</sup> 10 <sup>2)</sup>	10	12	14
E5	30	30 <sup>1)</sup> 35 <sup>2)</sup>	35	40	45
F5	135	160	160	190	200
G5	127	133	146	157	175
H5	89	92,3	92,3	110,5	122,8
J5	50	60	60	70	82
K5	14	16	15	15	15
L5	40	50	50	56	70
M5	5	5	5	7	6
N5	91	97	110	114	123
P5	22	30	31	40	40
Q5	28	28	28	37	37
R5	35	35	35	45	45
S5	70,5	72	76	91	95,7
T5	15	15		15	15
V5	32	35	35	45	45
A6	122	134	144	155	170
B6	66	66	66	75	83
C6	23,8	23,8	23,8	27,8	31,8
G6	91,5	97	110	114	123
H6	69,5	71	74	89,5	93,7
K6	50,8	50,8	50,8	57,2	66,7
L6	16	18	18	20	20
M6	92	115	115	130	140
N6	110	127	135	154	160
P6	128,2	153,2	153,2	183,2	193,2
Q6	5	5	5	5	5
R6	5	5	5	5	5
T6	-	-	-	-	68

1) Chiavetta albero tipo K

2) Chiavetta albero tipo J (opz.)

Porte	F10-30 F10-37	F10-56	F10-80	F10-90 F10-107	F10-125
A, B Misura	3/4"	3/4"	3/4"	1"	1 1/4"
Vite Filetto	M10 x20	M10 x20	M10 x20	M12 x20	M14 x26
C Filetto	M14 x1,5	M14 x1,5	M14 x1,5	M14 x1,5	M14 x1,5
D, E Filetto	M18 x1,5	M18 x1,5	M22 x1,5	M22 x1,5	M22 x1,5

A, B: ISO 6162

### Albero scanalato (DIN 5480)

	Tipo C (std)
F10-30	W30x2x14x9g
-37	W30x2x14x9g
-56	W30x2x14x9g
-80	W30x2x18x9g
-90	W40x2x18x9g
-107	W40x2x18x9g
-125	W40x2x18x9g

### Albero con chiavetta

	Tipo K (std)	Tipo J/P (opz)	Tipo V (opz)
F10-30	Ø30	Ø25 (P)	32-3
-37	Ø30	Ø25 (P)	32-3
-56	Ø30	Ø35 (J)	38-3
-80	Ø35	-	44-3
-90	Ø40	-	-
-107	Ø40	-	-
-125	Ø45	-	-

	Dimensioni O-ring
F10-30	127x4
-37	127x4
-56	150x4
-80	150x4
-90	180x4
-107	180x4
-125	190x4

# F10-30, -37, -56, -80, -90, -107 e -125 (versioni SAE con flangia 4 bulloni)

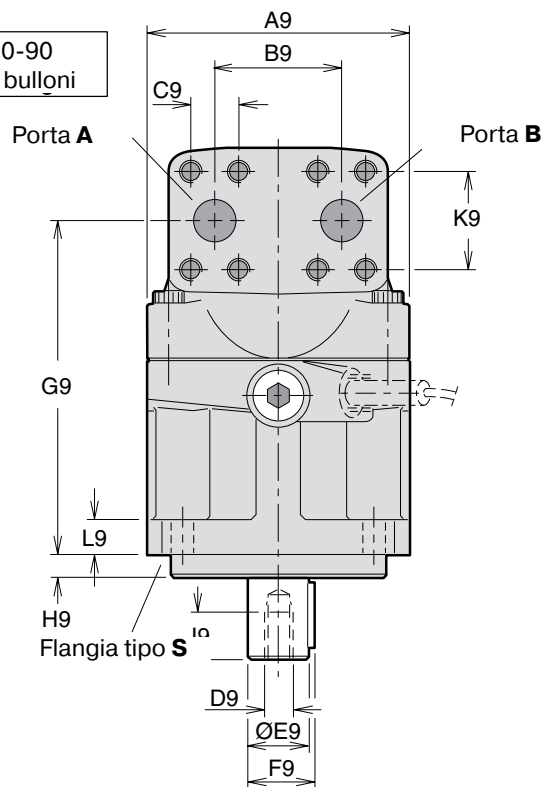
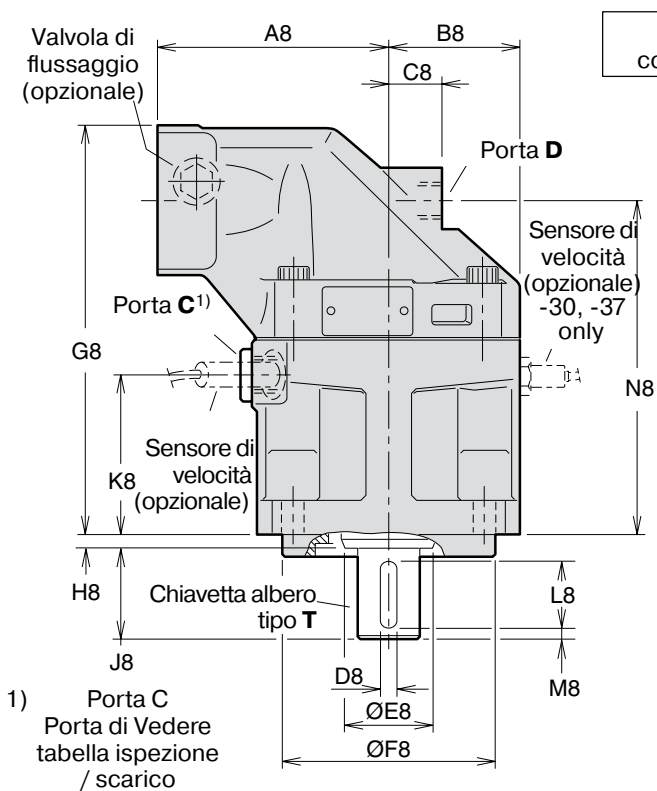
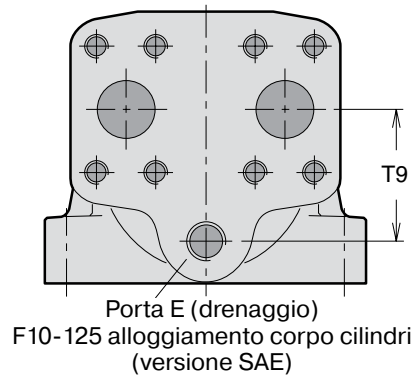
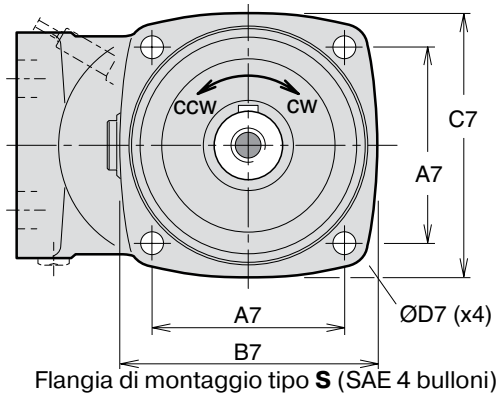

## Opzioni albero S (U)

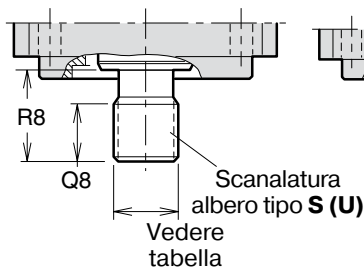

## Opzioni albero V (F10-30, F10-37)

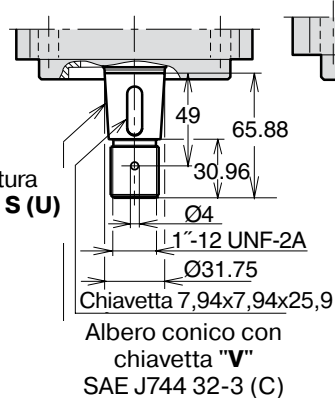

## Opzioni albero V (F10-56)

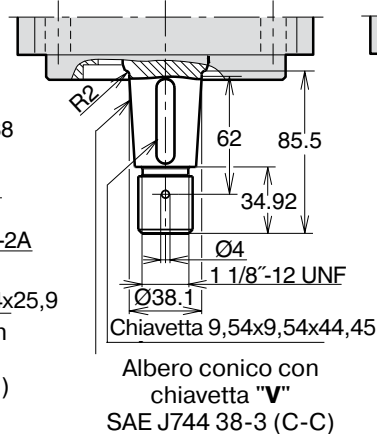

## Opzioni albero V (F10-80)

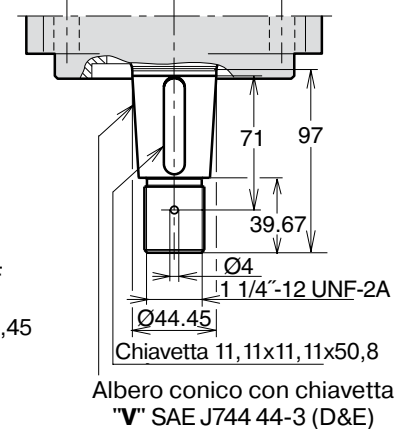

Dim.	F10-30 F10-37	F10-56	F10-80	F10-90 F10-107	F10-125
A7	89,8	114,5	114,5	114,5	161,6
B7	118	148	148	155	204
C7	118	144	144	155	200
D7	14	14	14	14	21
A8	100	110	125	135	145
B8	59	65	70	77,5	85
C8	25	26	22	32	38
D8	6,35	7,94	7,94	9,53	11,1
E8	35	45	45	55	60
F8	101,60/ 101,55	127,00/ 126,94	127,00/ 126,94	127,00/ 126,94	152,40/ 152,34
G8	189,5	197	214	240	264
H8	8	8	8	8	8
J8	38	48	48	54	67
K8	72	76	79	95	99
L8	31,8	38,1	38,1	44,5	54,1
M8	2,5	4	4	4	7,5
N8	153,5	161	178,3	197,1	212
Q8 <sup>1)</sup>	26	27	27	29	39
Q8 <sup>2)</sup>	-	-	-	23	-
R8 <sup>1)</sup>	33	48	48	54	66,7
R8 <sup>2)</sup>	-	-	-	48	-
A9	122	134	144	155	170
B9	66	66	66	75	83
C9	23,8	23,8	23,8	27,8	31,8
D9*	5/16"-24	3/8"-24	3/8"-24	1/2"-20	5/8"-18
E9	25,40/ 25,35	31,75/ 31,70	31,75/ 31,70	38,10/ 38,5	44,45/ 44,40
F9	28,2	35,3	35,3	42,3	49,4
G9	153,8	161	178,3	197,1	212
H9	9,7	12,7	12,7	12,7	12,7
J9	16	19	19	26	32
K9	50,8	50,8	50,8	57,2	66,7
L9	18	20	20	20	22
T9	-	-	-	-	68

\* Filetto UNF-2B

1) Scanalatura albero tipo S

2) Scanalatura albero tipo U

Porte principali A e B, tipo U (opz.)	
F10-30	1 1/16" - 12 UN
-37	1 1/16" - 12 UN
-56	1 5/16" - 12 UN
-80	1 5/16" - 12 UN
-90	1 5/16" - 12 UN
-107	1 5/16" - 12 UN
-125	1 5/8" - 12 UN

Porte	F10-30 F10-37	F10-56	F10-80	F10-90 F10-107	F10-125
A, B Misura	3/4"	3/4"	3/4"	1"	1 1/4"
Vite filetto**)	3/8"-16 x22	3/8"-16 x20	3/8"-16 x22	7/16"-14 x27	1/2"-13 x25
C Filetto	7/8"-14	7/8"-14	7/8"-14	7/8"-14	1 1/16"-12
D Filetto	3/4"-16	3/4"-16	7/8"-14	7/8"-14	1 1/16"-12
E Filetto	-	-	-	-	1 1/16"-12

A, B: ISO 6162 C, D, E: sporg. O-ring (SAE J514)

\*\*\*) Filetto UN x prof. in mm

### Flangia di montaggio (SAE J744)

	S (std)	R (opz)
F10-30	SAE 'B', 4 bulloni	-
-37	SAE 'B', 4 bulloni	-
-56	SAE 'C', 4 bulloni	-
-80	SAE 'C', 4 bulloni	-
-90	SAE 'C', 4 bulloni	SAE 'D', 4 bulloni
-107	SAE 'C', 4 bulloni	SAE 'D', 4 bulloni
-125	SAE 'D', 4 bulloni	-

### Scanalatura albero (SAE J498b, classe 1, lato piatto)

	S (std)	U (opz)	F (opz)
F10-30	SAE 'B' 13T, 16/32 DP	-	-
-37	SAE 'B' 13T, 16/32 DP	-	-
-56	SAE 'C' 14T, 12/24 DP	-	-
-80	SAE 'C' 14T, 12/24 DP	-	-
-90	SAE 'C-C' 17T, 12/24 DP	SAE 'C' 14T, 12/24 DP <sup>3)</sup>	SAE 'D' 13T, 8/16 DP
-107	SAE 'C-C' 17T, 12/24 DP	SAE 'C' 14T, 12/24 DP <sup>3)</sup>	SAE 'D' 13T, 8/16 DP
-125	SAE 'D' 13T, 8/16 DP	-	-

### Chiavetta albero (SAE J744)

	T (std)	R (opz)	V (opz)
F10-30	SAE 'B-B' (Ø25,4 mm/1")	-	32-3
-37	SAE 'B-B' (Ø25,4 mm/1")	-	32-3
-56	SAE 'C' (Ø31,75 mm/1 1/4")	-	38-3
-80	SAE 'C' (Ø31,75 mm/1 1/4")	-	44-3
-90	SAE 'C-C' (Ø38,1 mm/1 1/2")	SAE 'D' (Ø44,45 mm/1 3/4")	-
-107	SAE 'C-C' (Ø38,1 mm/1 1/2")	SAE 'D' (Ø44,45 mm/1 3/4")	-
-125	SAE 'D' (Ø44,45 mm/1 3/4")	-	-

# F10-30, -37, -56, e -80 (versioni SAE con flangia 2 bulloni)

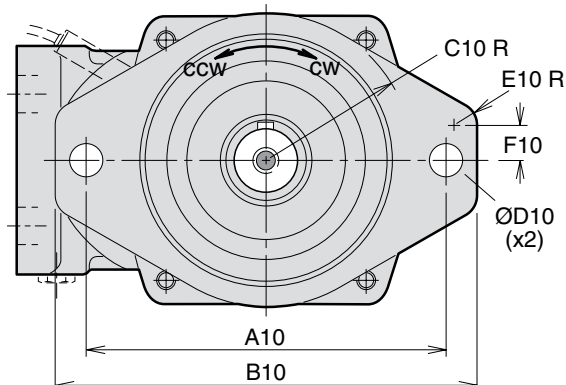

Flangia di montaggio tipo T (SAE 2 bulloni)

Abb. F10-80 mit 2-Loch Flansch

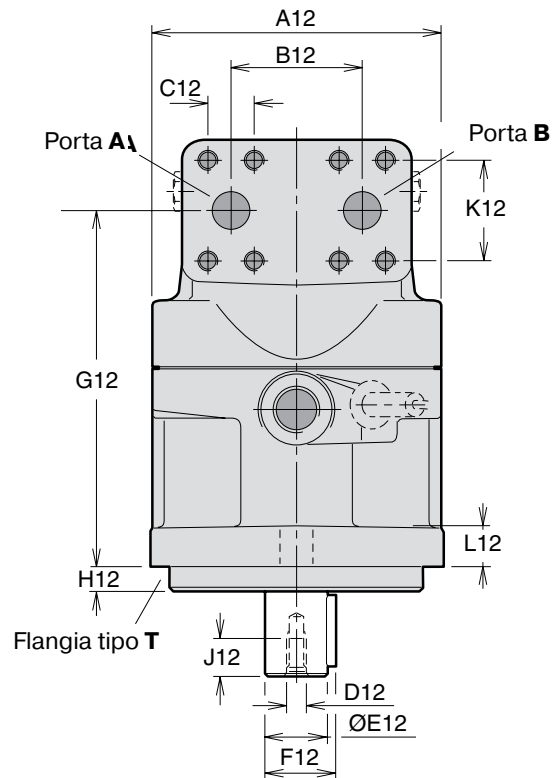
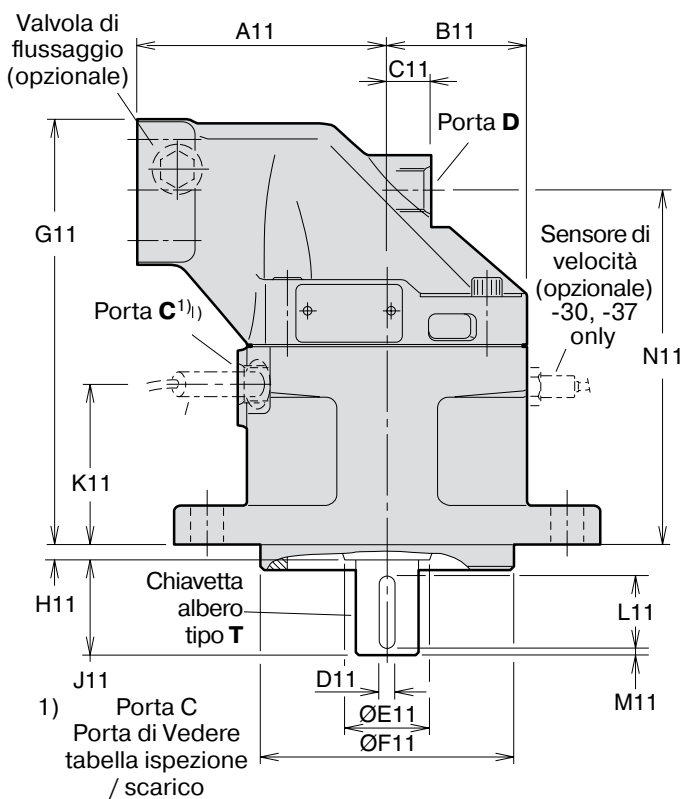

### Opzioni albero S

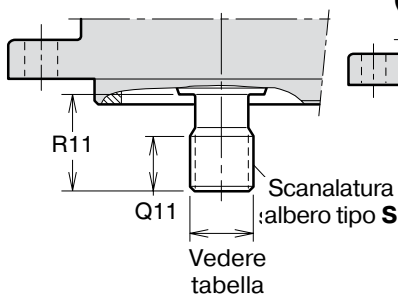

### Opzioni albero V (F10-30, -37)

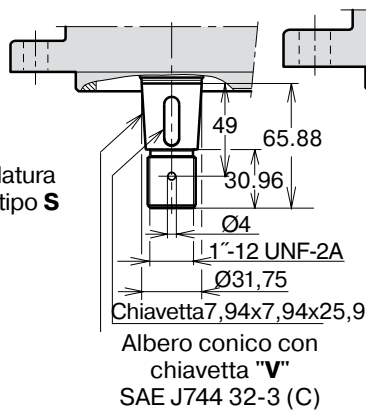

### Opzioni albero V (F10-56)

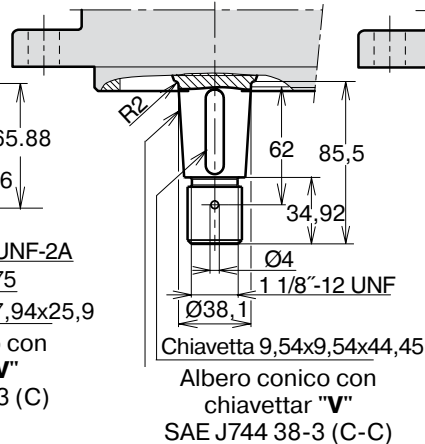

### Opzioni albero V (F10-80)

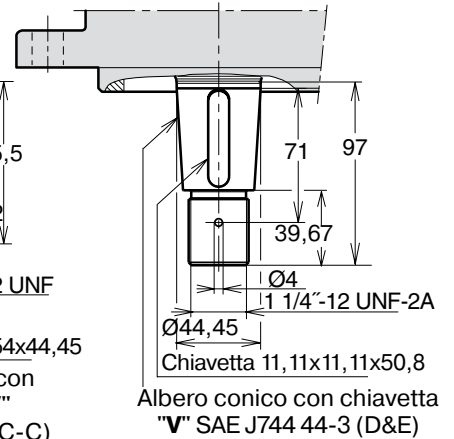

Dim.	F10-30 F10-37	F10-56	F10-80
A10	146	181	181
B10	176	215	215
C10	63	74	74
D10	14,4	17,5	17,5
E10	10	16	16
F10	10	15,5	15,5
A11	100	110	125
B11	59	65	70
C11	25	26	22
D11	6,35	7,94	7,94
E11	35	45	45
F11	101,60/ 101,55	127,00/ 126,95	127,00/ 126,95
G11	189,5	197	214
H11	8	8	8
J11	38	48	48
K11	71	77	81,5
L11	31,8	38,1	38,1
M11	2,5	4	4
N11	154	161	178,5
Q11	26	27	27
R11	38	48	48
A12	122	134	144
B12	66	66	66
C12	23,8	23,8	23,8
D12 <sup>1)</sup>	<sup>5</sup> / <sub>16</sub> "-24	<sup>3</sup> / <sub>8</sub> "-24	<sup>3</sup> / <sub>8</sub> "-24
E12	25,40/25,35	31,75/31,70	31,75/31,70
F12	28,2	35,2	35,2
G12	154	161	178,5
H12	9,7	12,7	12,7
J12	16	19	19
K12	50,8	50,8	50,8
L12	18	20	20

1) Filetto UNF-2B

Porte	F10-30 F10-37	F10-56	F10-80
A, B Misura	19 ( <sup>3</sup> / <sub>4</sub> "	19 ( <sup>3</sup> / <sub>4</sub> "	19 ( <sup>3</sup> / <sub>4</sub> "
Vite filetto**)	<sup>3</sup> / <sub>8</sub> "-16 x22	<sup>3</sup> / <sub>8</sub> "-16 x20	<sup>3</sup> / <sub>8</sub> "-16 x22
C Filetto	<sup>3</sup> / <sub>4</sub> "-16	<sup>3</sup> / <sub>4</sub> "-16	<sup>7</sup> / <sub>8</sub> "-14
D Filetto	<sup>3</sup> / <sub>4</sub> "-16	<sup>3</sup> / <sub>4</sub> "-16	<sup>7</sup> / <sub>8</sub> "-14
E Filetto	-	-	-

A, B (porte principali): SAE J518c (6000 psi)  
 C, D (porte di scarico): sporg. O-ring (SAE J514)  
 \*) Filetto UN

Porte principali A e B, tipo U (opz.)	
F10-30, -37	1 1/16" - 12 UN
-56	1 5/16" - 12 UN
-80	1 5/16" - 12 UN

O-ring porte a norma SAE J514d

Flangia di montaggio T (SAE J744)	
F10-30, -37	SAE 'B', 2 bulloni
-56	SAE 'C', 2 bulloni
-80	SAE 'C', 2 bulloni

Scanalatura albero S (SAE J498b, classe 1, lato piatto)	
F10-30, -37	SAE 'B' 13 T; 16/32 DP
-56	SAE 'C' 14 T; 12/24 DP
-80	SAE 'C' 14 T; 12/24 DP

Chiavetta albero (SAE J744)

	T (std)	V (opz)
F10-30, -37	SAE 'B-B' (Ø25,4 mm/1")	32-3
-56	SAE 'C' (Ø31,75 mm/1 1/4")	38-3
-80	SAE 'C' (Ø31,75 mm/1 1/4")	44-3

# F11 SERIE



Specifiche .....	25
Informazioni tecniche .....	26
Efficienza .....	26
Rumorosità.....	26
Velocità autoadescante e pressione richiesta in ingresso .....	27
Codici di ordinazione	
F11-CETOP .....	28
F11-ISO .....	29
F11-SAE .....	30
Dimensioni di installazione CETOP	
F11-005.....	31
F11-006, -008, -010.....	32
F11-012 .....	34
F11-014 .....	36
F11-019 .....	38
Dimensioni di installazione ISO	
F11-006, -008, -010.....	40
F11-012 .....	42
F11-014 .....	44
Dimensioni di installazione SAE	
F11-006, -008, -010.....	46
F11-012 .....	48
F11-014 .....	50
F11-019 .....	52

# SPECIFICHE

Dim. F11	-005	-006	-008	-010	-012	-014	-019
<b>Cilindrata</b> [cm <sup>3</sup> /giro]	4,9	6,0	8,0	9,8	12,5	14,3	19,0
<b>Pressione di esercizio</b>							
max intermittente <sup>1)</sup> [bar]	420	420	420	420	420	420	420
max continua [bar]	350	350	350	350	350	350	350
<b>Velocità del motore</b> [giri/min]							
max intermittente <sup>1)</sup>	14 000	11 200	11 200	11 200	10 300	9 900	8 900
max continua <sup>3)</sup>	12 800	10 200	10 200	10 200	9 400	9 000	8 100
min continua	50	50	50	50	50	50	50
<b>Velocità autoadescente max pompa</b> <sup>2)</sup>							
Funz. dx o sx; max [giri/min.]	4 600	–	4200	4 200	3 900	3 900	3 500
<b>Flusso ingresso motore</b>							
max intermittente <sup>1)</sup> [l/min]	69	67	90	110	129	142	169
max continuo [l/min]	63	61	82	100	118	129	154
<b>Temp. scario.</b> <sup>3)</sup> , max [°C]	115	115	115	115	115	115	115
min [°C]	-40	-40	-40	-40	-40	-40	-40
<b>Coppia teor. a 100 bar</b> [Nm]	7,8	9,5	9,5	15,6	19,8	22,7	30,2
<b>Momento massa d'inerzia</b>							
(x10 <sup>-3</sup> ) [kg m <sup>2</sup> ]	0,16	0,39	0,39	0,39	0,40	0,42	1,1
<b>Peso</b> [kg]	4,7	6,5	6,5	6,5	7,5	7,5	11

1) Intermittente: max 6 secondi in un minuto.

2) Velocità autoadescente al livello del mare, vedere pag. 27

3) Vedere anche Informazioni per l'installazione, temperatura di esercizio, pag. 85 - 87

# INFORMAZIONI TECNICHE

## Efficienza

L'elevata efficienza complessiva dei gruppi motore serie F11 riduce il consumo di carburante o elettricità. Inoltre, consente di utilizzare serbatoi e scambiatore di calore compatti riducendo quindi costo, peso e ingombro.

I diagrammi a destra mostrano le efficienze volumetriche e meccaniche di un F11-5.

I motori F11-19 possono essere equipaggiati con Power Boost, che nelle applicazioni ad alta velocità può ridurre le perdite meccaniche fino al 15 %, vedere pag. 7

**Nota:** Contattare Parker Hannifin per maggiori informazioni sull'efficienza di una determinata grandezza di F11

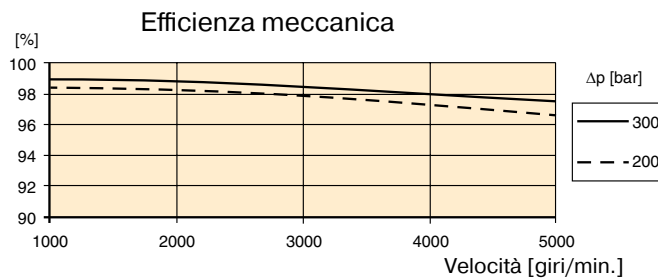
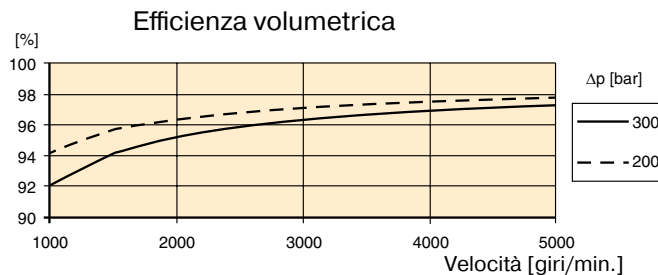

## Rumorosità

Le serie F11 presentano bassa rumorosità sia ad alte che a basse velocità e pressioni.

La rumorosità è misurata in una camera semi-anecoica, 1 m dall'unità

La rumorosità di un gruppo motore specifico può variare del  $\pm 2$  dB(A) rispetto a quello riportato nel diagramma.

**Nota:** Per maggiori informazioni sulla rumorosità delle varie grandezze di F11/F12, contattare Parker Hannifin.

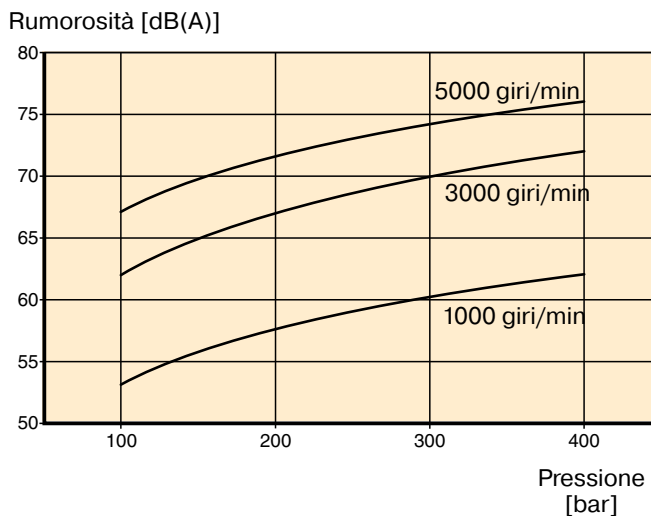

## Velocità autoadescante e pressione richiesta in ingresso

### Serie F11

Nelle applicazioni di pompaggio, normalmente viene utilizzato F11 con funzione **L** (rotazione antioraria) o **R** (rotazione oraria). Le pompe **L** e **R** offrono le velocità autoadescanti più elevate (vedere tabella) e il minimo livello di rumore. Anche la funzione **M** e **H** (motore) può essere utilizzata come pompa, in entrambe le direzioni, ma ad una minore velocità autoadescante.

Il funzionamento al di sopra della velocità autoadescante (vedere Diagramma 1) richiede una maggiore pressione in ingresso.

Ad esempio, in caso di utilizzo del modello F11-19-M come pompa a 3500 giri/min. è necessaria una pressione di almeno 1,0 bar. Talvolta, F11 utilizzato come motore (ad es. in una trasmissione idrostatica) può funzionare come pompa a velocità superiori alla velocità autoadescante, ma con una maggiore pressione in ingresso.

Una pressione in ingresso insufficiente può provocare la cavitazione della pompa aumentandone considerevolmente la rumorosità e riducendone le prestazioni.

Funzione	Versioni Pompa	Versioni Motore
F11-5	4600	3800
F11-6		3100
F11-8	4200	3100
F11-10	4200	3100
F11-12	3900	3000
F11-14	3900	3000
F11-19	3500	2400

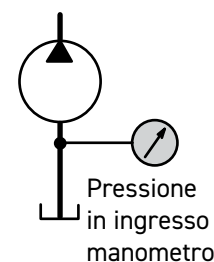

\* Piastra della valvola S

### Versioni F11 Motore



Diagramm 1. Pressione in ingresso min richiesta

### Versioni F11 Pompa

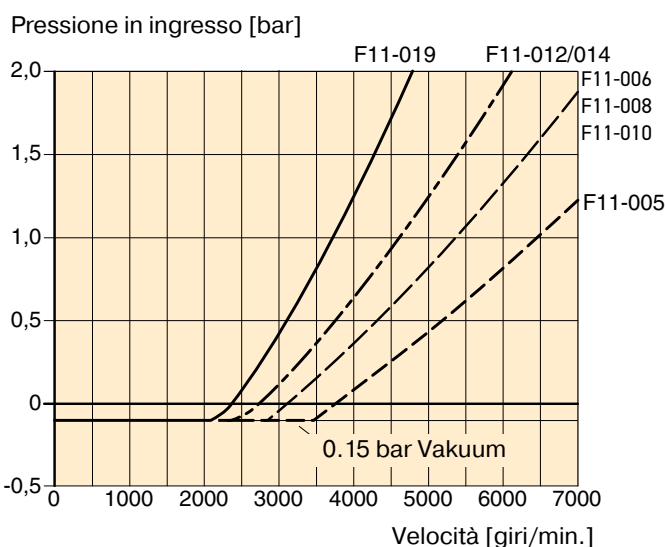

Diagramm 2. Pressione in ingresso min richiesta

La pressione in ingresso può essere fornita da una pompa esterna, un serbatoio in pressione oppure un booster BLA. Per maggiori informazioni sul booster BLA, vedere pag. 84.

# CODICI DI ORDINAZIONE

## F11-CETOP

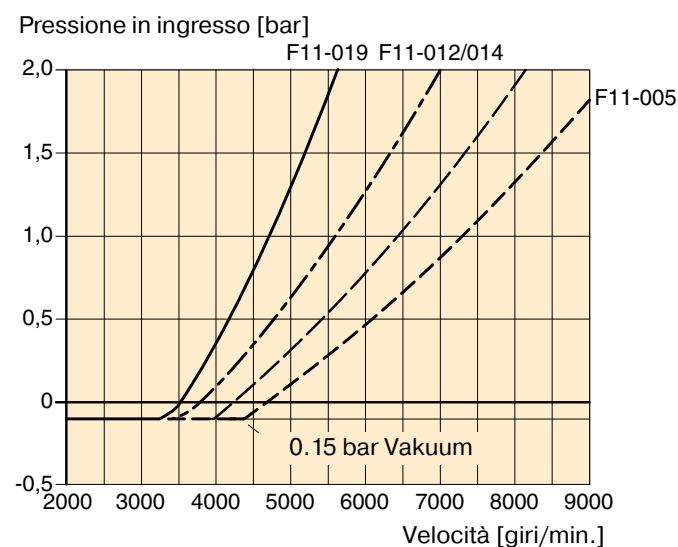
F11 — — — — — — — — — — — — — — —

Dimensioni

Funzione

Porte principali

Flangia di montaggio

Guarnizione dell'albero

Albero

Numero versione

Opzione pag. 6

Opzione pag. 7

Dimensioni	
Codice	Cilindrata (cm <sup>3</sup> /giro)
005	4,9
006	6,0
008	8,0
010	9,8
012	12,5
014	14,3
019	19,0

Dimensioni		5	6	8	10	12	14	19
Codice	Funzione							
M	Motore	x	x	-	x	-	-	x
Q	Motore, bassa rumorosità	x	-	x	x	x	x	x
S	Motore, alta velocità	-	-	(x)	(x)	(x)	(x)	(x)
H	Motore, alta pressione	(x)	-	-	(x)	-	-	(x)
R	Pompa, rot. oraria	(x)	-	(x)	(x)	(x)	(x)	(x)
L	Pompa, rot. antioraria	(x)	-	(x)	(x)	(x)	(x)	(x)

Per altre versioni, contattare Parker Hannifin.

Dimensioni		5	6	8	10	12	14	19
Codice	Porte principali							
B	Filetti BSP	x	x	x	x	x	x	x
U	SAE, filetti UN	(x)	(x)	(x)	(x)	(x)	(x)	(x)

Dimensioni		5	6	8	10	12	14	19
Codice	Flangia di montaggio							
C	Flangia CETOP	x	x	x	x	x	x	x

Dimensioni		5	6	8	10	12	14	19
Codice	Guarnizione dell'albero							
V	FPM, alta pressione, alta temperatura	x	x	x	x	x	x	x

Per altre versioni, contattare Parker Hannifin.

x: Disponibile    (x): Opzionale    -: Non disponibile

Numero versioner  
(assegnato per versioni speciali)

Dimensioni		5	6	8	10	12	14	19
Codice	Option							
0000	Standard	x	x	x	x	x	x	x
MUVR	Valvola antiurto/ anticavitazione, rotazione oraria	-	(x)	(x)	(x)	(x)	(x)	(x)
MUVL	Valvola antiurto/ anticavitazione, rotazione antioraria	-	(x)	(x)	(x)	(x)	(x)	(x)

Dimensioni		5	6	8	10	12	14	19
Codice	Albero*							
K	Chiavetta metrica	x	x	x	x	x	x	x
J	Chiavetta metrica	(x)	(x)	(x)	(x)	(x)	-	-
P	Chiavetta metrica	-	-	-	-	-	(x)	-
A	Scanalatura, DIN 5480	-	(x)	(x)	(x)	(x)	-	-
D	Scanalatura, DIN 5480	x	x	x	x	x	x	x
S	Scanalatura, SAE	(x)	-	-	-	-	-	-
V	Albero conico	-	(x)	(x)	(x)	(x)	(x)	-

\*vedere dimensioni di installazione pag. 31 – 39.

Dimensioni		5	6	8	10	12	14	19
Codice	Opzione							
00	Standard	x	x	x	x	x	x	x
P_	Predisposta per sensore di velocità	-	x	x	x	x	x	x
B_	Power Boost e predisposizione per sensore di velocità	-	(x)	(x)	(x)	(x)	(x)	(x)
_T	Vernice nera	(x)	(x)	(x)	(x)	(x)	(x)	(x)

### Nota:

Non tutte le combinazioni sono valide (disponibili), si prega di contattare Parker Hannifin.

## F11-ISO

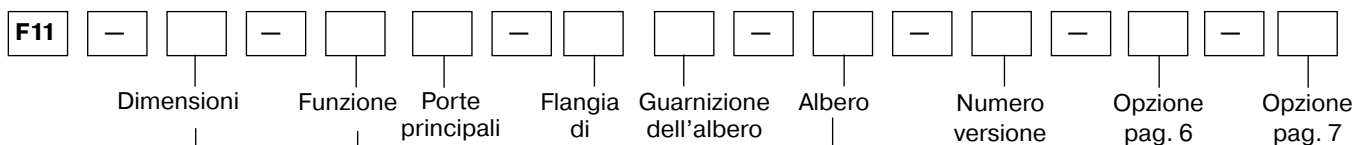

Dimensioni	
Codice	Cilindrata (cm <sup>3</sup> /giro)
006	6,0
008	8,0
010	9,8
012	12,5
014	14,3

Dimensioni		6	8	10	12	14
Codice	Funzione					
M	Motore	x	-	x	-	-
Q	Motore, bassa rumorosità	-	x	x	x	x
S	Motore, alta velocità	-	(x)	(x)	(x)	(x)
H	Motore, alta pressione	-	-	(x)	-	-
R	Pompa, rot. oraria	-	(x)	(x)	(x)	(x)
L	Pompa, rot. antioraria	-	(x)	(x)	(x)	(x)

Per altre versioni, contattare Parker Hannifin

Dimensioni		6	8	10	12	14
Codice	Porte principali					
F	Filetti metrici	(x)	(x)	x	x	x
B	Filetti BSP	x	x	(x)	(x)	(x)
M	Porta laterale, metrico	(x)	(x)	(x)	(x)	(x)

Dimensioni		6	8	10	12	14
Codice	Flangia di montaggio					
I	Flangia ISO	x	x	x	x	x

Dimensioni		6	8	10	12	14
Codice	Guarnizione dell'albero					
V	FPM, alta pressione, alta temperatura	x	x	x	x	x

Per altre versioni, contattare Parker Hannifin

x: Disponibile      (x): Opzionale      - : Non disponibile

Numero versioner	
(assegnato per versioni speciali)	

Dimensioni		6	8	10	12	14
Codice	Opzione					
0000	Standard	x	x	x	x	x
MUVR	Valvola antiurto/anticavitazione, rotazione oraria	(x)	(x)	(x)	(x)	(x)
MUVL	Valvola antiurto/anticavitazione, rotazione antioraria	(x)	(x)	(x)	(x)	(x)

Dimensioni		6	8	10	12	14
Codice	Albero*					
K	Chiavetta metrica	x	x	x	x	x
J	Chiavetta metrica	(x)	(x)	(x)	(x)	-
P	Chiavetta metrica	-	-	-	-	(x)
A	Scanalatura, DIN 5480	(x)	(x)	(x)	(x)	-
D	Scanalatura, DIN 5480	x	x	x	x	x
V	Albero conico	(x)	(x)	(x)	(x)	(x)

\*vedere dimensioni di installazione pag. 41 - 45.

Dimensioni		6	8	10	12	14
Codice	Opzione					
00	Standard	x	x	x	x	x
P_	Predisposta per sensore di velocità	x	x	x	x	x
B_	Power Boost e predisposizione per sensore di velocità	(x)	(x)	(x)	(x)	(x)
_T	Vernice nera	(x)	(x)	(x)	(x)	(x)

**Nota:**

Non tutte le combinazioni sono valide (disponibili), si prega di contattare Parker Hannifin.

## F11-SAE

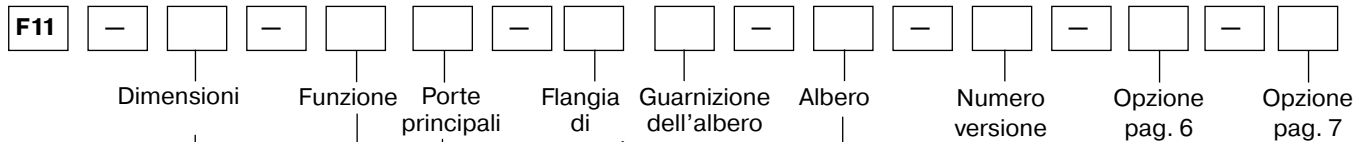

Dimensioni	
Co-dice	Cilindrata (cm <sup>3</sup> /giro)
006	6,0
008	8,0
010	9,8
012	12,5
014	14,3
019	19,0

Dimensioni		6	8	10	12	14	19
Codice	Funzione						
M	Motore	x	-	x	-	-	x
Q	Motore, bassa rumorosità	-	x	x	x	x	x
S	Motore, alta velocità	-	(x)	(x)	(x)	(x)	(x)
H	Motore, alta pressione	-	-	(x)	-	-	(x)
R	Pompa, rot. oraria	-	(x)	(x)	(x)	(x)	(x)
L	Pompa, rot. antioraria	-	(x)	(x)	(x)	(x)	(x)

Per altre versioni, contattare Parker Hannifin.

Dimensioni		6	8	10	12	14	19
Codice	Porte principali						
U	SAE, filetti UN	x	x	x	x	x	x
B	Filetti BSP	(x)	(x)	(x)	(x)	(x)	(x)

Dimensioni		6	8	10	12	14	19
Codice	Flangia di montaggio						
S	Flangia SAE	x	x	x	x	x	x

Numero versioner	
(assegnato per versioni speciali)	

Dimensioni		6	8	10	12	14	19
Codice	Opzione						
0000	Standard	x	x	x	x	x	x
MUVR	Valvola antiurto/ anticavitazione, rotazione oraria	(x)	(x)	(x)	(x)	(x)	(x)
MUVL	Valvola antiurto/ anticavitazione, rotazione antioraria	(x)	(x)	(x)	(x)	(x)	(x)

Dimensioni		6	8	10	12	14	19
Codice	Albero*						
T	Chiavetta SAE	x	x	x	x	x	x
S	Scanalatura, SAE	x	x	x	x	x	x
K	Chiavetta metrica	(x)	(x)	(x)	(x)	-	-
J	Chiavetta metrica	(x)	(x)	(x)	(x)	-	-
V	Albero conico	(x)	(x)	(x)	(x)	(x)	-

\*vedere dimensioni di installazione pag. 46 - 53.

Dimensioni		6	8	10	12	14	19
Codice	Guarnizione dell'albero						
V	FPM, alta pressione, alta temperatura	x	x	x	x	x	x

Per altre versioni, contattare Parker Hannifin.

Dimensioni		6	8	10	12	14	19
Codice	Opzione						
00	Standard	x	x	x	x	x	x
P_	Predisposta per sensore di velocità	x	x	x	x	x	x
B_	Power Boost e predisposizione per sensore di velocità	(x)	(x)	(x)	(x)	(x)	(x)
_T	Vernice nera	(x)	(x)	(x)	(x)	(x)	(x)

x: Disponibile      (x): Opzionale      -: Non disponibile

**Nota:**

Non tutte le combinazioni sono valide (disponibili), si prega di contattare Parker Hannifin.

# DIMENSIONI DI INSTALLAZIONE

F11-005 (versioni CETOP)

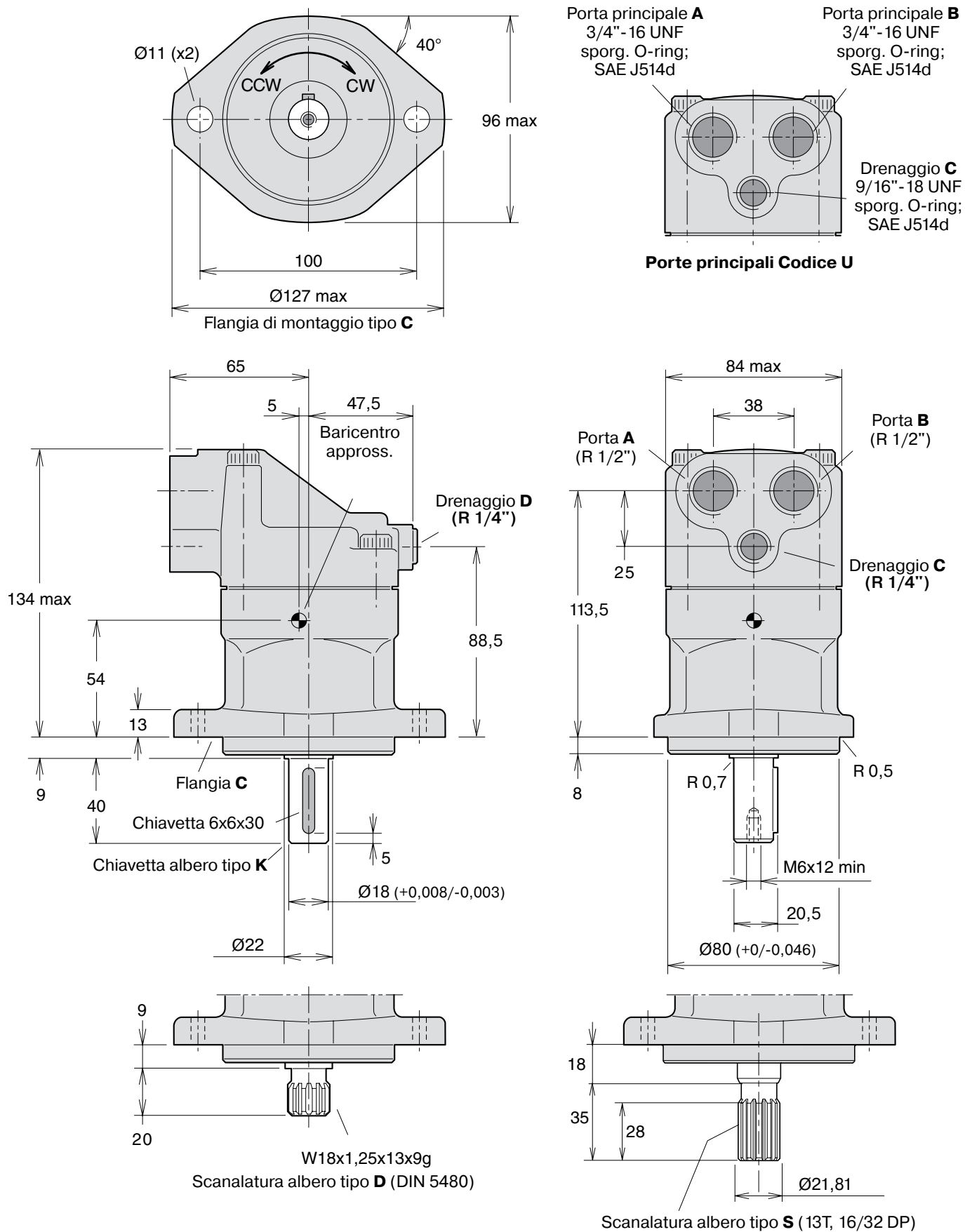

## F11-006, -008, -010 (versioni CETOP)

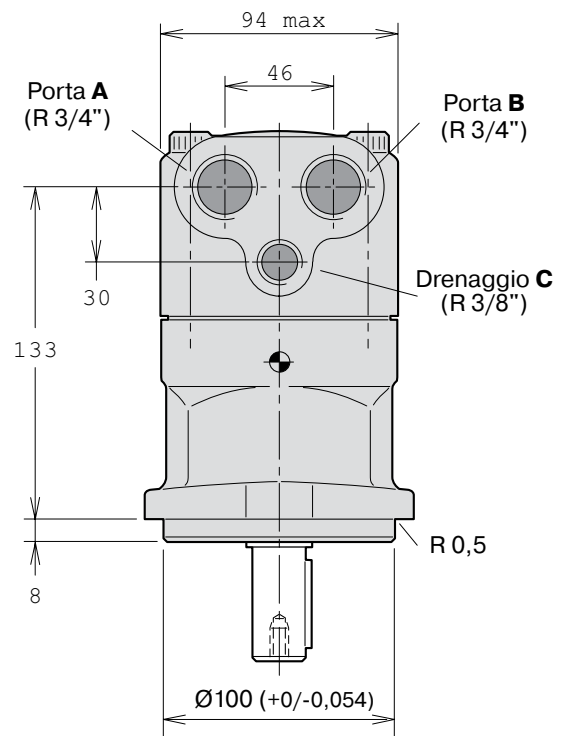
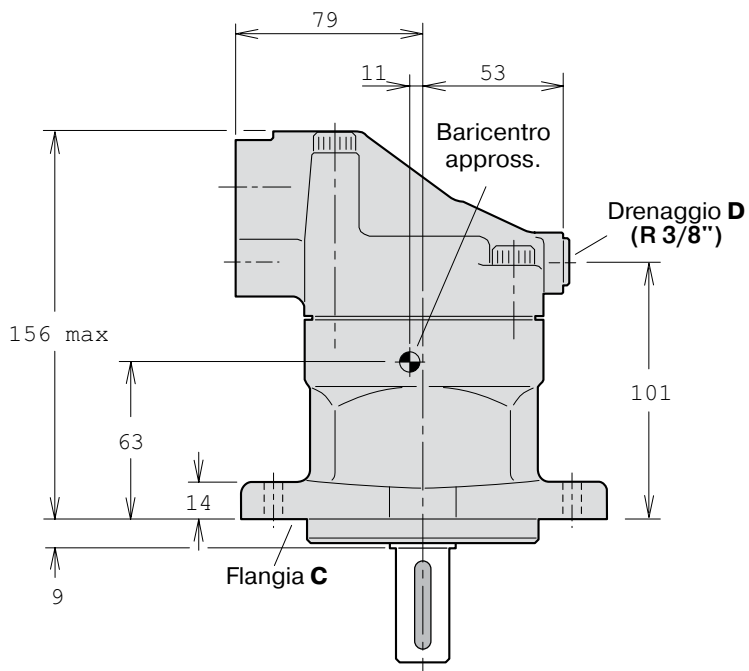
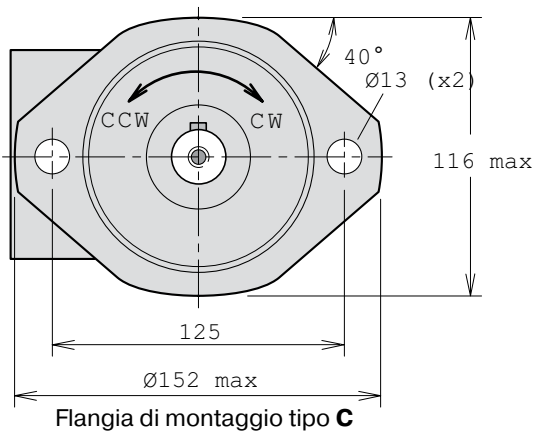

F11-006, -008, -010 (versioni CETOP)

Valvola antiurto/anticavitazione (MUVL o MUVR opzionale; rotazione oraria in figura).

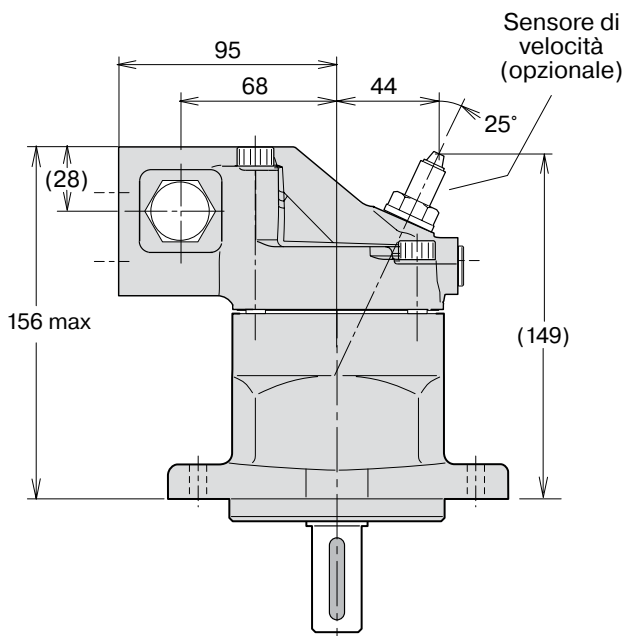
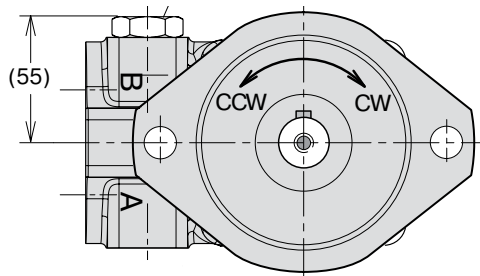

Opzioni albero

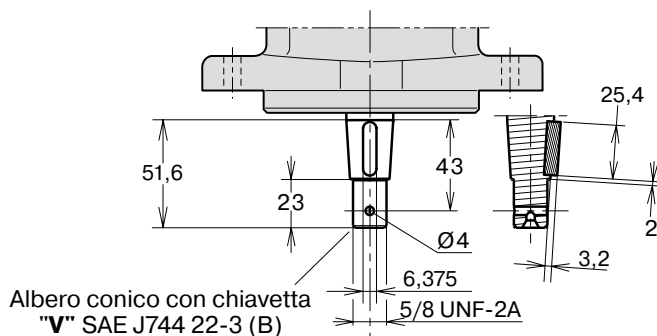
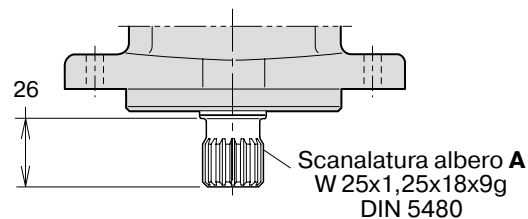
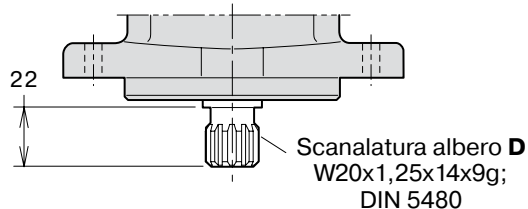
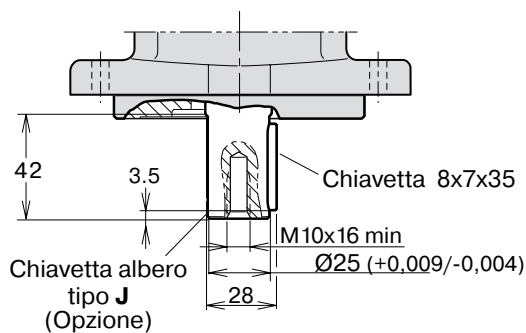
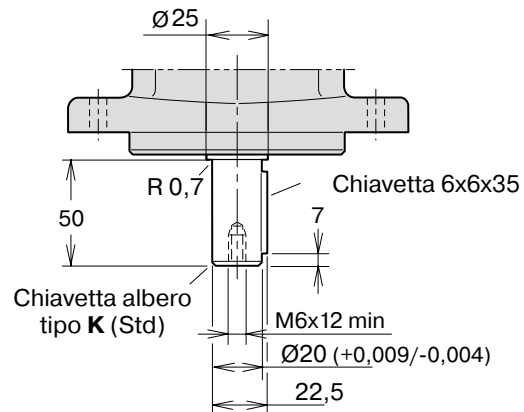

## F11-012 (versioni CETOP)

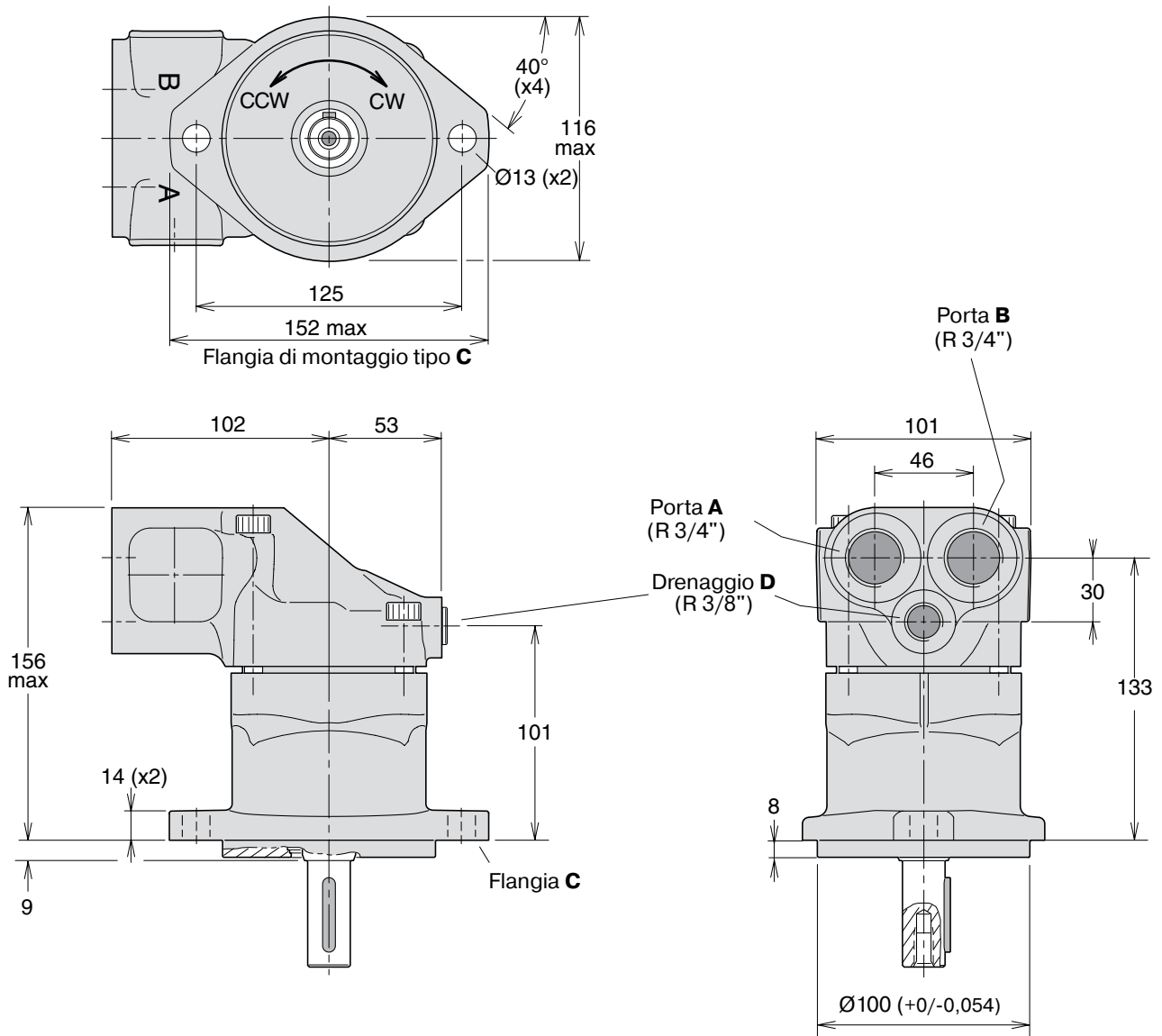

## F11-012 (versioni CETOP)

Valvola antiurto/anticavitazione (MUVL o MUVR opzionale; rotazione oraria in figura).

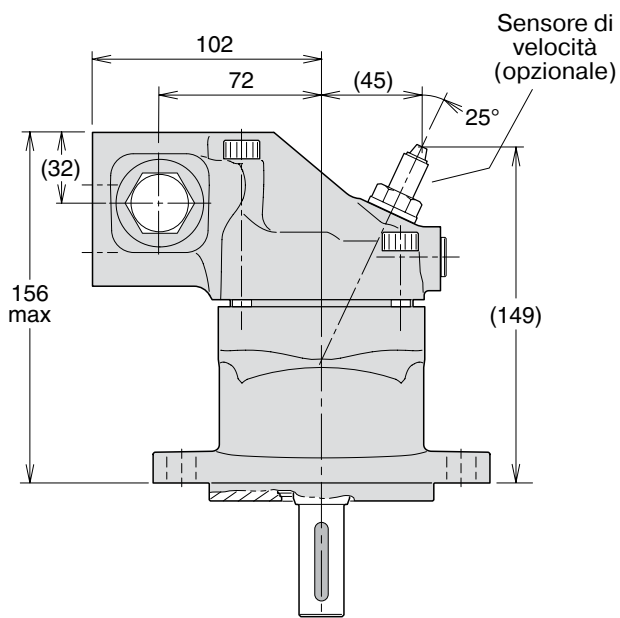
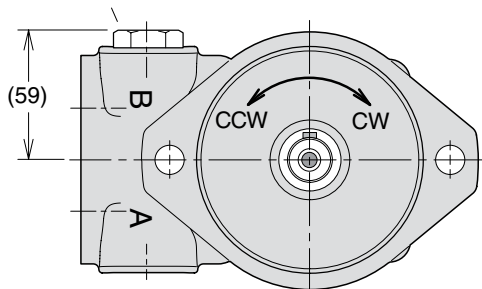

## Opzioni albero

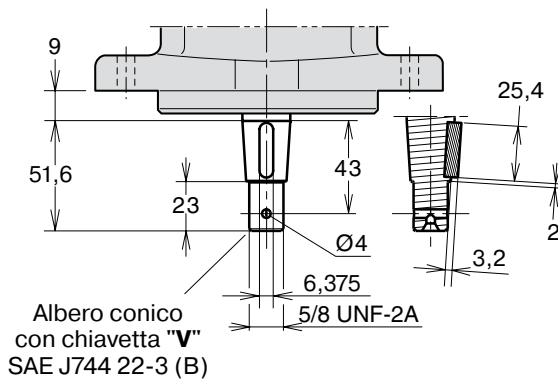
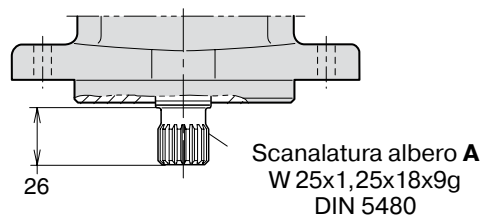
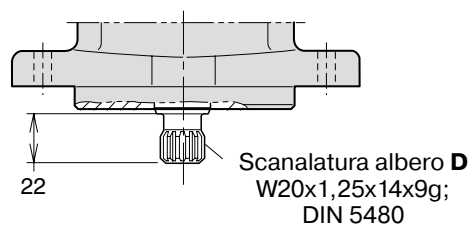
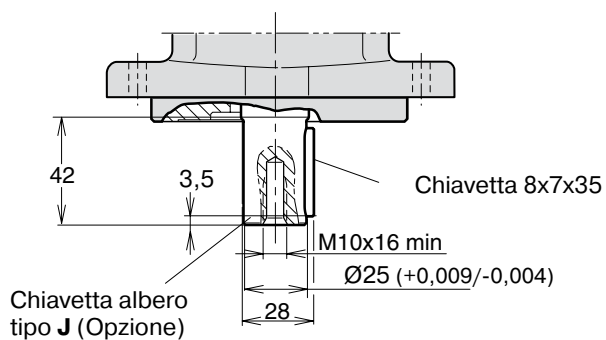
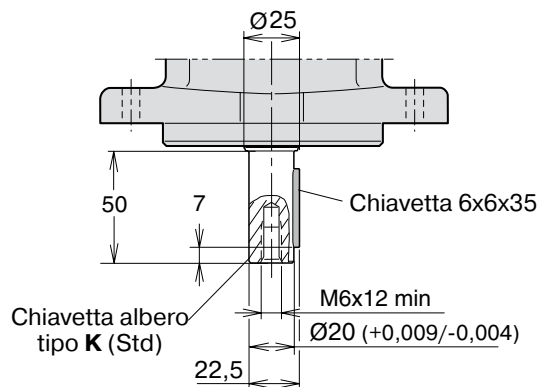

## F11-014 (versioni CETOP)

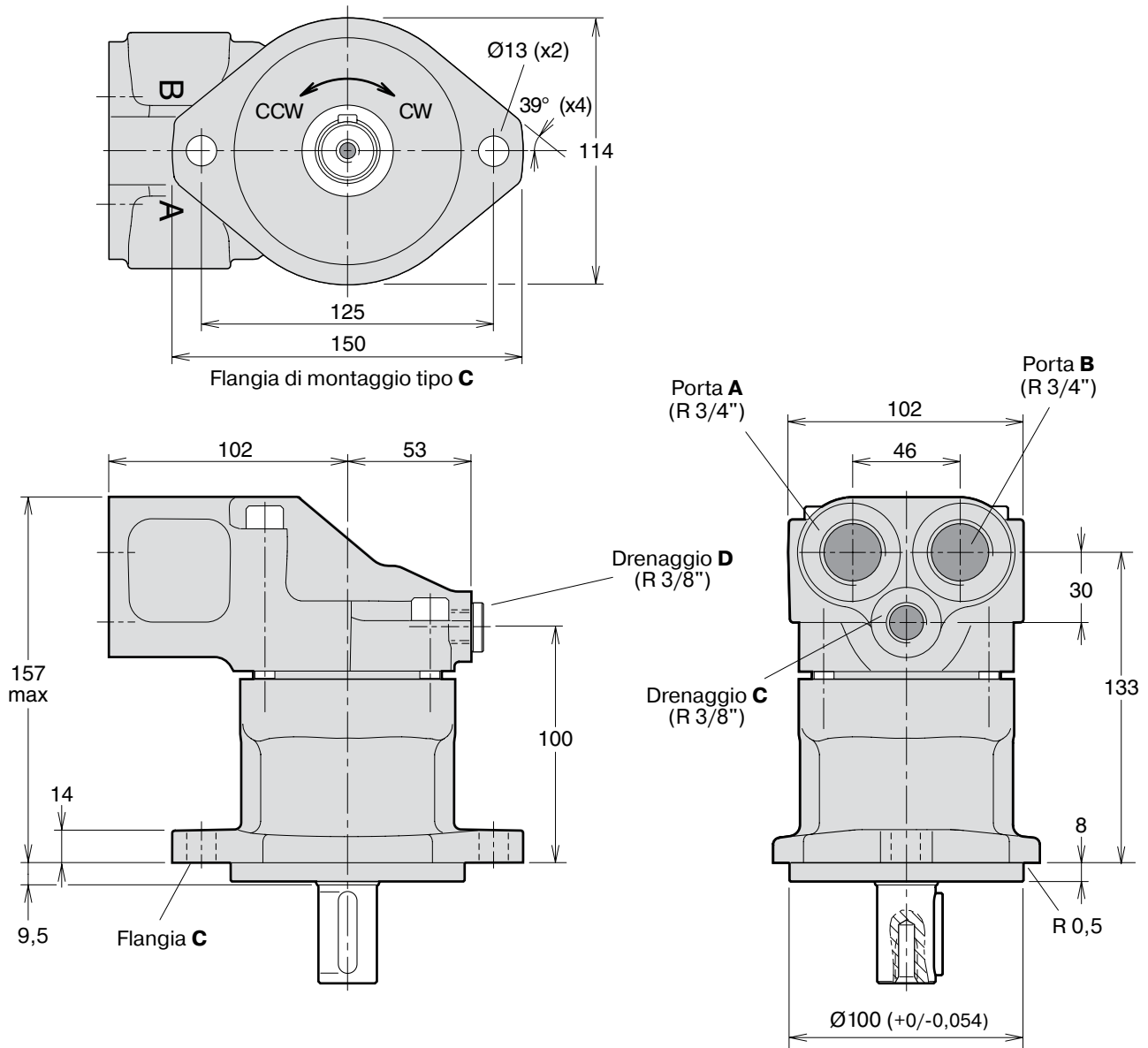

F11-014 (versioni CETOP)

Valvola antiurto/anticavitazione (MUVL o MUVR opzionale; rotazione oraria in figura).

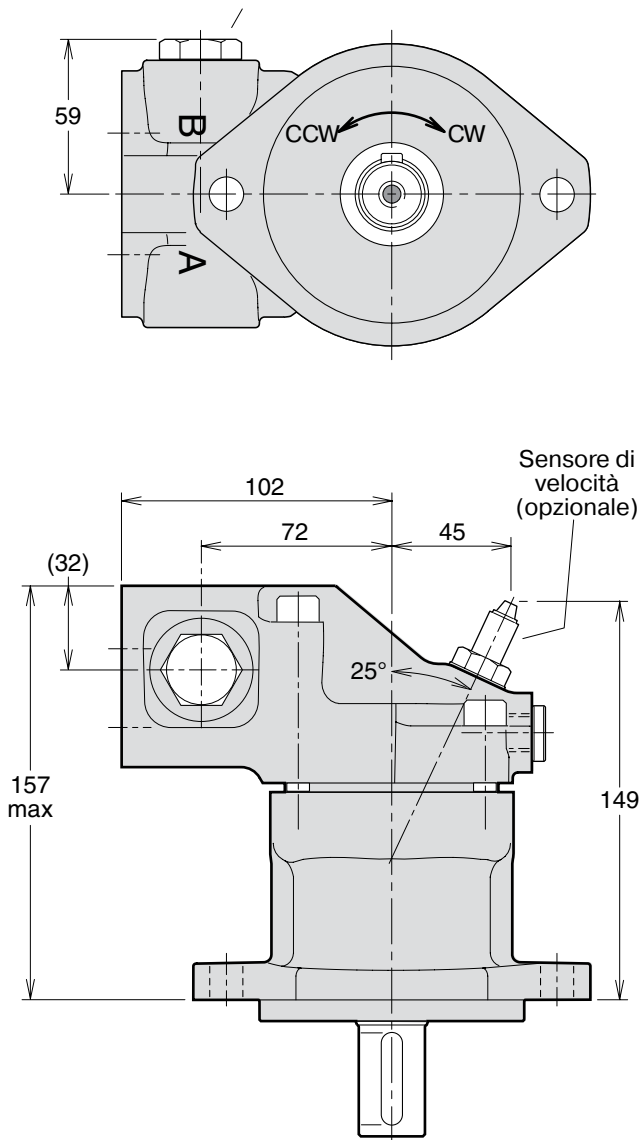

Opzioni albero

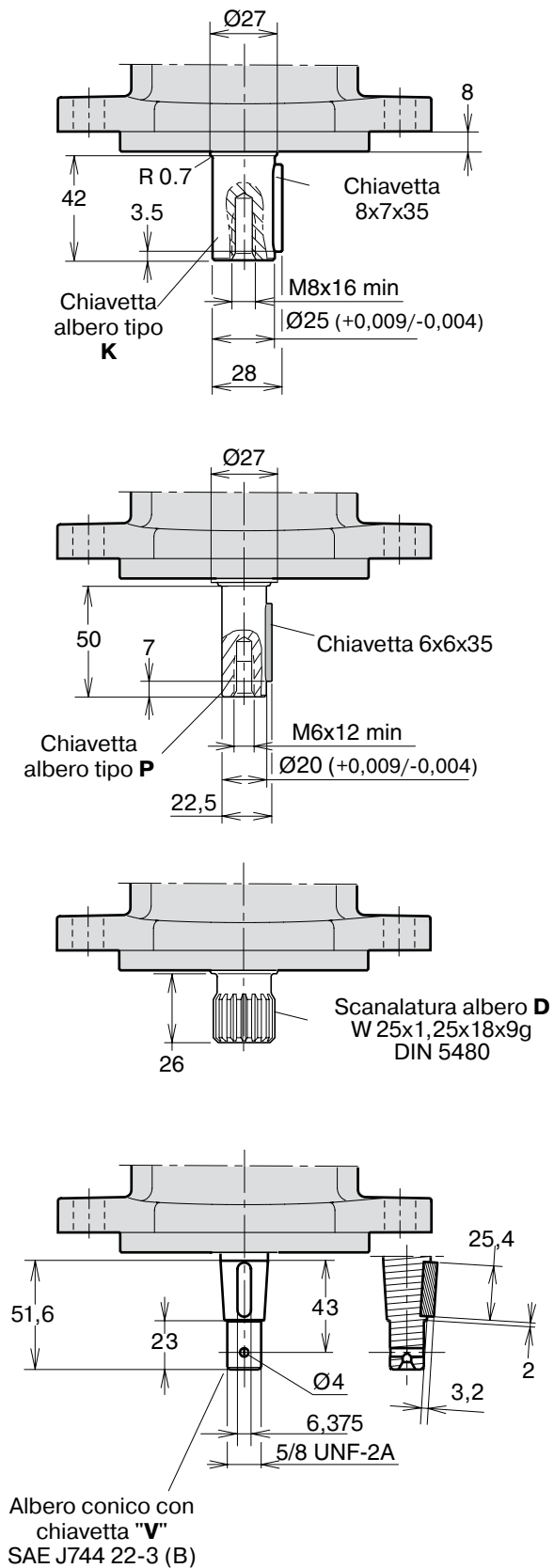

## F11-019 (versioni CETOP)

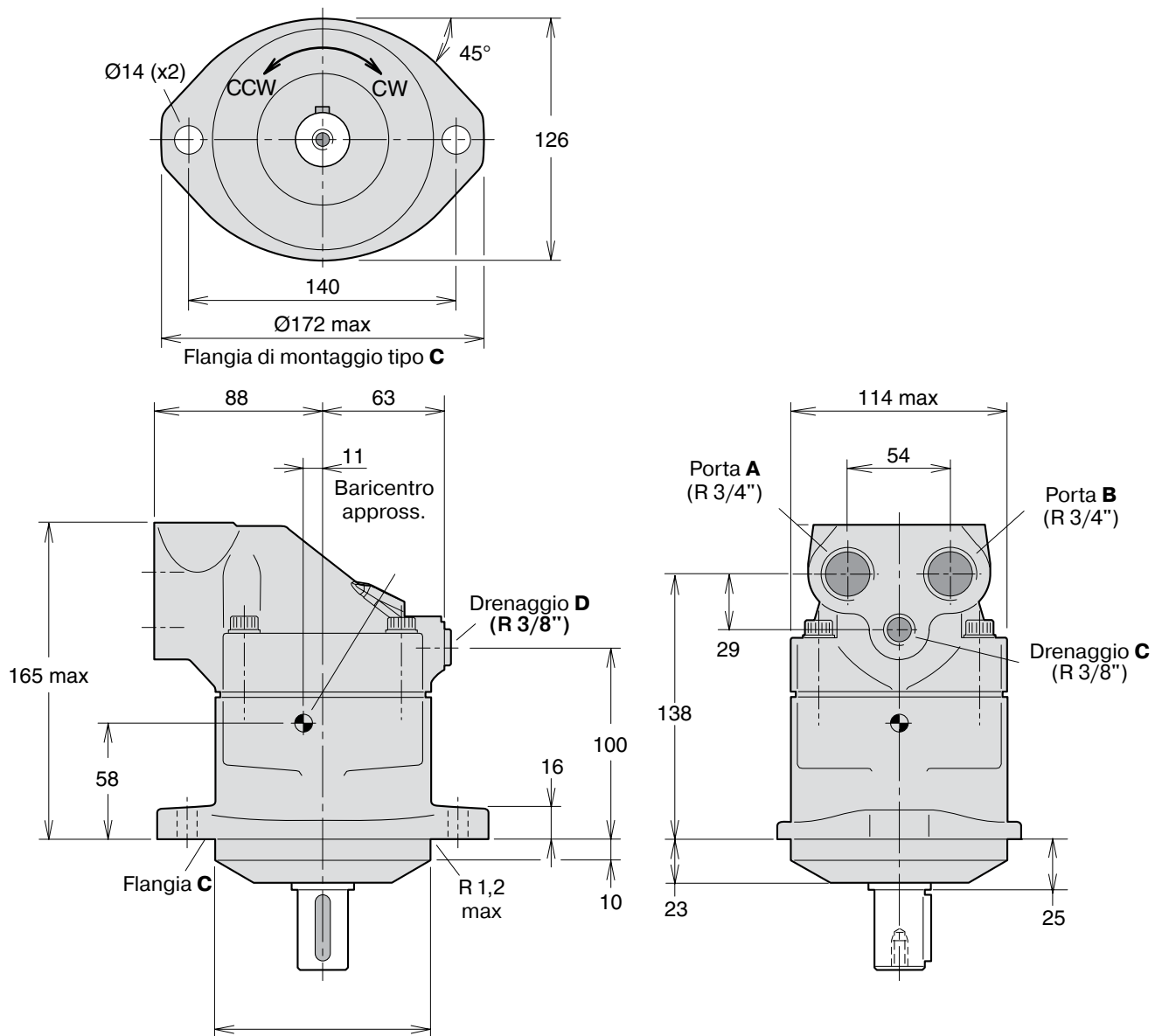

## F11-019 (versioni CETOP)

Valvola antiurto/anticavitazione (MUVL o MUVR opzionale; rotazione oraria in figura)

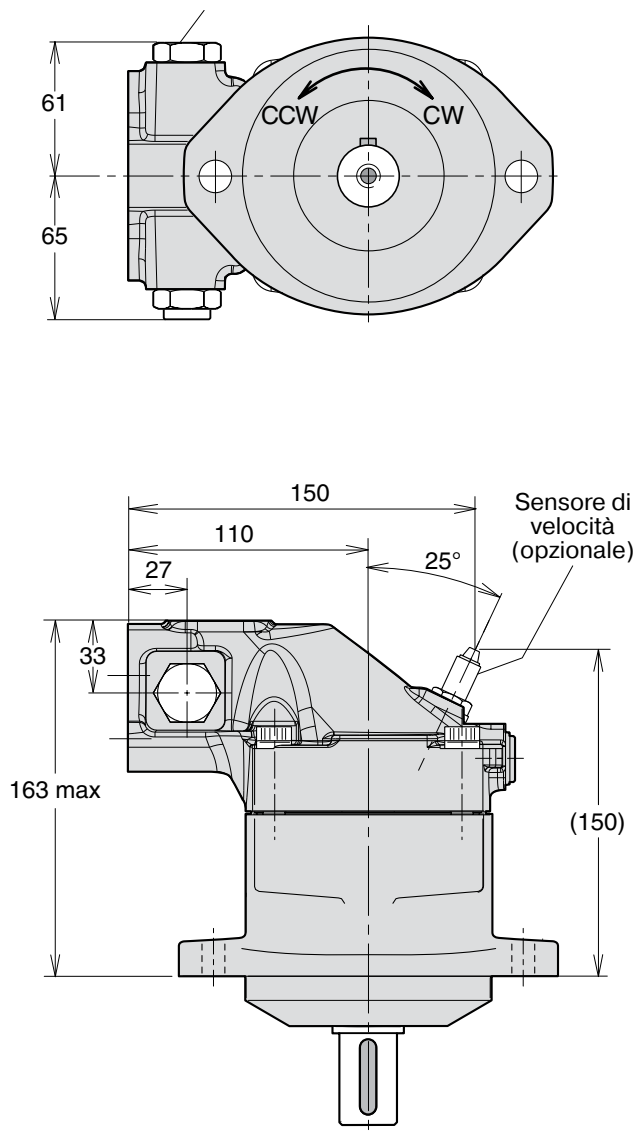

## Opzioni albero

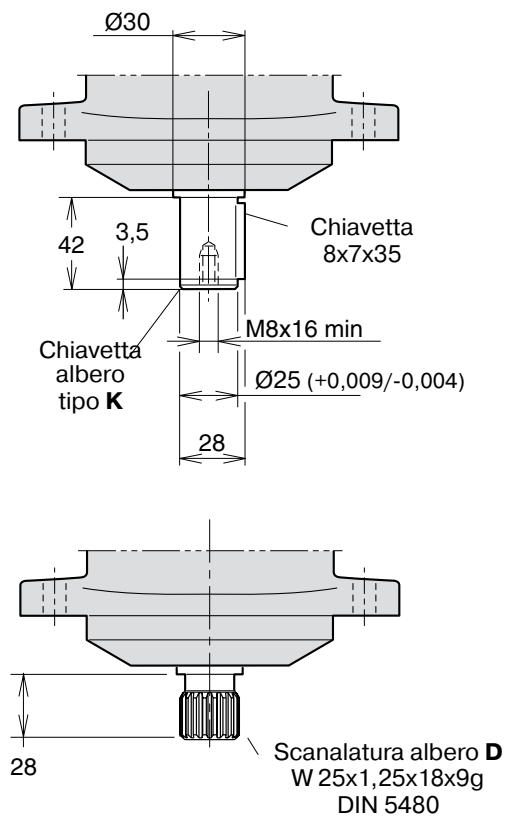

## F11-006, -008, -010 (versioni ISO)

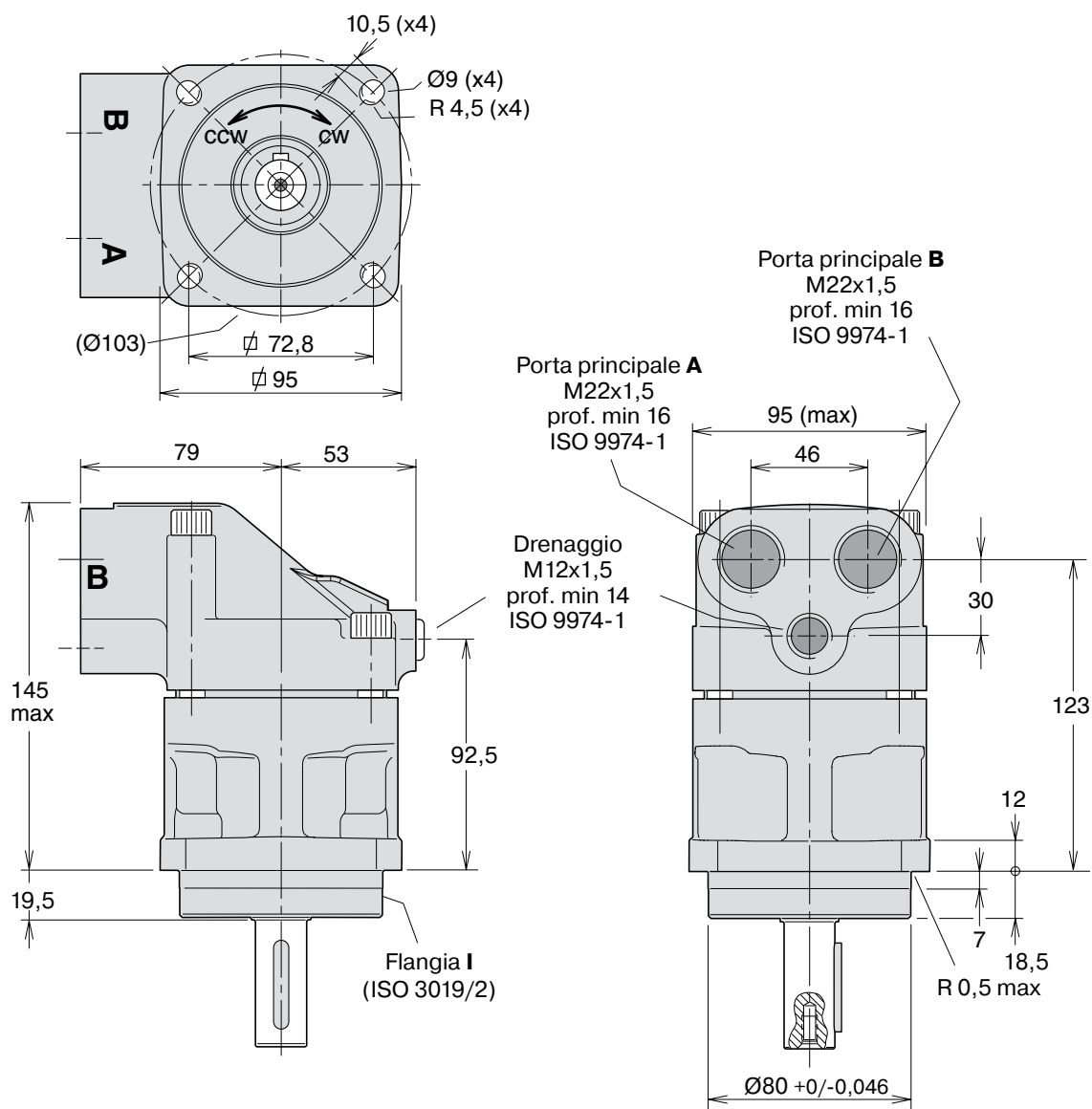

## F11-006, -008, -010 (versioni ISO)

Valvola antiurto/anticavitazione  
(MUVL o MUVR opzionale; rotazione  
oraria in figura).

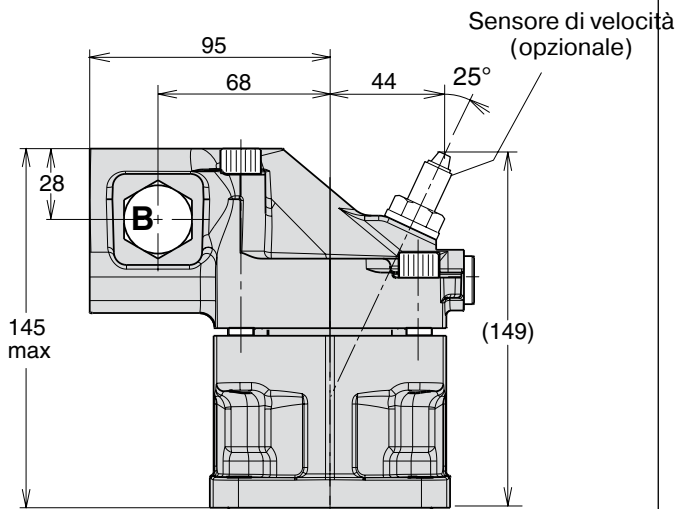
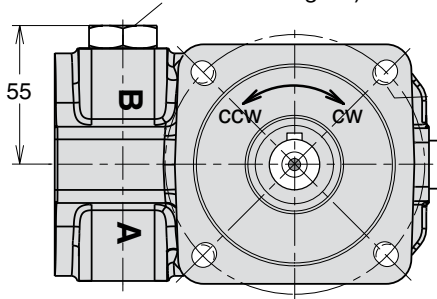

Porta laterale **M**  
(entrambi i lati) M22x1.5  
prof. 14 min  
ISO 9974-1  
Solo per F11-010

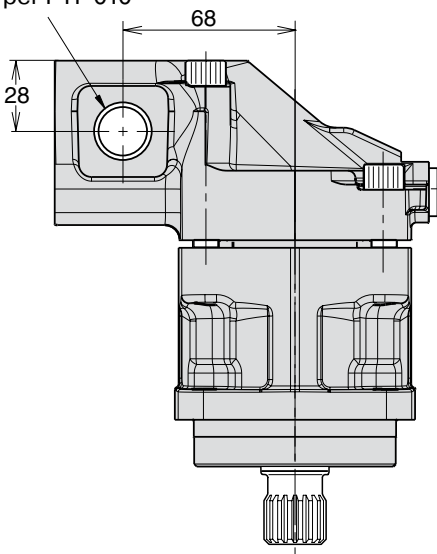

## Opzioni albero

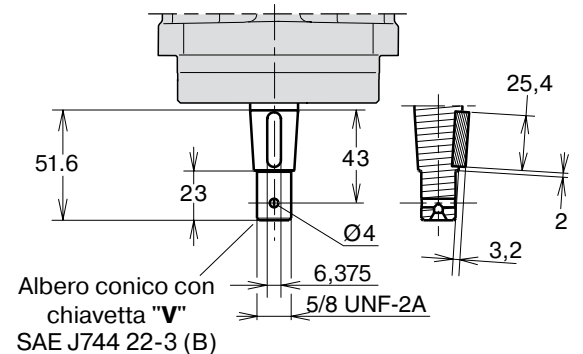
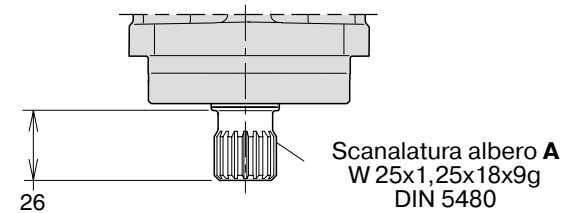
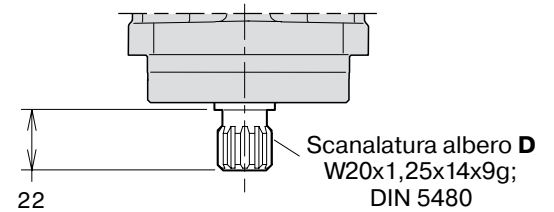
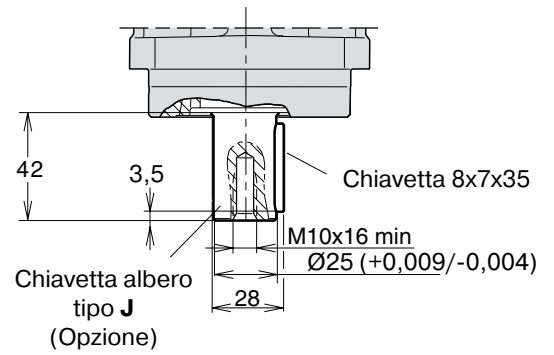
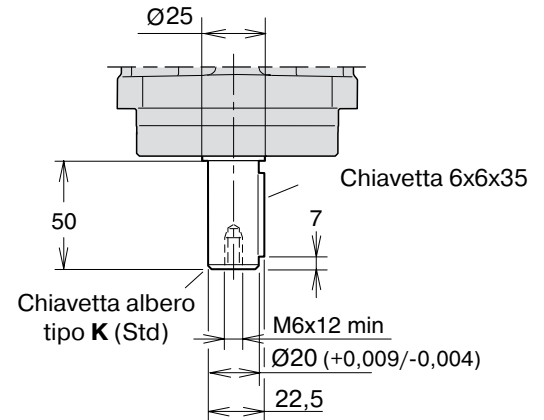

## F11-012 (versioni ISO)

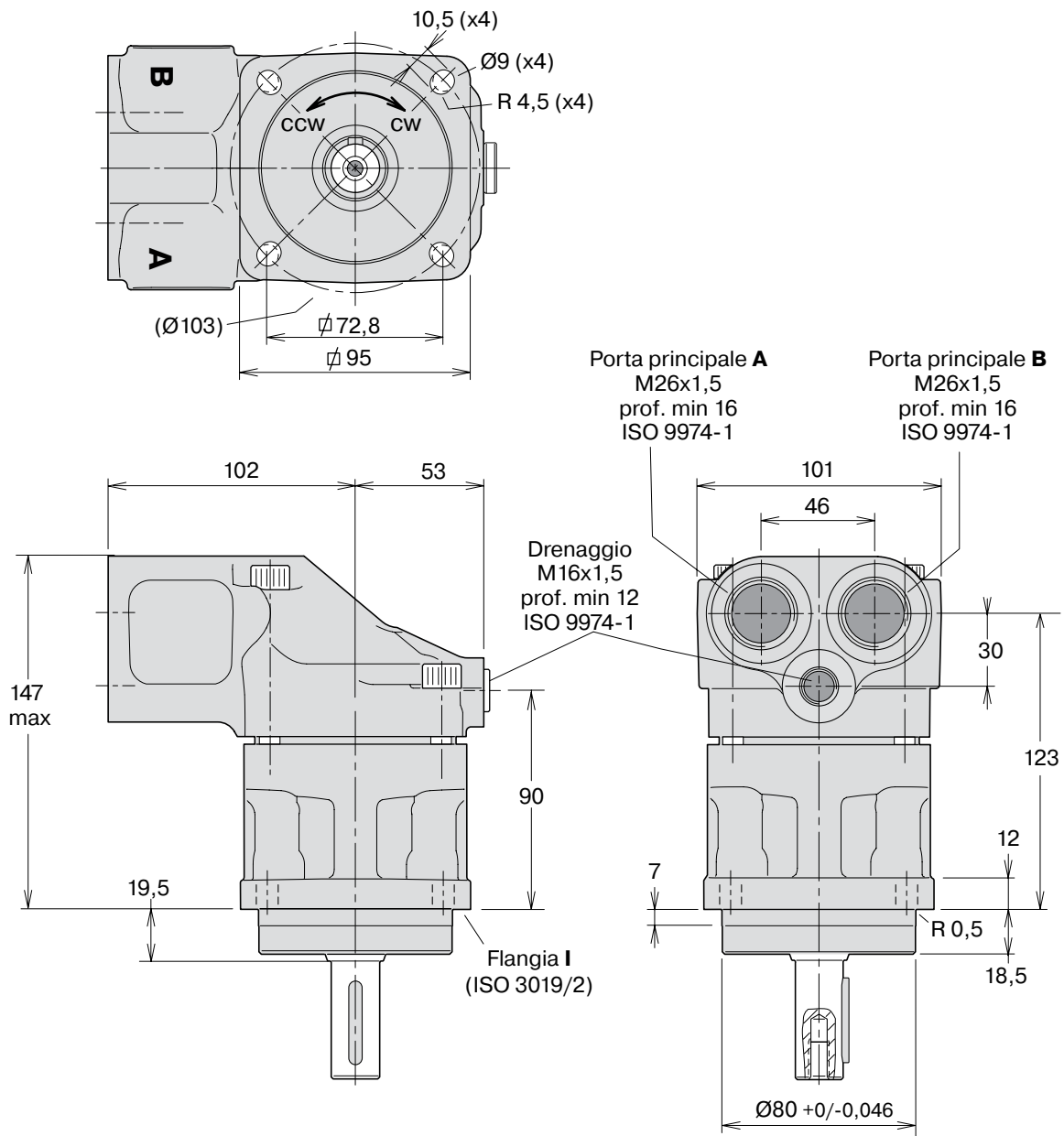

## F11-012 (versioni ISO)

Valvola antiurto/anticavitazione (MUVL o MUVR opzionale; rotazione oraria in figura).

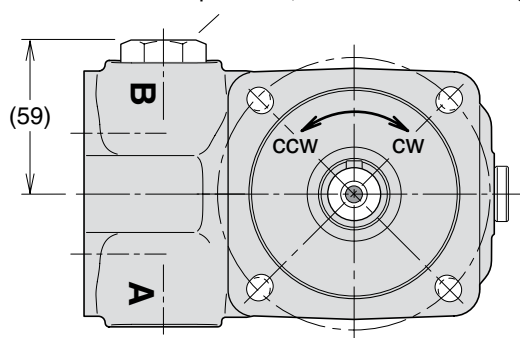

Sensore di velocità (opzionale)

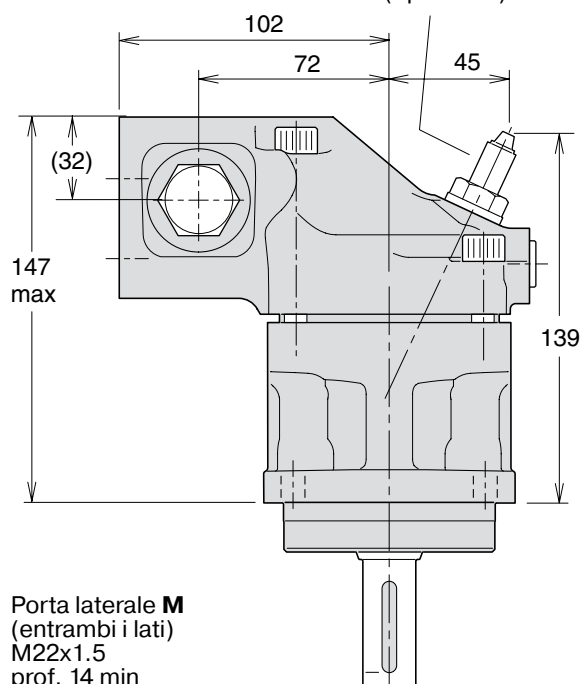

Porta laterale **M**  
(entrambi i lati)  
M22x1.5  
prof. 14 min  
ISO 9974-1

Porta drenaggio **C e D**  
M12x1.5  
prof. min 14;  
ISO 9974-1

Porta principale **A e B**  
M22x1.5  
prof. min 16  
ISO 9974-1

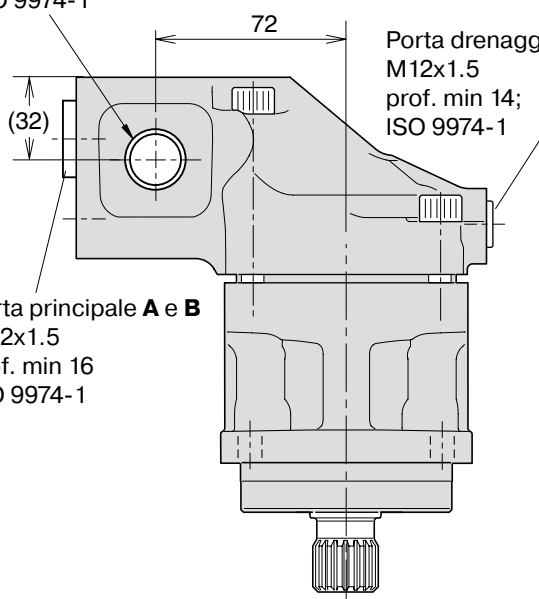

## Opzioni albero

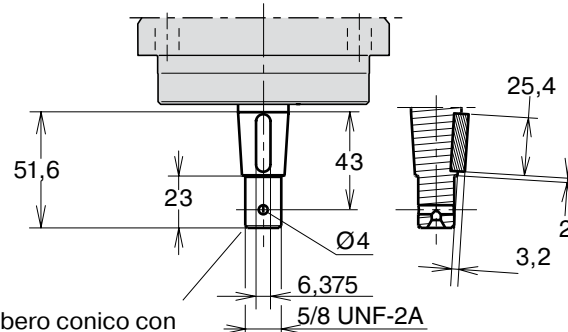
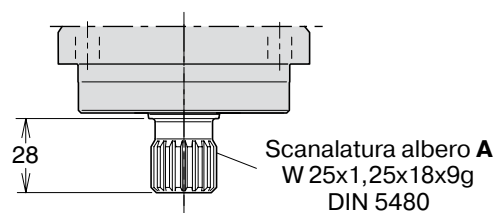
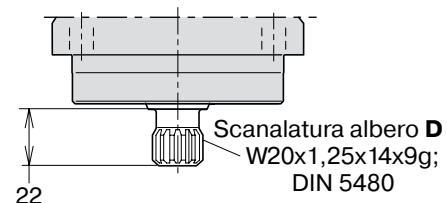
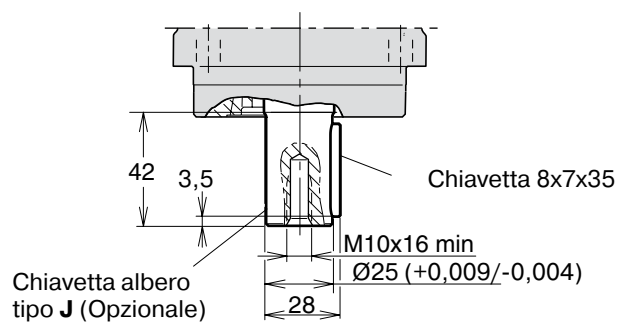
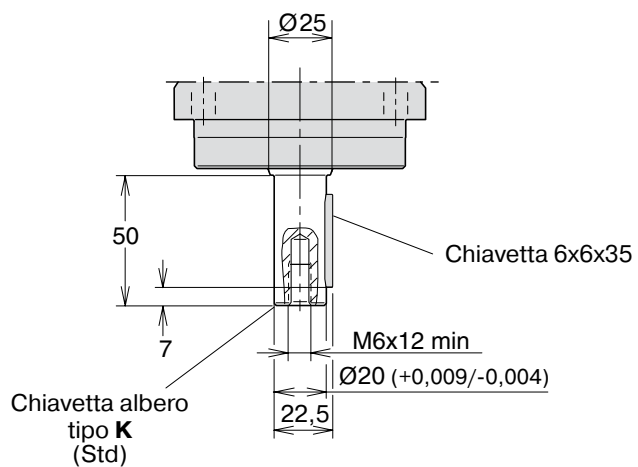

## F11-014 (versioni ISO)

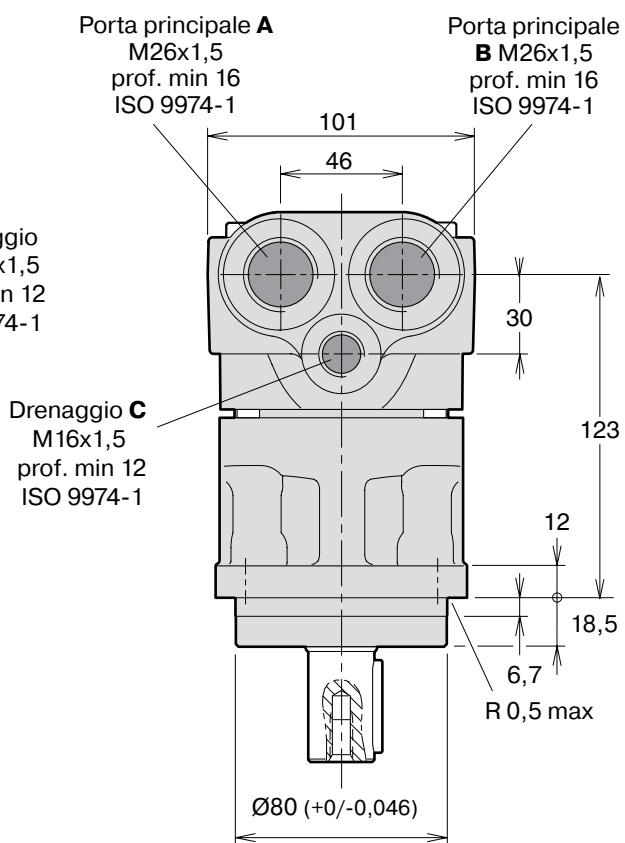
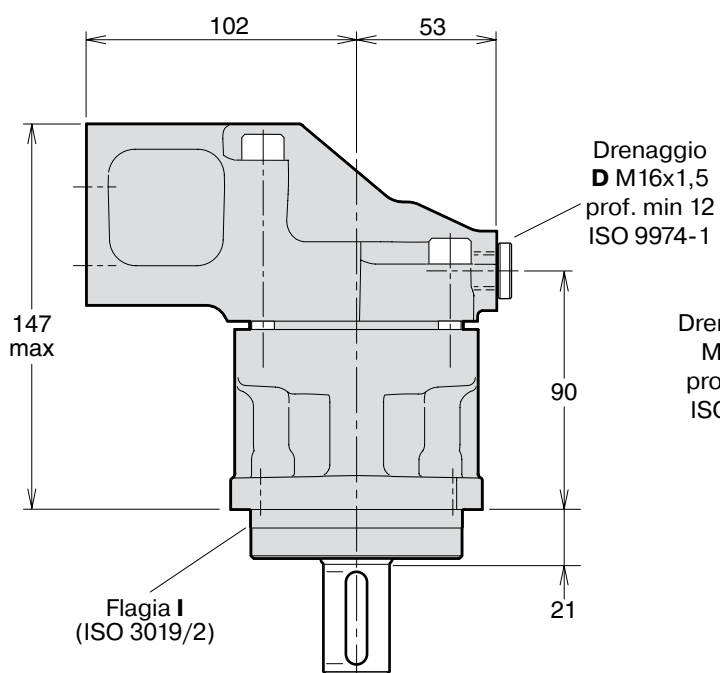
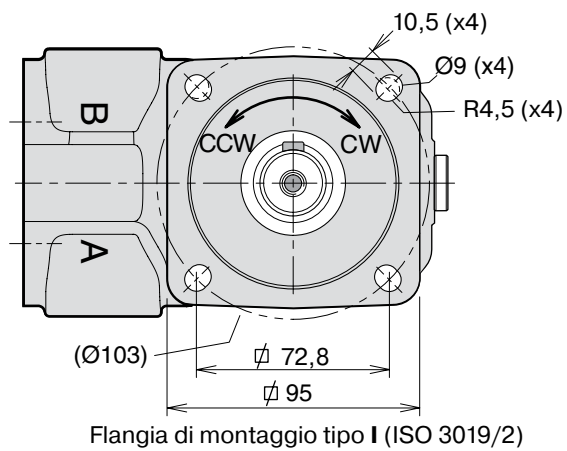

## F11-014 (versioni ISO)

Valvola antiurto/anticavitazione (MUVL o MUVR opzionale; rotazione oraria in figura).

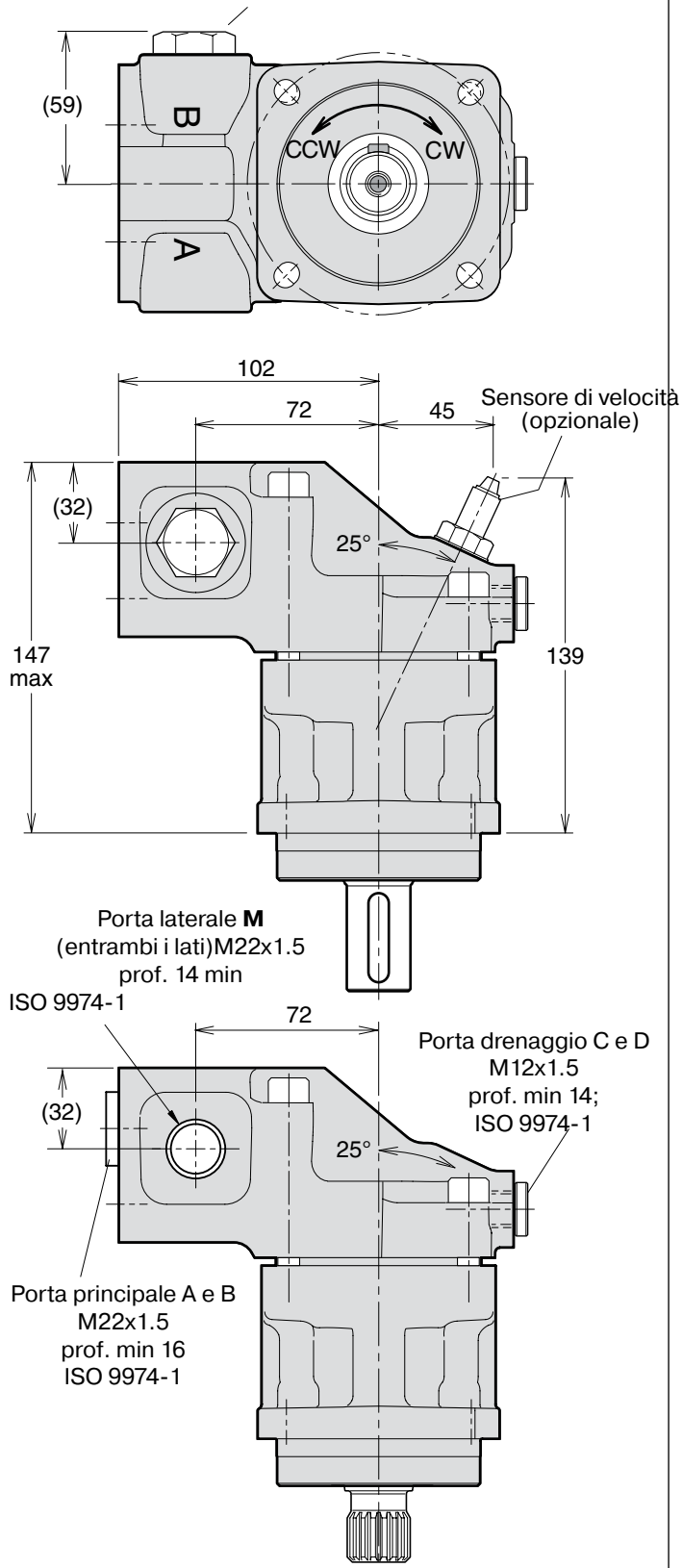

## Opzioni albero

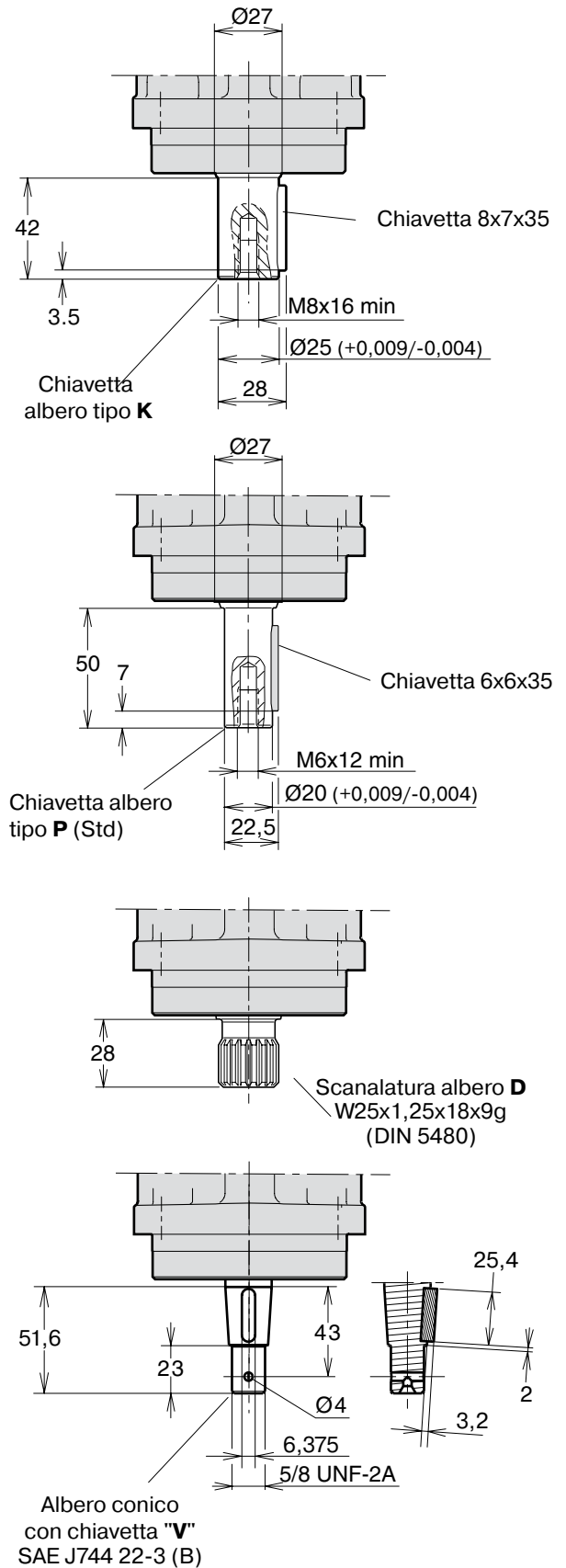

## F11-006, -008, -010 (versioni SAE)

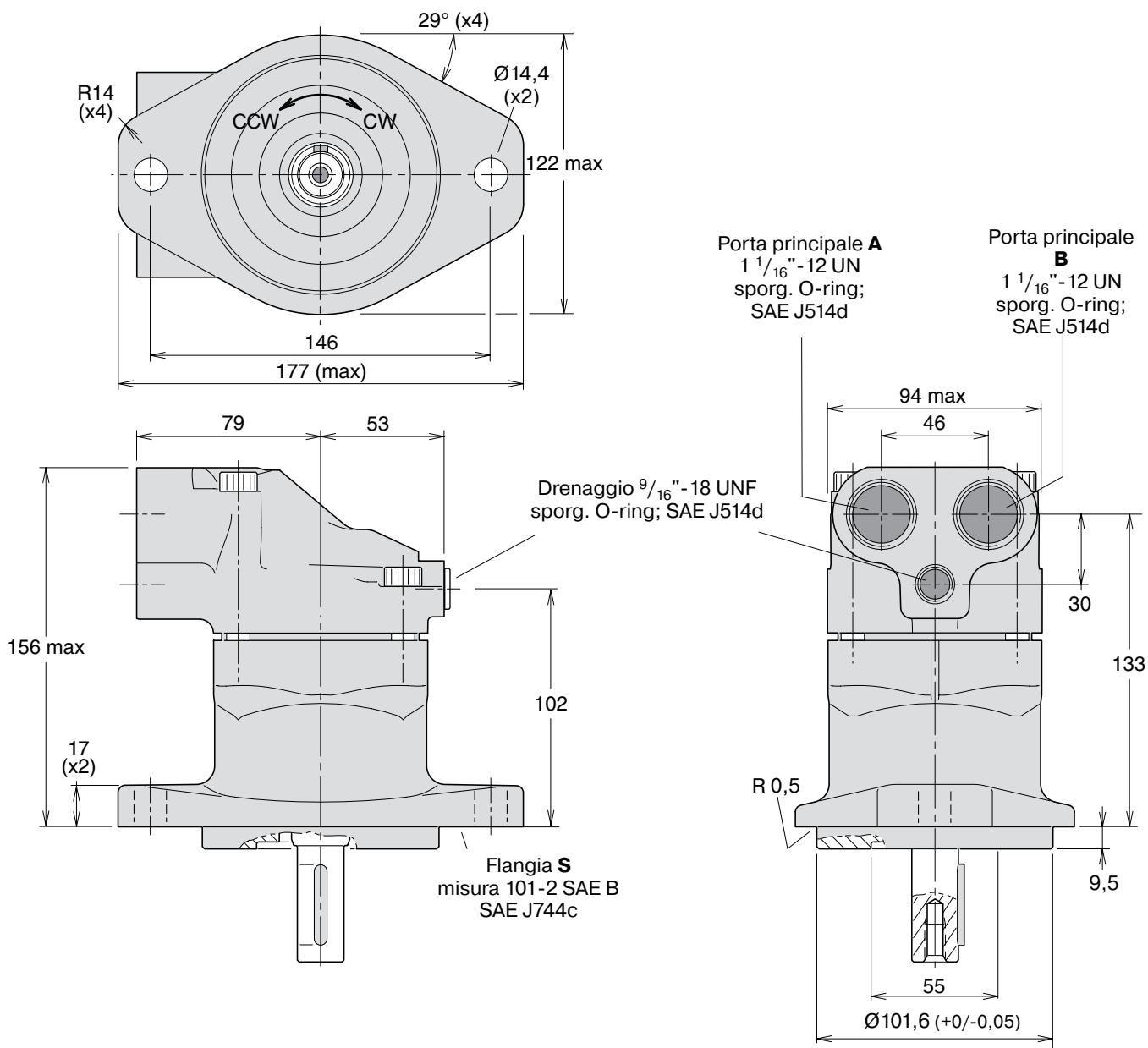

## F11-006, -008, -010 (versioni SAE)

Valvola antiurto/anticavitazione (MUVL o MUVR opzionale; rotazione oraria in figura).

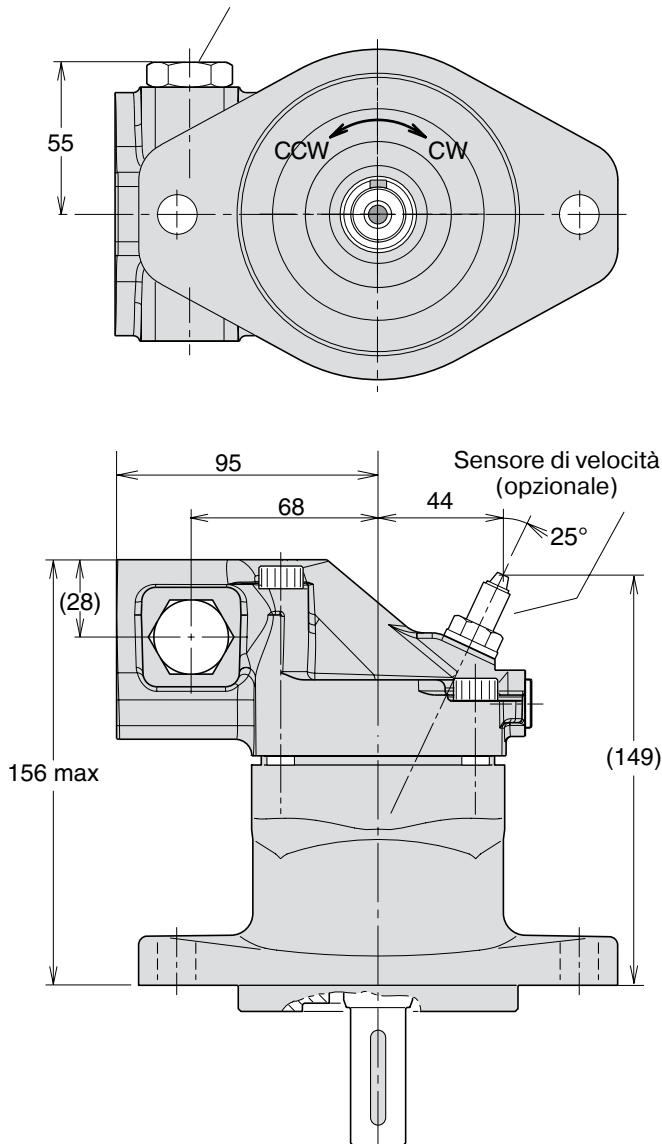

## Opzioni albero

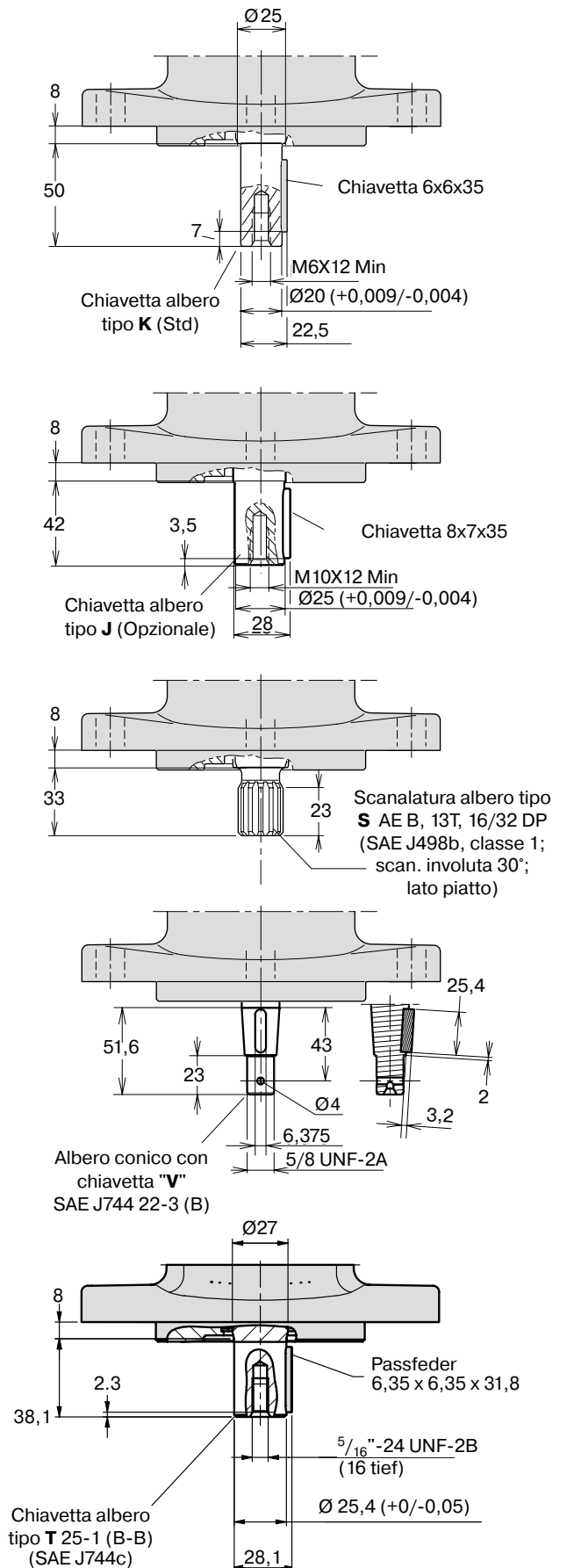

## F11-012 (versioni SAE)

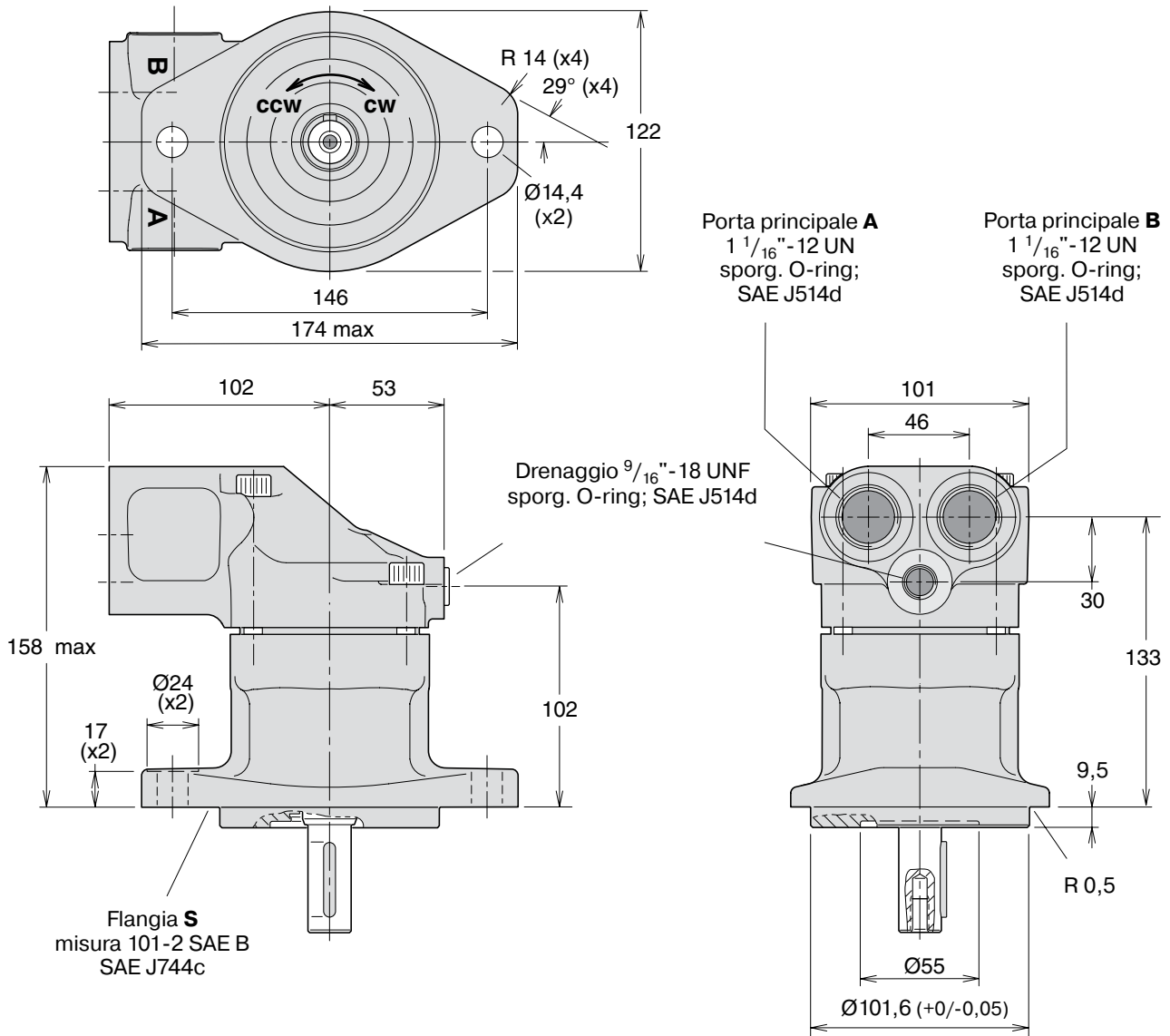

## F11-012 (versioni SAE)

Valvola antiurto/anticavitazione (MUVL o MUVR opzionale; rotazione oraria in figura).

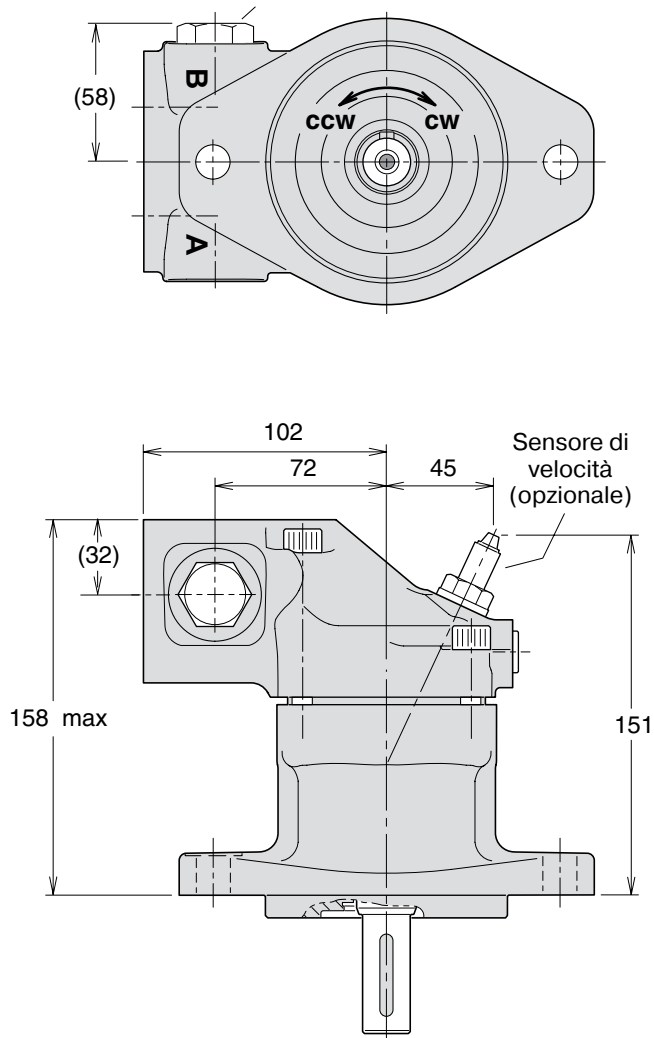

## Opzioni albero

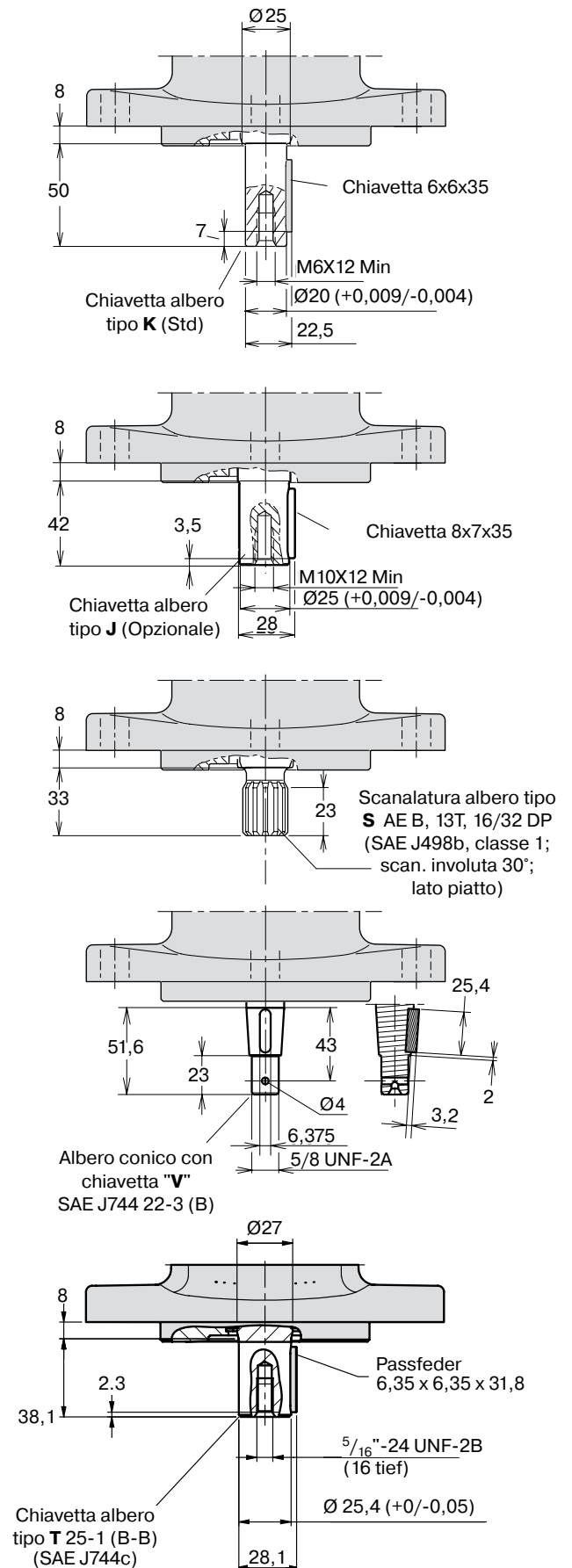

## F11-014 (versioni SAE)

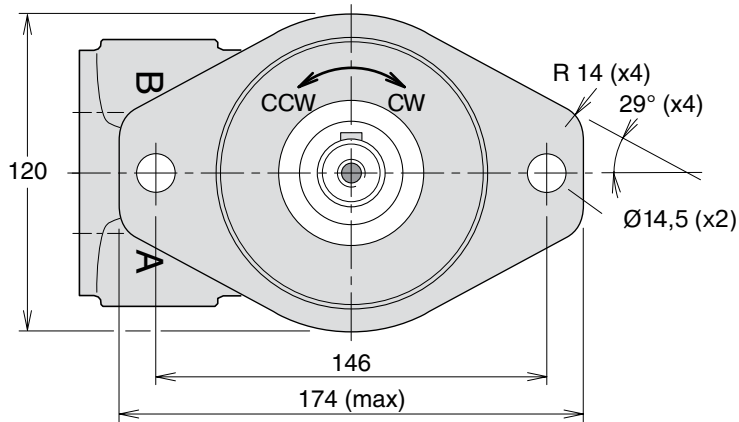
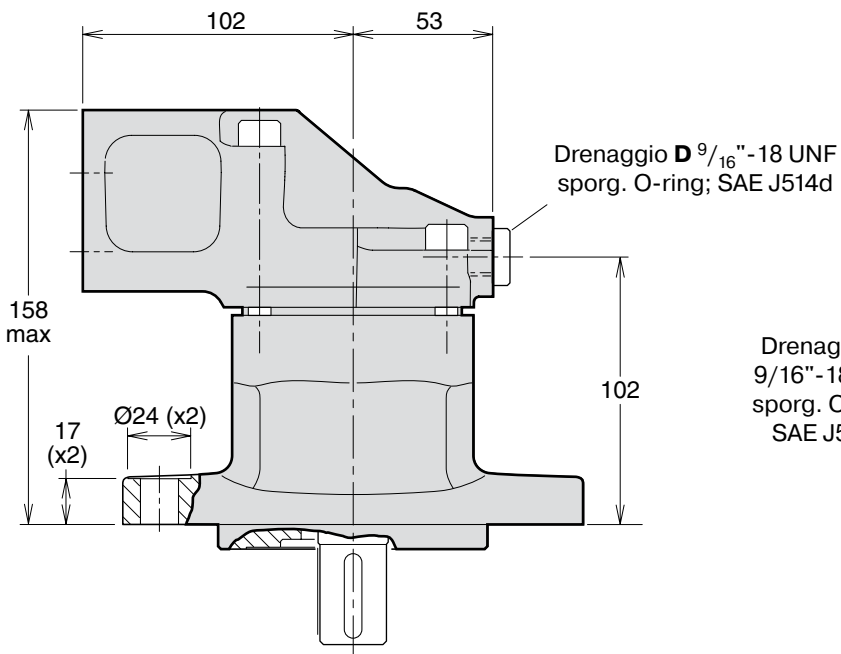
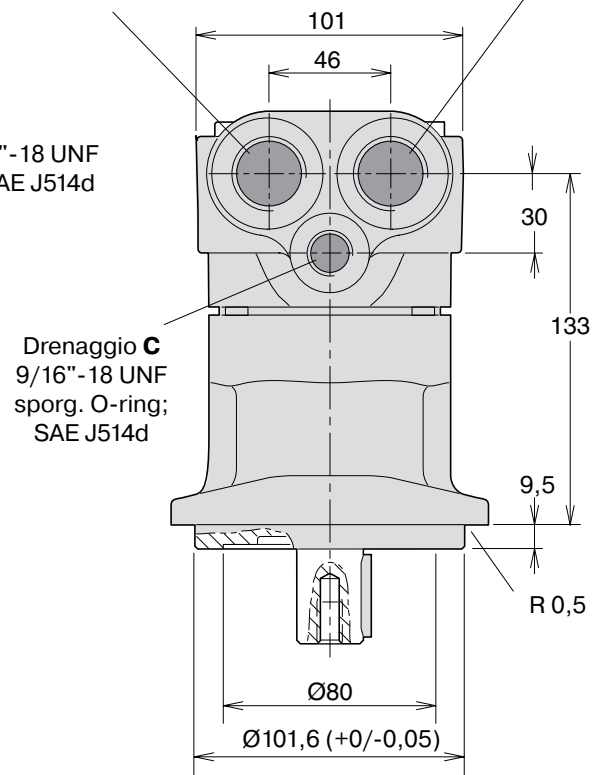
Flangia di montaggio tipo **S** SAE 'B' ( SAE J744c)Porta principale **A**  
1 1/16" - 12 UN  
sporg. O-ring;  
SAE J514dPorta principale **B**  
1 1/16" - 12 UN  
sporg. O-ring;  
SAE J514d

## F11-014 (versioni SAE)

Valvola antiurto/anticavitazione (MUVL o MUVR opzionale; rotazione oraria in figura).

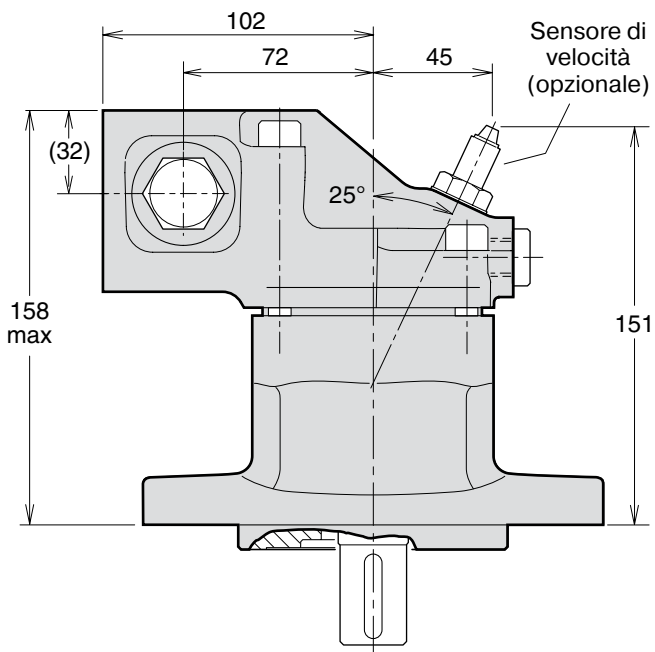
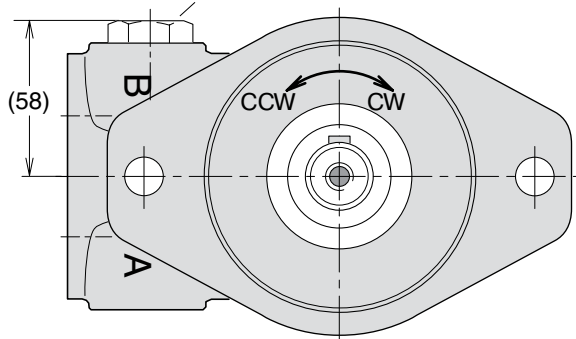

## Opzioni albero

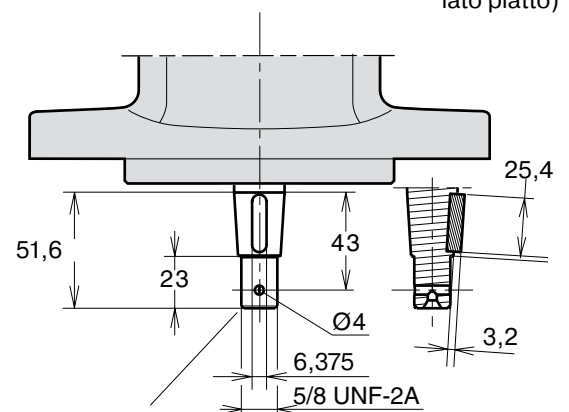
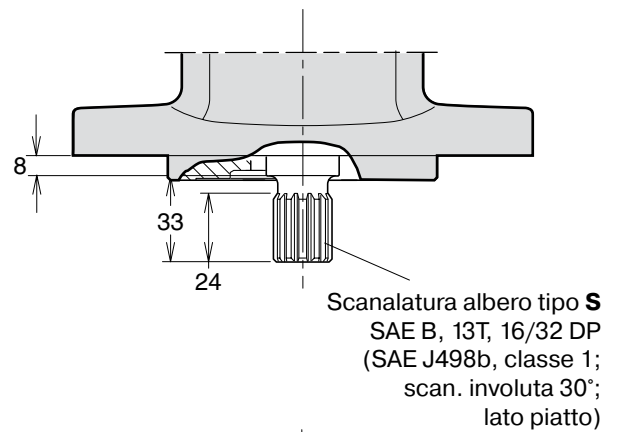
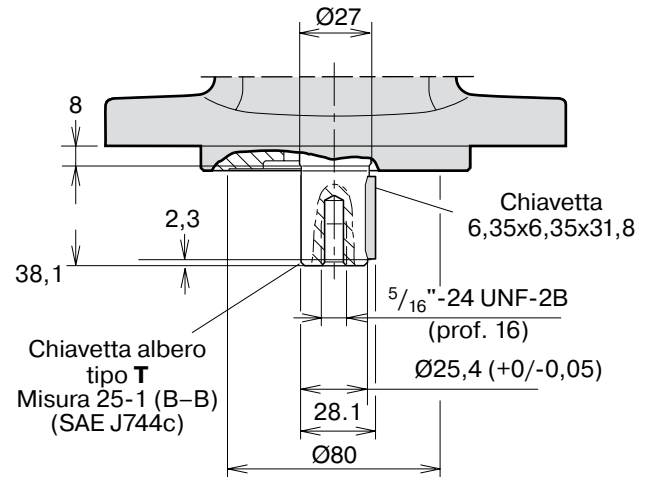

Albero conico con  
chiavetta "V"  
SAE J744 22-3 (B)

## F11-019 (versioni SAE)

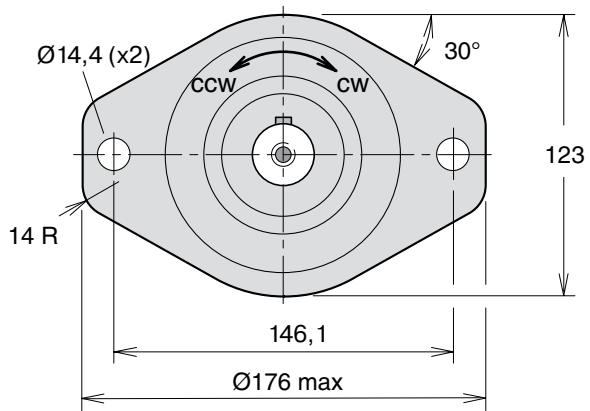

Flangia di montaggio tipo S SAE 'B' (SAE J744c)

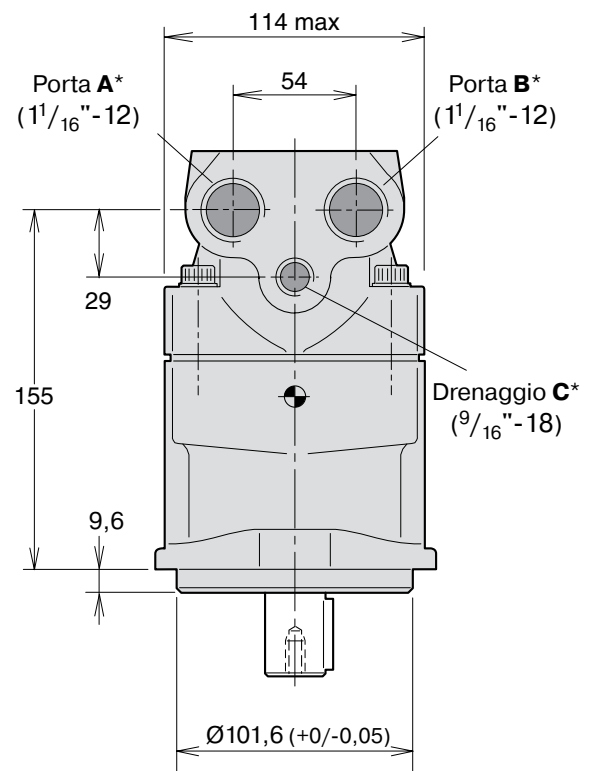
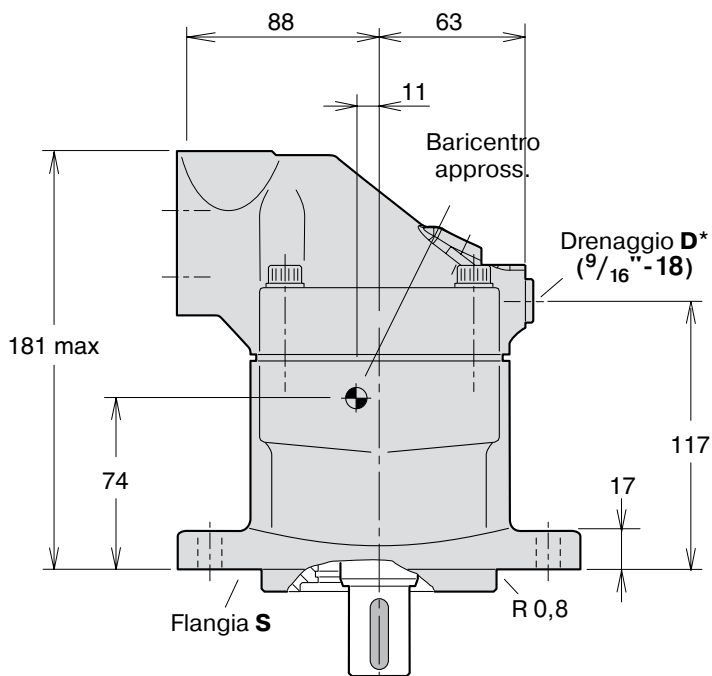

\* O-ring porte a norma SAE J514d

## F11-019 (versioni SAE)

Valvola antiurto/anticavitazione (MUVL o MUVR opzionale; rotazione oraria in figura).

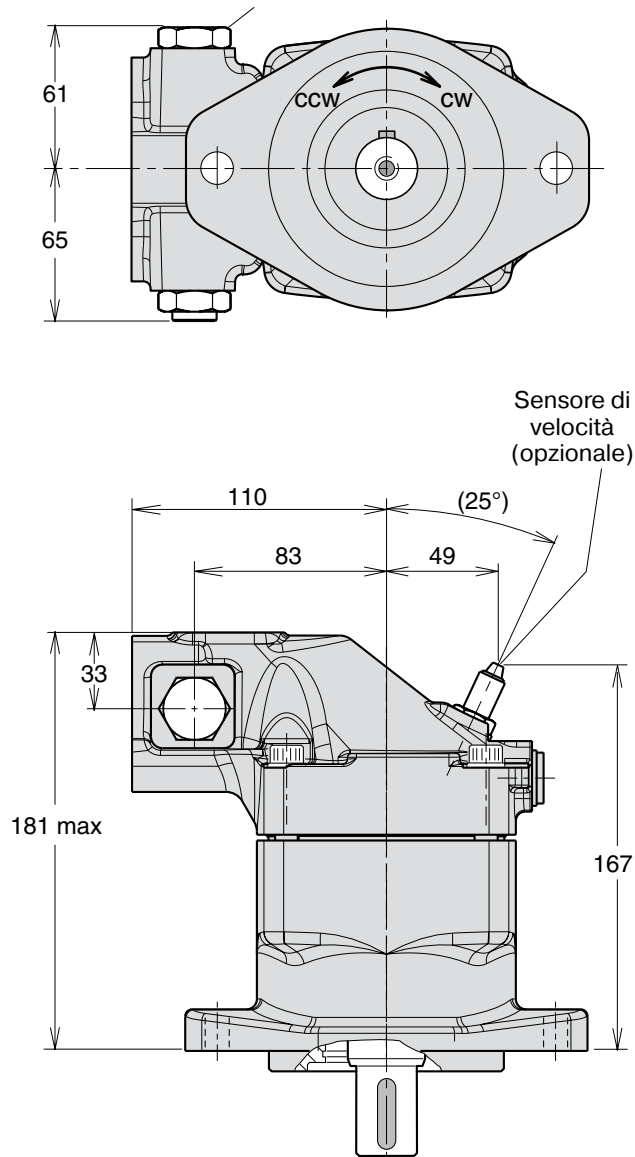

## Opzioni albero

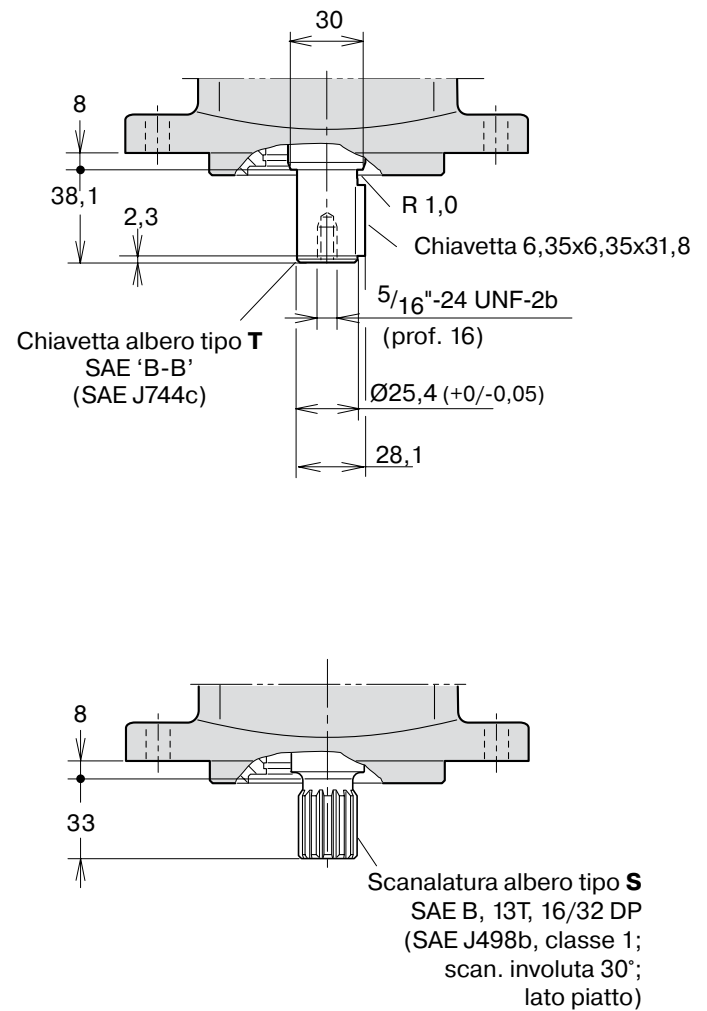



# F12 SERIE



Specifiche .....	56
Informazioni tecniche .....	57
Efficienza.....	57
Rumorosità.....	57
Velocità autoadescante e pressione richiesta in ingresso.....	58
Codici di ordinazione	
F12-ISO.....	59
F12-Cartridge .....	60
F12-SAE .....	61
Dimensioni di installazione ISO	
F12-30, -40, -60, -80, -90, -110 e -125 .....	62
F12-152, -162 e -182 .....	64
Dimensioni di installazione Cartridge	
F12-30, -40, -60, -80, -90, -110 e -125 .....	66
Dimensioni di installazione SAE	
F12-30, -40, -60, -80, -90, -110 e -125, Flangia a 4 fori .....	68
F12-152, -162 e -182.....	70
F12-250 .....	72
F12-30, -40, -60, Flangia a 2 fori.....	74

# SPECIFICHE

Dimensioni F12	-030	-040	-060	-080	-090	-110	-125	-152	-162	-182	-250
<b>Cilindrata</b> [cm <sup>3</sup> /giro]	30,0	40,0	59,8	80,4	93,0	110,1	125,0	149,8	163,1	179,8	242
<b>Pressione di esercizio</b> <sup>3)</sup>											
max intermittente <sup>1)</sup> [bar]	500	500	500	500	420	480	480	480	480	480	420
max continua [bar]	450	450	450	450	350	420	420	420	420	420	350
<b>Velocità del motore</b> <sup>3)</sup> [giri/min]											
max intermittente <sup>1)</sup>	8600	6900	6400	5500	5100	4800	4600	4000	4000	4000	3000
max continua	7300	6300	5800	5100	4600	4400	4200	3700	3700	3700	2700
min continua	50	50	50	50	50	50	50	50	50	50	50
<b>Velocità autoadescante max pompa</b> <sup>2)</sup>											
Funz. dx o sx; max [giri/min.]	3100	2800	2400	2200	2200	2000	2000	1700	1600	1500	1500
<b>Flusso ingresso motore</b>											
max intermittente <sup>1)</sup> [l/min]	258	276	383	440	474	528	575	608	648	728	726
max continuo [l/min]	219	252	347	408	428	484	525	547	583	655	653
<b>Temp. scarico princ.</b> <sup>3)</sup> , max [°C]	115	115	115	115	115	115	115	115	115	115	115
min [°C]	-40	-40	-40	-40	-40	-40	-40	-40	-40	-40	-40
<b>Coppia teor. a 100 bar</b> [Nm]	47,6	63,5	94,9	127,6	147,6	174,8	198,4	241	257	289	384,1
<b>Momento massa d'inerzia</b>											
(x10 <sup>-3</sup> ) [kg m <sup>2</sup> ]	1,7	2,9	5	8,4	8,4	11,2	11,2	21	21	21	46
<b>Peso</b> [kg]	11,5	15,7	18,6	25,7	25,7	33	33	40	40	40	77

1) Intermittente: max 6 secondi in un minuto.

2) Velocità autoadescante al livello del mare, vedere pag. 58.

3) Vedere anche Informazioni per l'installazione, temperatura di esercizio, pag 85 - 87

# INFORMAZIONI TECNICHE

## Efficienza

L'elevata efficienza complessiva dei gruppi motore serie F12 riduce il consumo di carburante o elettricità.

Inoltre, consente di utilizzare serbatoi e scambiatore di calore compatti riducendo quindi costo, peso e ingombro.

I diagrammi a destra mostrano le efficienze volumetriche e meccaniche di un F12-030.

I motori F12-30 possono essere equipaggiati con Power Boost, che nelle applicazioni ad alta velocità può ridurre le perdite meccaniche fino al 15%, vedere pag. 7.

**Nota:** Contattare Parker Hannifin per maggiori informazioni sull'efficienza di una determinata grandezza di F12.

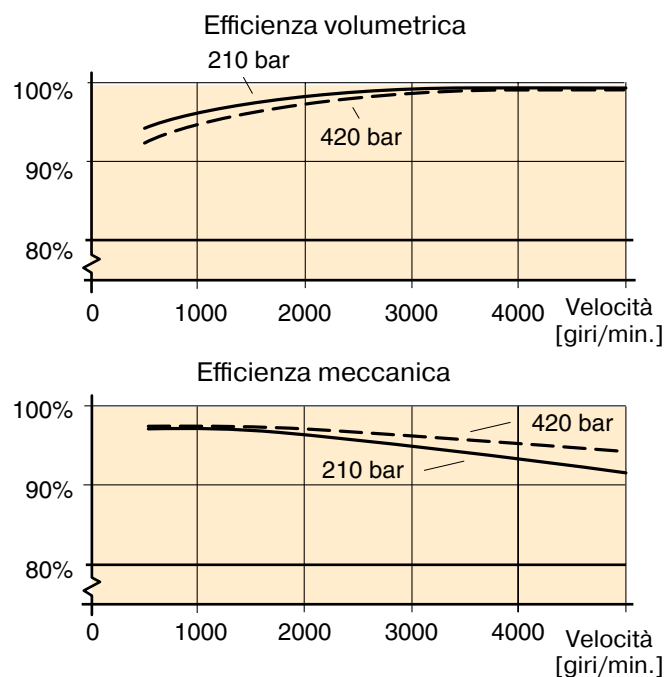

## Rumorosità

Le serie F12 presentano bassa rumorosità sia ad alte che a basse velocità e pressioni.

Ad esempio, il diagramma a destra mostra la rumorosità di un F12-030.

La rumorosità è misurata in una camera semi-anecoica, 1 m dietro l'unità.

La rumorosità di un gruppo motore specifico può variare del  $\pm 2$  dB(A) rispetto a quello riportato nel diagramma.

**Nota:** Per maggiori informazioni sulla rumorosità delle varie grandezze di F12, contattare Parker Hannifin.

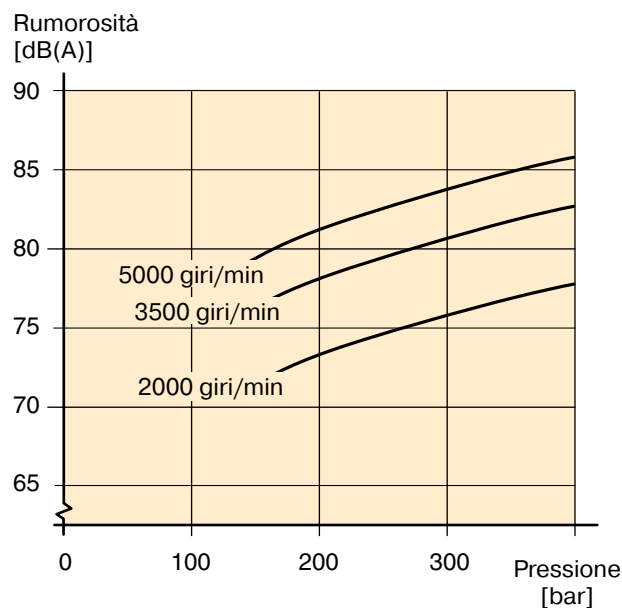

## Velocità autoadescante e pressione richiesta in ingresso

### Serie F12

In caso di utilizzo di F12 come pompa (con piastra valvola L o R) oltre la velocità autoadescante, l'ingresso deve essere pressurizzato. In caso contrario, può aumentare il rumore e si possono ridurre le prestazioni.

I diagrammi 2 e 3 mostrano il rapporto tra pressione in ingresso richiesta e velocità dell'albero.

Talvolta, il motore F12 (piastra valvola tipo M) può funzionare come pompa, ad es. in una trasmissione con il veicolo in discesa.

I diagrammi mostrano il rapporto tra pressione in ingresso min richiesta e velocità dell'albero.

La pressione in ingresso può essere fornita da una pompa esterna, un serbatoio in pressione oppure un booster BLA. Per maggiori informazioni sul booster BLA, vedere pag. 84.

### Versioni F12 Pompa



Diagramm 2. Pressione in ingresso min richiesta pompa (F12-L o -R).

### Versioni F12 Motore

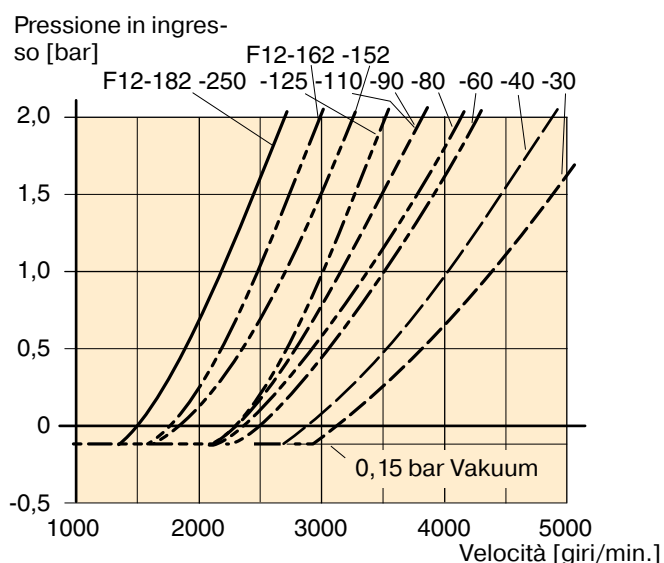

Diagramm 3. Pressione in ingresso min richiesta motore (F12-M).

# CODICI DI ORDINAZIONE

## F12-ISO

F12 — — — — — — — — — — — — — — — —

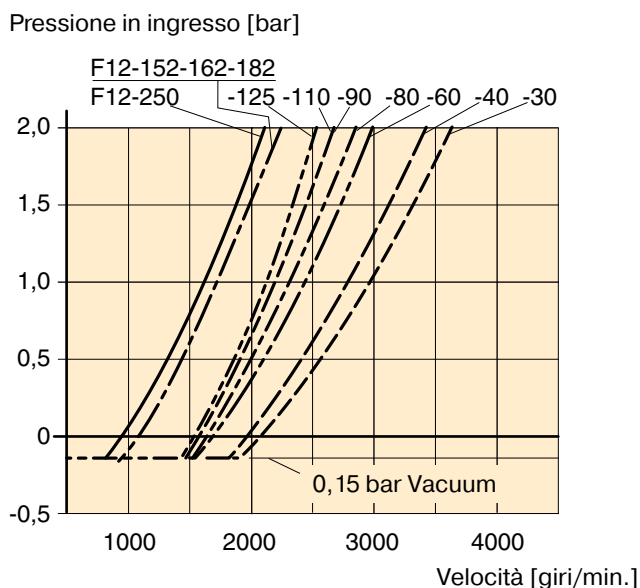
Dimensioni      Funzione      Porte principali      Flangia di montaggio      Guarnizione dell'albero      Albero      Numero versione      Opzione pag. 77-79      Opzione pag. 7

Dimensioni	
Codice	Cilindrata (cm <sup>3</sup> /giro)
030	30,0
040	40,0
060	59,8
080	80,4
090	93,0
110	110,1
125	125,0
152	149,8
162	163,1
182	179,8

Dimensioni	30	40	60	80	90	110	125	152	162	182	
Codice	Funzione										
M	Motore	x	x	x	x	x	x	x	x	x	x
S	Motore, alta velocità	(x)	(x)	(x)	-	-	-	(x)	(x)	(x)	
R	Pompa, rot. oraria	(x)	(x)	(x)	(x)	(x)	(x)	(x)	(x)	(x)	
L	Pompa, rot. antioraria	(x)	(x)	(x)	(x)	(x)	(x)	(x)	(x)	(x)	

Per altre versioni, contattare Parker Hannifin.

Dimensioni	30	40	60	80	90	110	125	152	162	182	
Codice	Porte principali.										
F	Flangia SAE 6000 psi	x	x	x	x	x	x	x	x	x	x
D	SAE 6000 psi orizzontale	-	-	-	-	-	-	(x)	(x)	(x)	
A	SAE 6000 psi assiale	-	-	-	-	-	-	(x)	(x)	(x)	
K	SAE 6000 psi posteriore	-	-	-	-	-	-	(x)	(x)	(x)	
M	SAE 6000 psi laterale	-	-	-	-	-	-	(x)	(x)	(x)	

Dimensioni	30	40	60	80	90	110	125	152	162	182	
Codice	Flangia di montaggio										
I	Flangia ISO	x	x	x	x	x	x	x	x	x	x
F	Flangia ISO 200	-	-	-	-	-	-	x	x	x	

x: Disponibile      (x): Opzionale      - : Non disponibile

- 1) F12-110 und -125: Blocco valvola ausiliaria (pag. 78)
- 2) Possibili impostazioni di pressione (pag. 79)

### Nota:

Non tutte le combinazioni sono valide (disponibili), si prega di contattare Parker Hannifin.

Numero versione									
(assegnato per versioni speciali)									
30	40	60	80	90	110	125	152	162	182

Dimensioni	30	40	60	80	90	110	125	152	162	182
Codice	Albero*									
D	Scan. DIN std.	x	x	x	x	x	x	x	x	x
A	Scan. DIN Opzionale	-	(x)	-	-	-	-	-	-	-
Z	Scan. DIN Opzionale	(x)	(x)	(x)	(x)	(x)	(x)	(x)	(x)	(x)
K	Chiavetta metrica, std.	x	x	x	x	x	x	x	x	x
J	Chiavetta metrica, Opz.	-	(x)	-	-	-	-	-	-	-
H	Scan. DIN Opzionale	-	-	-	-	-	-	(x)	(x)	(x)
G	Chiavetta metrica, Opz.	-	-	-	-	-	-	(x)	(x)	(x)
P	Chiavetta metrica, Opz.	(x)	-	-	-	-	-	(x)	(x)	(x)
V	Albero conico	(x)	(x)	(x)	-	-	-	-	-	-

\*vedere dimensioni di installazione pag 62 e 64.

Dimensioni	30	40	60	80	90	110	125	152	162	182
Codice	Opzione									
0000	Standard	x	x	x	x	x	x	x	x	x
L130	Valvole di flussaggio 1,3 mm orifizio	(x)	(x)	(x)	(x)	(x)	- <sup>1)</sup>	- <sup>1)</sup>	-	-
MUVR	Valvola antiurto/ anticavitazione, rotazione oraria	(x)	-	-	-	-	-	-	-	-
MUVL	Valvola antiurto/ anticavitazione, rotazione antioraria	(x)	-	-	-	-	-	-	-	-
P <sub>R</sub> <sup>2)</sup>	Valvola antiurto, rotazione oraria	(x)	(x)	(x)	-	-	-	-	-	-
P <sub>L</sub> <sup>2)</sup>	Valvola antiurto, rotazione antioraria	(x)	(x)	(x)	-	-	-	-	-	-

Nenngrößen	30	40	60	80	90	110	125	152	162	182
Codice	Opzione									
P0	Predisposta per sensore di velocità	x	x	x	x	x	x	x	x	x
PT	Predisposta per sensore di velocità e Vernice nera	(x)	(x)	(x)	(x)	(x)	(x)	(x)	(x)	(x)
B0	Power Boost e Predisposizione per sensore di velocità	(x)	-	-	-	-	-	-	-	-
BT	Power Boost, Predisposizione per sensore di velocità e Vernice nera	(x)	-	-	-	-	-	-	-	-

Dimensioni	30	40	60	80	90	110	125	152	162	182
Codice	Guarnizione dell'albero									
V	FPM, alta pressione, alta temperatura	x	x	x	x	x	x	x	x	x

Per altre versioni, contattare Parker Hannifin.

## F12-Cartridge

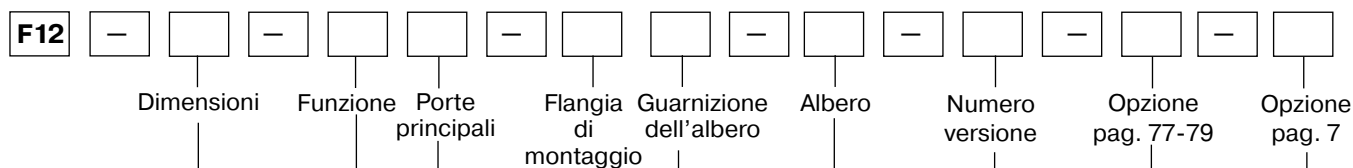

Dimensioni	
Codice	Cilindrata (cm <sup>3</sup> /giro)
030	30,0
040	40,0
060	59,8
080	80,4
090	93,0
110	110,1
125	125,0

Dimensioni		30	40	60	80	90	110	125
Codice	Funzione							
M	Motore	x	x	x	x	x	x	x
S	Motore, alta velocità	(x)	(x)	(x)	-	-	-	-

Per altre versioni, contattare Parker Hannifin.

Dimensioni		30	40	60	80	90	110	125
Codice	Porte principali							
F	Flangia SAE 6000 psi	x	x	x	x	x	x	x

Dimensioni		30	40	60	80	90	110	125
Codice	Flangia di montaggio							
C	Cartridge	x	x	x	x	x	x	x

x: Disponibile (x): Opzionale - : Non disponibile

- 1) F12-110 e -125: Blocco valvola ausiliaria (pag. 78)
- 2) Possibili impostazioni di pressione (pag 79)

**Nota:**  
Non tutte le combinazioni sono valide (disponibili), si prega di contattare Parker Hannifin.

Numero versione
(assegnato per versioni speciali)

Dimensioni		30	40	60	80	90	110	125
Codice	Albero*							
C	Scan. DIN std.	x	x	x	x	x	x	x
K	Chiavetta metrica, Opzionale	(x)	-	(x)	(x)	(x)	(x)	(x)
J	Chiavetta metrica, Opzionale	-	(x)	-	-	-	-	-
B	Scan. DIN 5480	-	-	-	-	-	(x)	(x)
V	Albero conico	(x)	(x)	(x)	-	-	-	-
P	Chiavetta metrica, Opzionale	30 (X)	-	-	-	-	-	-

\*vedere dimensioni di installazione pag. 66.

Dimensioni		30	40	60	80	90	110	125
Codice	Opzione							
0000	Standard	x	x	x	x	x	x	x
L130	Valvole di flussaggio 1,3 mm orificio	(x)	(x)	(x)	(x)	(x)	- <sup>1)</sup>	- <sup>1)</sup>
MUVR	Valvola antiurto/anticavitazione, rotazione oraria	(x)	-	-	-	-	-	-
MUVL	Valvola antiurto/anticavitazione, rotazione antioraria	(x)	-	-	-	-	-	-
P <sub>2</sub> R	Valvola antiurto, rotazione oraria	(x)	(x)	(x)	-	-	-	-
P <sub>2</sub> L	Valvola antiurto, rotazione antioraria	(x)	(x)	(x)	-	-	-	-

Dimensioni		30	40	60	80	90	110	125
Codice	Opzione							
P0	Predisposta per sensore di velocità	x	x	x	x	x	x	x
PT	Predisposta per sensore di velocità e Vernice nera	(x)	(x)	(x)	(x)	(x)	(x)	(x)
B0	Power Boost e Predisposizione per sensore di velocità	(x)	-	-	-	-	-	-
BT	Power Boost, Predisposizione per sensore di velocità e Vernice nera	(x)	-	-	-	-	-	-

Dimensioni		30	40	60	80	90	110	125
Codice	Guarnizione dell'albero							
V	FPM, alta pressione, alta temperatura	x	x	x	x	x	x	x

Per altre versioni, contattare Parker Hannifin.

## F12-SAE

F12	—	□	—	□	□	—	□	□	—	□	—	□	—	□				
	Dimensioni	Funzione	Porte principali	Flangia di montaggio	Guarnizione dell'albero	Albero	Numero versione	Opzione pag. 77-79	Opzione pag. 7									
<b>Dimensioni</b>																		
<b>Code</b>	<b>Cilindrata (cm<sup>3</sup>/giro)</b>																	
030	30,0																	
040	40,0																	
060	59,8																	
080	80,4																	
090	93,0																	
110	110,1																	
125	125,0																	
152	149,8																	
162	163,1																	
182	179,8																	
250	242,0																	
<b>Dimensioni</b>		30	40	60	80	90	110	125	152	162	182	250	<b>Numero versione</b>					
<b>Code</b>	<b>Funzione</b>												<b>(assegnato per versioni speciali)</b>					
M	Motore	x	x	x	x	x	x	x	x	x	x	-						
S	Motore, alta velocità	(x)	(x)	(x)	-	-	-	-	(x)	(x)	(x)	-						
Q	Motore	-	-	-	-	-	-	-	-	-	-	x						
R	Pompa, rot. oraria	(x)	(x)	(x)	(x)	(x)	(x)	(x)	(x)	(x)	(x)	(x)						
L	Pompa, rot. antioraria	(x)	(x)	(x)	(x)	(x)	(x)	(x)	(x)	(x)	(x)	(x)						
Per altre versioni, contattare Parker Hannifin.																		
<b>Dimensioni</b>		30	40	60	80	90	110	125	152	162	182	250	<b>Numero versione</b>					
<b>Code</b>	<b>Porte principali</b>												<b>(assegnato per versioni speciali)</b>					
S	Flangia SAE 6000 psi	x	x	x	x	x	x	x	-	-	-	-						
U	SAE filetti UN <sup>4)</sup>	(x)	(x)	(x)	(x)	(x)	(x)	(x)	-	-	-	-						
F	Flangia SAE (6000 psi <sup>2)</sup> )	-	-	-	-	-	-	-	x	x	x	x						
D	SAE 6000 psi orizzontale <sup>2)</sup>	-	-	-	-	-	-	-	(x)	(x)	(x)	-						
A	SAE 6000 psi assiale <sup>2)</sup>	-	-	-	-	-	-	-	(x)	(x)	(x)	-						
K	SAE 6000 psi posteriore <sup>2)</sup>	-	-	-	-	-	-	-	(x)	(x)	(x)	-						
M	SAE 6000 psi laterale <sup>2)</sup>	-	-	-	-	-	-	-	(x)	(x)	(x)	-						
*vedere dimensioni di installazione pag. 67 – 74.																		
<b>Dimensioni</b>		30	40	60	80	90	110	125	152	162	182	250	<b>Numero versione</b>					
<b>Code</b>	<b>Opzione</b>												<b>(assegnato per versioni speciali)</b>					
0000	Standard	x	x	x	x	x	x	x	x	x	x	x						
L130	Valvole di flussaggio 1,3 mm orifizio	(x)	(x)	(x)	(x)	(x)	(x)	- <sup>1)</sup>	- <sup>1)</sup>	-	-	-						
MUVR	Valvola antiurto/ anticavitazione, rotazione oraria	(x)	-	-	-	-	-	-	-	-	-	-						
MUVL	Valvola antiurto/ anticavitazione, rotazione antioraria	(x)	-	-	-	-	-	-	-	-	-	-						
P_R <sup>3)</sup>	Valvola antiurto, rotazione oraria	(x)	(x)	(x)	-	-	-	-	-	-	-	-						
P_L <sup>3)</sup>	Valvola antiurto, rotazione antioraria	(x)	(x)	(x)	-	-	-	-	-	-	-	-						
Per altre versioni, contattare Parker Hannifin.																		
<b>Dimensioni</b>		30	40	60	80	90	110	125	152	162	182	250	<b>Numero versione</b>					
<b>Code</b>	<b>Opzione</b>												<b>(assegnato per versioni speciali)</b>					
P_	Predisposta per sensore di velocità	x	x	x	x	x	x	x	x	x	x	x						
B_	Power Boost e predisposizione per sensore di velocità	(x)	-	-	-	-	-	-	-	-	-	-						
T	Vernice nera	(x)	(x)	(x)	(x)	(x)	(x)	(x)	(x)	(x)	(x)	(x)						
Per altre versioni, contattare Parker Hannifin.																		
<b>Dimensioni</b>		30	40	60	80	90	110	125	152	162	182	250	<b>Numero versione</b>					
<b>Code</b>	<b>Guarnizione dell'albero</b>												<b>(assegnato per versioni speciali)</b>					
V	FPM, alta pressione, alta temperatura	x	x	x	x	x	x	x	x	x	x	x						

x: Disponibile (x): Opzionale - : Non disponibile

- 1) F12-110 e -125: Blocco valvola ausiliaria (pag. 78)
- 2) Possibili impostazioni di pressione (pag. 79)
- 3) Filetti metrici
- 4) Non in combinazione con le opzioni delle valvole

**Nota:**

Non tutte le combinazioni sono valide (disponibili), si prega di contattare Parker Hannifin.

# ABMESSUNGEN

F12-30, -40, -60, -80, -90, -110 e -125 (versioni ISO)

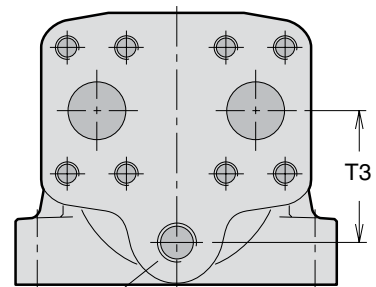
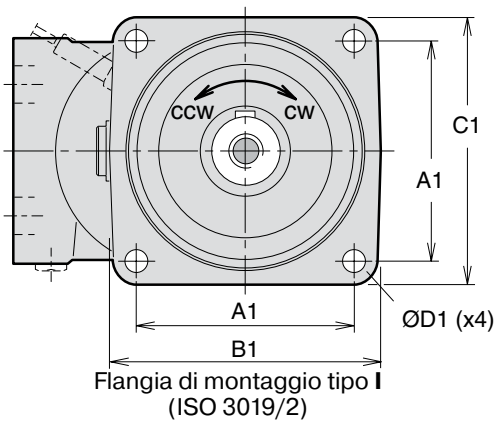

F12-110 e -125 alloggiamento corpo cilindri (versione ISO / cartuccia)

F12-80 in figura

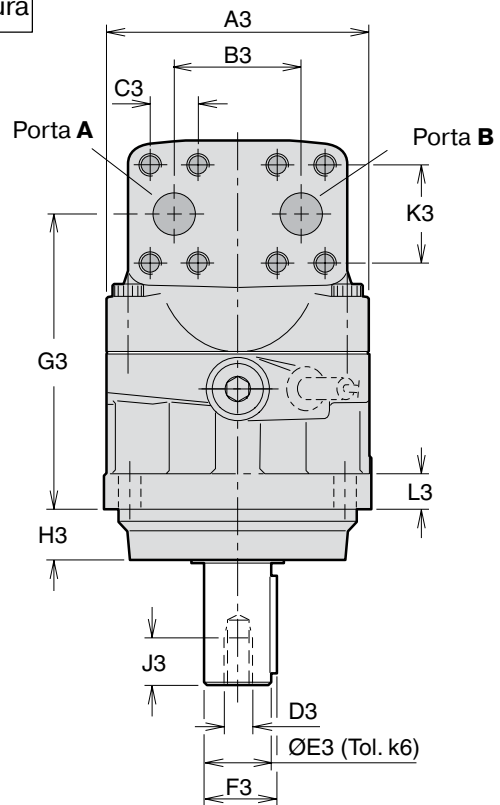
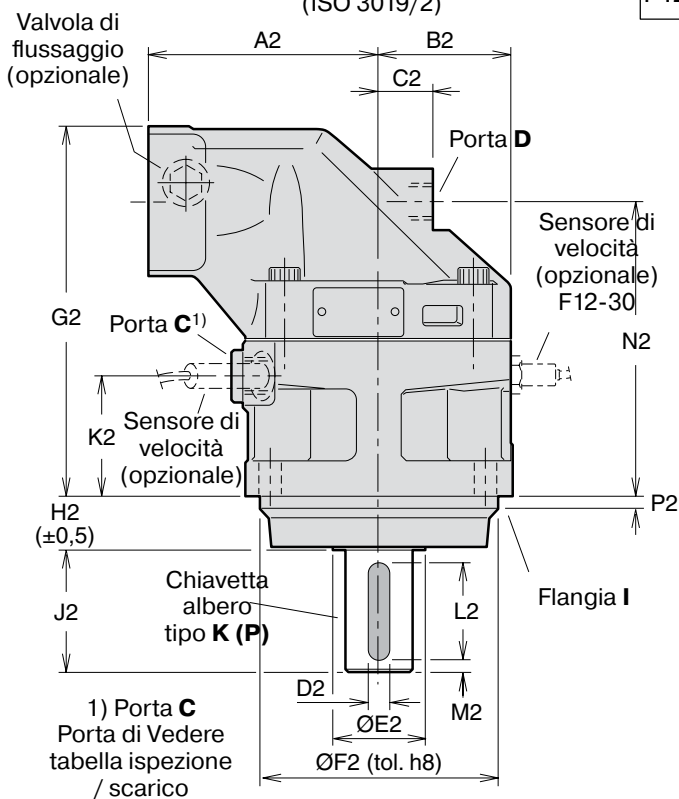

**Albero opzione D (Z)    Albero opzione V (F12-30)    Albero opzione V (F12-40)    Albero opzione V (F12-60)**

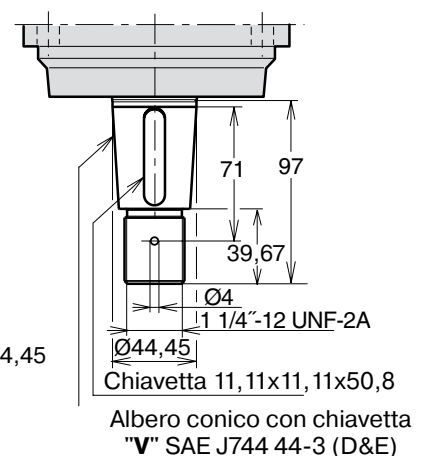
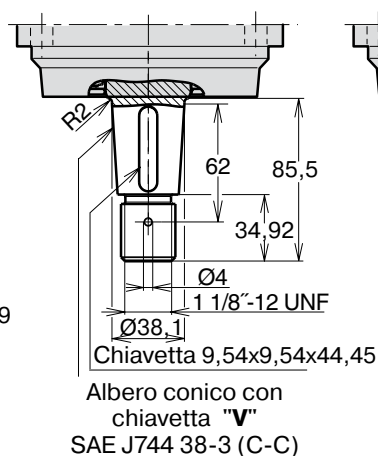
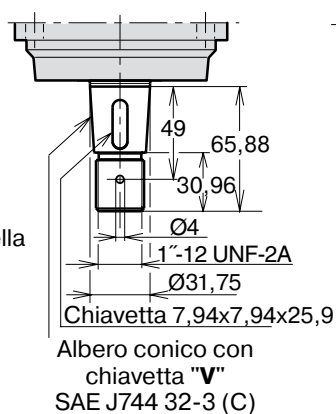
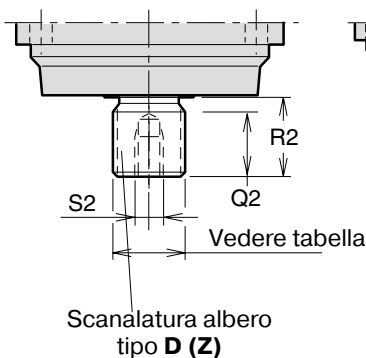

Dim.	F12-30	F12-40	F12-60	F12-80 F12-90	F12-110 F12-125
A1	88,4	113,2	113,2	127,2	141,4
B1	118	146	146	158	180
C1	118	142	144	155	180
D1	11	13,5	13,5	13,5	18
A2	100	110	125	135	145
B2	59	65	70	78	85
C2	25	26	22	32	38
D2	8	8	10	12	14
E2	35	45	45	55	60
F2	100	125	125	140	160
G2	172	173	190	216	231
H2	25,5	32,5	32,5	32,5	40,5
J2	50	60	60	70	82
K2	55	52	54	70,5	66,5
L2	40	50	50	56	70
M2	5	5	5	7	6
N2	136,5	137	154	172,5	179
P2	8	8	8	8	8
Q2	28	28	33	36	41
R2 <sup>1)</sup>	35	35	40	45	50
R2 <sup>2)</sup>	43	35	35	35	45
S2 <sup>1)</sup>	M12 x24	M12 x24	M12 x28	M16 x36	M16 x36
S2 <sup>2)</sup>	senza filetto	M12 x24	senza filetto	M12 x28	M16 x36
A3	122	134	144	155	170
B3	66	66	66	75	83
C3	23,8	23,8	23,8	27,8	31,8
D3	M12	M12	M12	M16	M16
E3	30	30	35	40	45
F3	33	33	38	43	49
G3	136,5	137	154	172,5	179
H3	23,5	30,5	30,5	30,5	38,5
J3	24	24	28	36	36
K3	50,8	50,8	50,8	57,2	66,7
L3	18	20	20	20	22
T3	-	-	-	-	68

1) Scanalatura albero tipo D

2) Scanalatura albero tipo Z

3) Pressione max di esercizio 350 bar

Porte	F12-30	F12-40	F12-60	F12-80 F12-90	F12-110 F12-125
A, B Misura	$\frac{3}{4}$ "	$\frac{3}{4}$ "	$\frac{3}{4}$ "	1"	$1\frac{1}{4}$ "
Vite Filetto <sup>*)</sup>	M10 x20	M10 x20	M10 x20	M12 x20	M14 x26
C Filetto <sup>**)</sup>	M22 x1,5	M22 x1,5	M22 x1,5	M22 x1,5	M22 x1,5
D Filetto <sup>**)</sup>	M18 x1,5	M18 x1,5	M22 x1,5	M22 x1,5	M22 x1,5
E Filetto	-	-	-	-	M22 x1,5

A, B: ISO 6162

\*) Filetto metrico x prof. in mm

\*\*\*) Filetto metrico x passo in mm

#### Albero scanalato (DIN 5480)

	Tipo D (std)	Tipo A (opz.)	Tipo Z (opz.)
F12-30	W30x2x14x9g	-	W25x1.25x18x9g <sup>3)</sup>
-40	W32x2x14x9g	W35x2x16x9g	W30x2x14x9g
-60	W35x2x16x9g	-	W32x2x14x9g
-80	W40x2x18x9g	-	W35x2x16x9g <sup>3)</sup>
-90	W40x2x18x9g	-	W35x2x16x9g <sup>3)</sup>
-110	W45x2x21x9g	-	W40x2x18x9g <sup>3)</sup>
-125	W45x2x21x9g	-	W40x2x18x9g <sup>3)</sup>

#### Albero con chiavetta

	Tipo K (std)	Tipo P (opz.)	Tipo J (opz.)	Tipo V (opz.)
F12-30	Ø30	Ø25 <sup>3)</sup>	-	32-3
-40	Ø30	-	Ø35	38-3
-60	Ø35	-	-	44-3
-80	Ø40	-	-	-
-90	Ø40	-	-	-
-110	Ø45	-	-	-
-125	Ø45	-	-	-

# F12-152, -162 e -182 (versioni ISO)

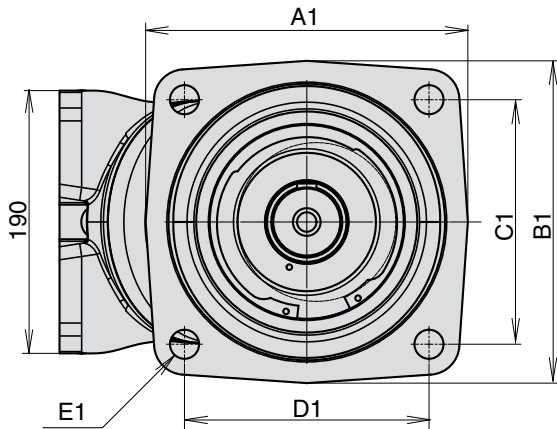

Porta per sensore di velocità (collegato)  
 Filettatura cilindrica 7/16-20 UNF-2B  
 porta di sfogo aria e flussaggio E

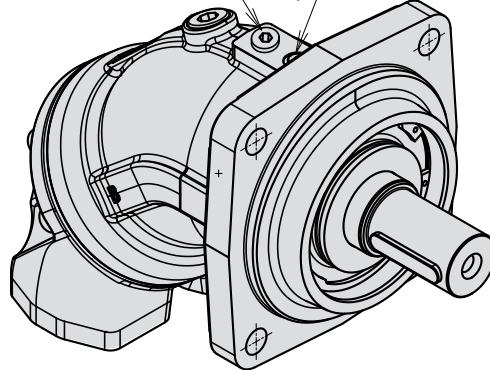

M16x2 - 6H (8x)  
 prof. 27

### Principali tipi di porte F (90° verticale)

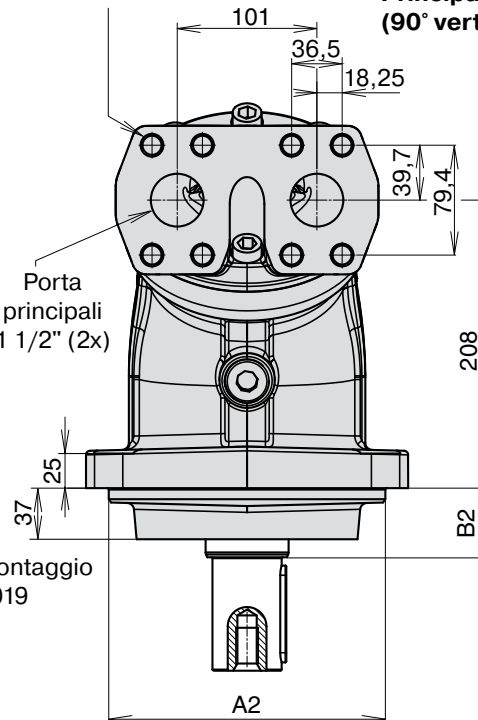
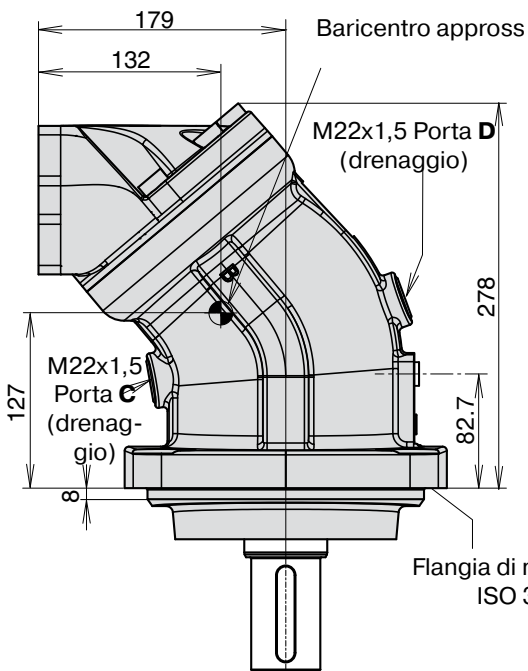

	ISO 180 (Tipo I)	ISO 200 (Tipo F)
A1	210	233
B1	210	233
C1	158,4	176.8
D1	158,4	176.8
E1	Ø18	Ø21
A2	180 h8	200 h8

	Albero G e H	Albero D, Z, K e P
B2	50	40

### Opzioni albero K e G

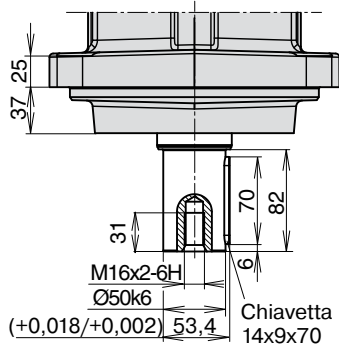

### Opzioni albero P

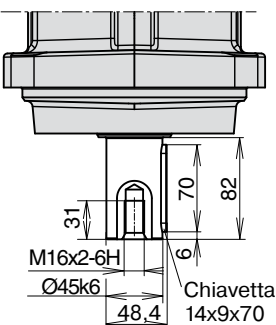

### Opzioni albero D

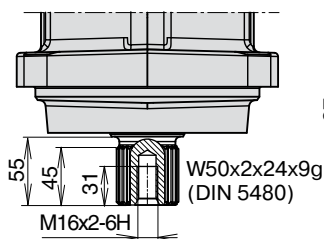

### Opzioni albero Z e H

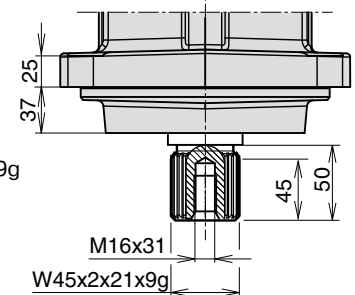

## F12-152, -162 e -182 (versioni ISO)

## Principali tipi di porte A (180° verticale)

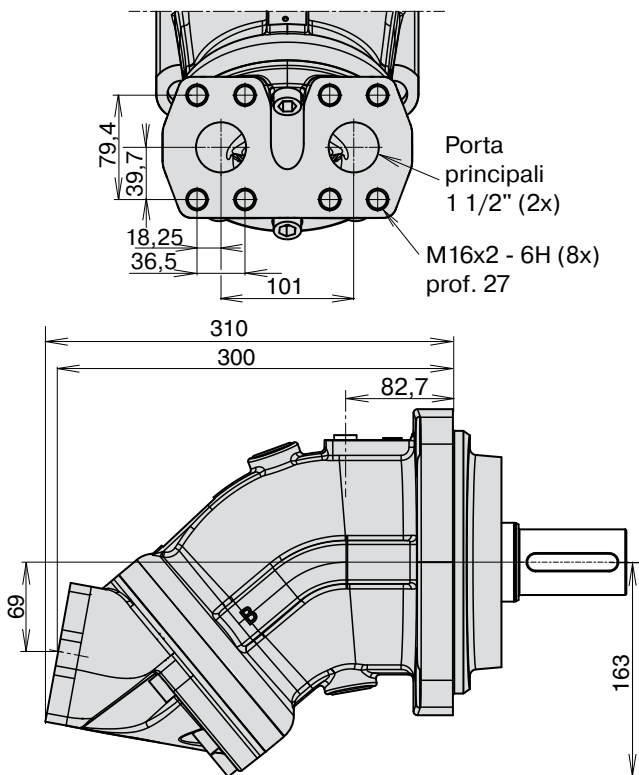

## Principali tipi di porte D (90° orizzontale)

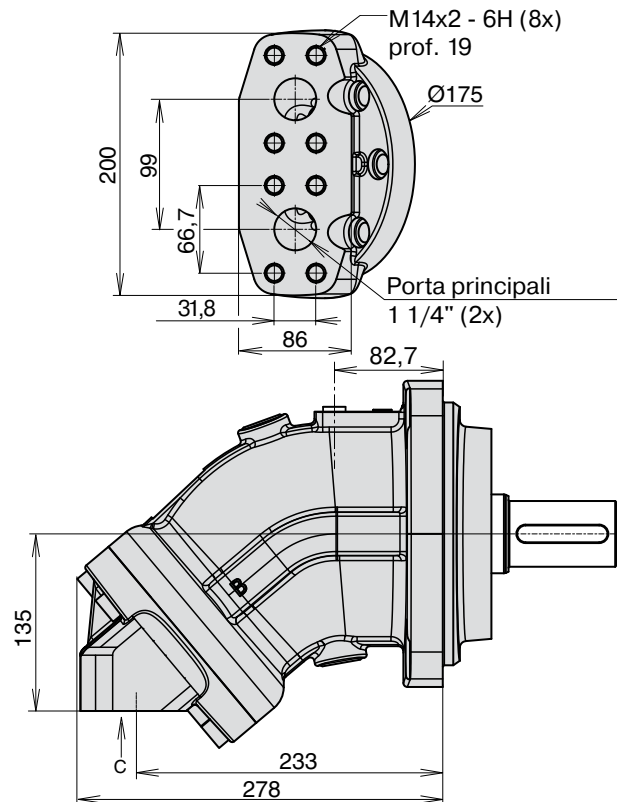

## Principali tipi di porte K (40° posteriore)

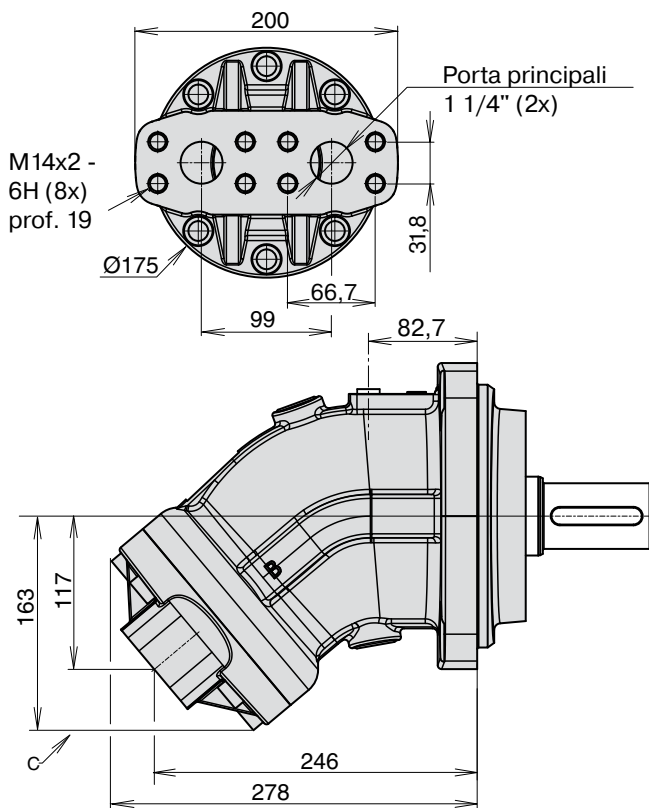

## Principali tipi di porte M (laterale)

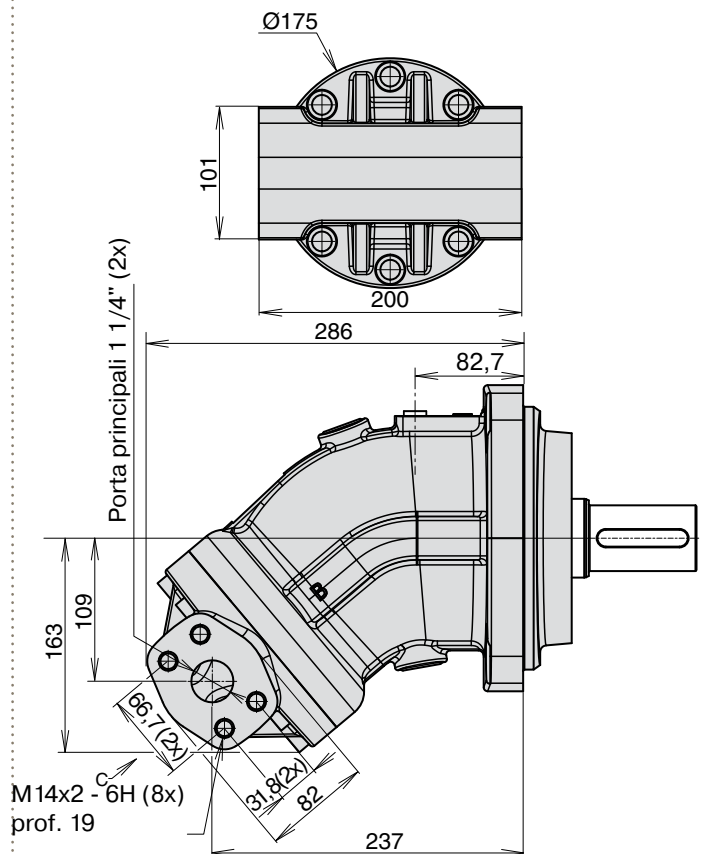

F12-30, -40, -60, -80, -90, -110 e -125 (versioni Cartridge)

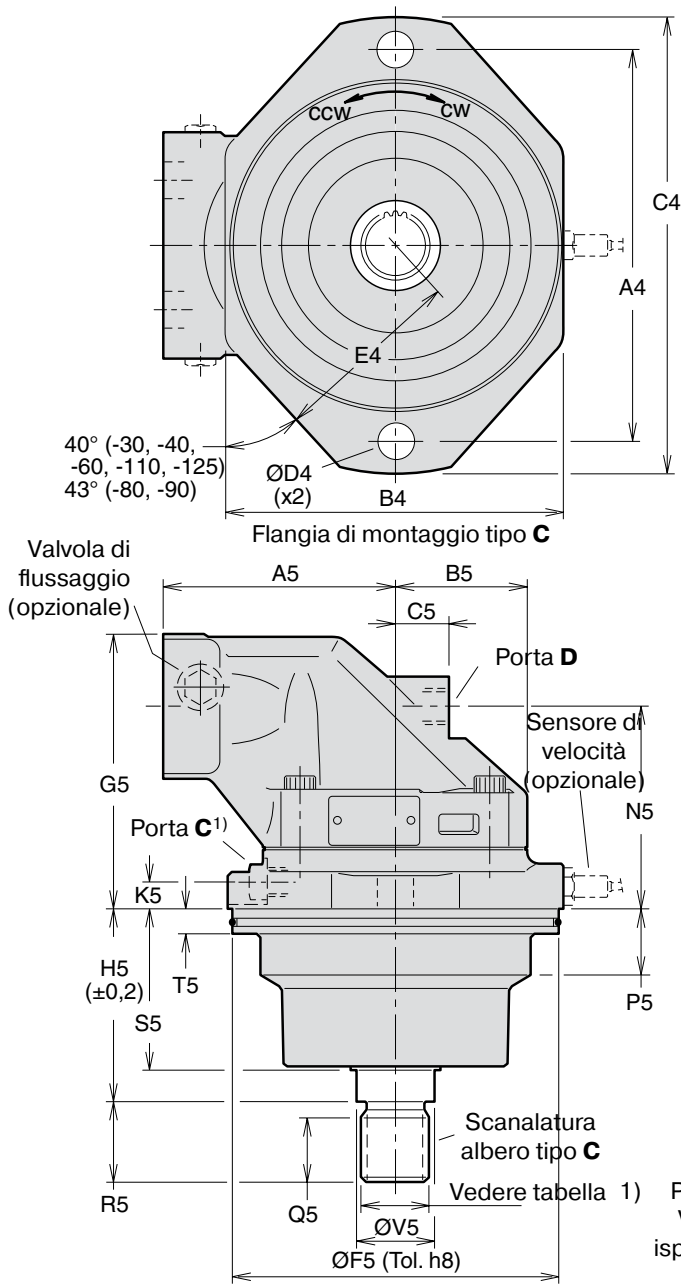

F12-80 in figura

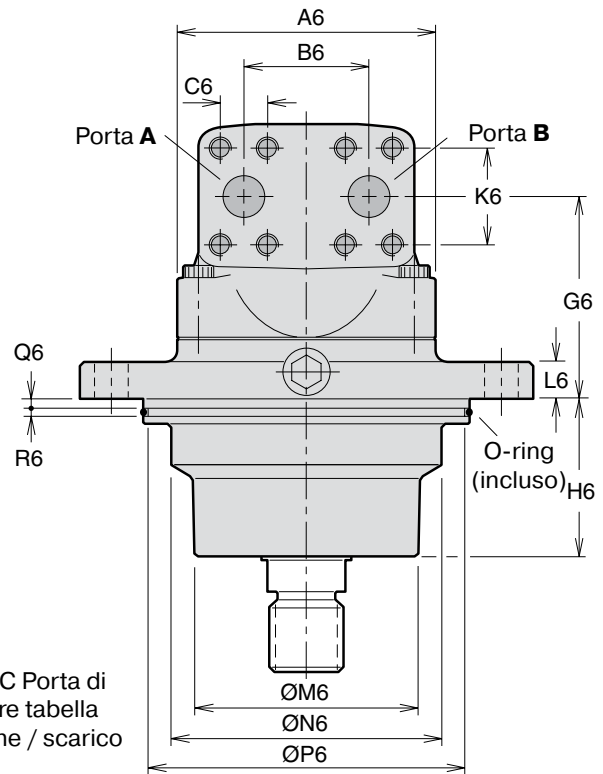
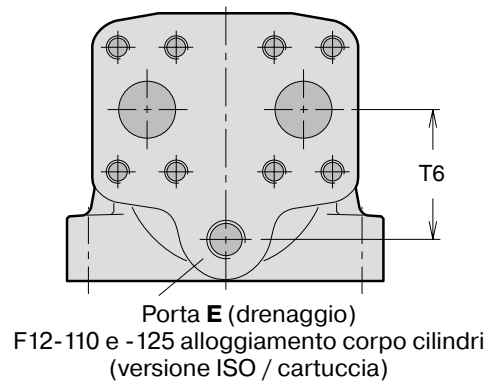

Albero opzione K (P, J) Albero opzione V (F12-30)

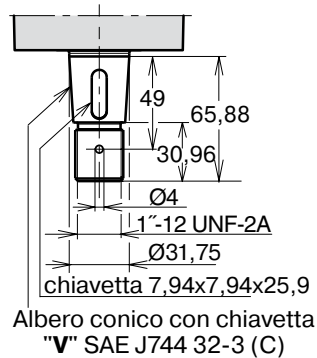
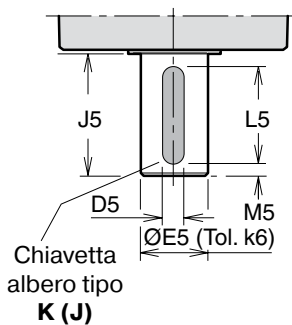

Albero opzione V (F12-40)

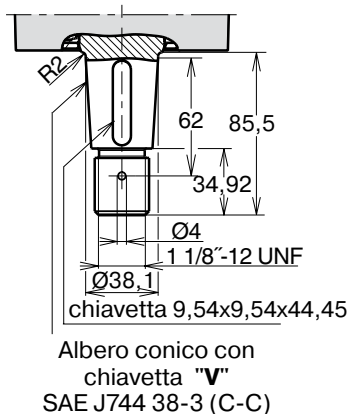

Albero opzione V (F12-60)

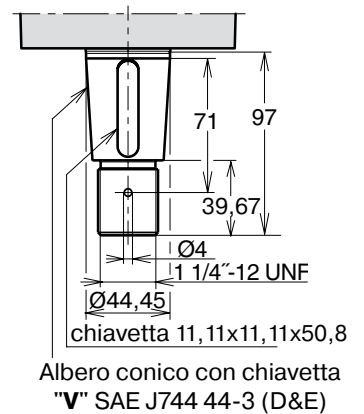

Dim.	F12-30	F12-40	F12-60	F12-80 F12-90	F12-110 F12-125
A4	160	200	200	224	250
B4	140	164	164	196	206
C4	188	235	235	260	286
D4	14	18	18	22	22
E4	77	95	95	110	116
A5	100	110	125	135	145
B5	59	65	70	77,5	85
C5	25	26	22	32	38
D5	8	8 <sup>1)</sup> 10 <sup>2)</sup>	10	12	14
E5	30	30 <sup>1)</sup> 35 <sup>2)</sup>	35	40	45
F5	135	160	160	190	200
G5	127	133	146	157	175
H5	89	92,3	92,3	110,5	122,8
J5	50	60	60	70	82
K5	14	16	15	15	15
L5	40	50	50	56	70
M5	5	5	5	7	6
N5	91	97	110	114	123
P5	22	30	31	40	40
Q5	28	28	28	37	37
R5	35	35	35	45	45
S5	70,5	72	76	91	95,7
T5	15	15	15	15	15
V5	32	35	35	45	45
A6	122	134	144	155	170
B6	66	66	66	75	83
C6	23,8	23,8	23,8	27,8	31,8
G6	91,5	97	110	114	123
H6	69,5	71	74	89,5	93,7
K6	50,8	50,8	50,8	57,2	66,7
L6	16	18	18	20	20
M6	92	115	115	130	140
N6	110	127	135	154	160
P6	128,2	153,2	153,2	183,2	193,2
Q6	5	5	5	5	5
R6	5	5	5	5	5
T6	-	-	-	-	68

1) Chiavetta albero tipo K

2) Chiavetta albero tipo J (opz.)

Porte	F12-30	F12-40	F12-60	F12-80 F12-90	F12-110 F12-125
A, B Misura	3/4"	3/4"	3/4"	1"	1 1/4"
Vite	M10	M10	M10	M12	M14
Filetto	x20	x20	x20	x22	x26
C Filetto	M14 x1,5	M14 x1,5	M14 x1,5	M14 x1,5	M14 x1,5
D, E Filetto	M18 x1,5	M18 x1,5	M22 x1,5	M22 x1,5	M22 x1,5

A, B: ISO 6162

#### Albero scanalato (DIN 5480)

	Tipo C (standard)	Tipo B (opzionale)
F12-30	W30x2x14x9g	-
-40	W30x2x14x9g	-
-60	W30x2x14x9g	-
-80	W40x2x18x9g	-
-90	W40x2x18x9g	-
-110	W40x2x18x9g	W45x2x21x9g
-125	W40x2x18x9g	W45x2x21x9g

#### Albero con chiavetta

	Tipo K (std)	Tipo P, J (opz.)	Tipo V (opz.)
F12-30	Ø30	Ø25 (P)	32-3
-40	Ø30	Ø35 (J)	38-3
-60	Ø35	-	44-3
-80	Ø40	-	-
-90	Ø40	-	-
-110	Ø45	-	-
-125	Ø45	-	-

#### Dimensioni O-ring

F12-30	127x4
-40	150x4
-60	150x4
-80	180x4
-90	180x4
-110	190x4
-125	190x4

F12-30, -40, -60, -80, -90, -110 e -125 (versioni SAE con flangia 4 bulloni)

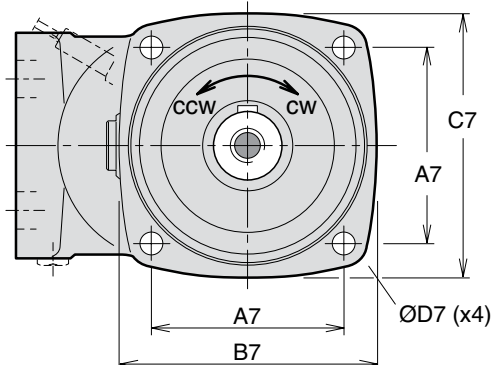

Flangia di montaggio tipo **S** (SAE, 4-Loch)

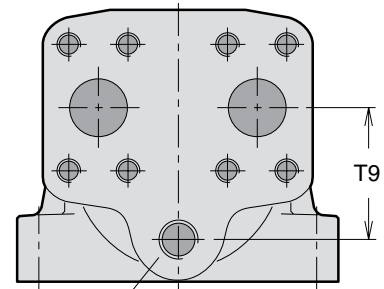

Porta **E** (drenaggio)  
F12-110 e -125 alloggiamento corpo cilindri  
(versione SAE)

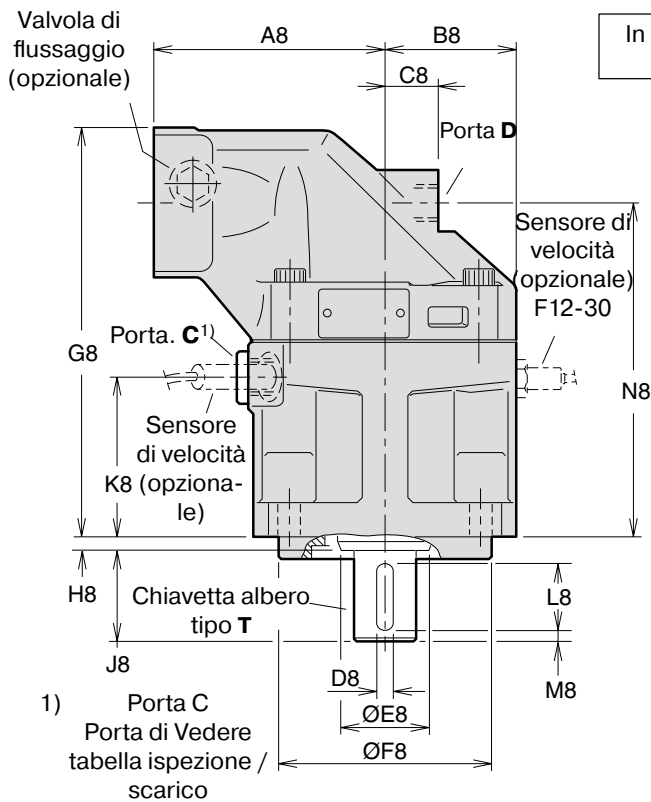

In figura: F12-80 con flangia 4 bulloni

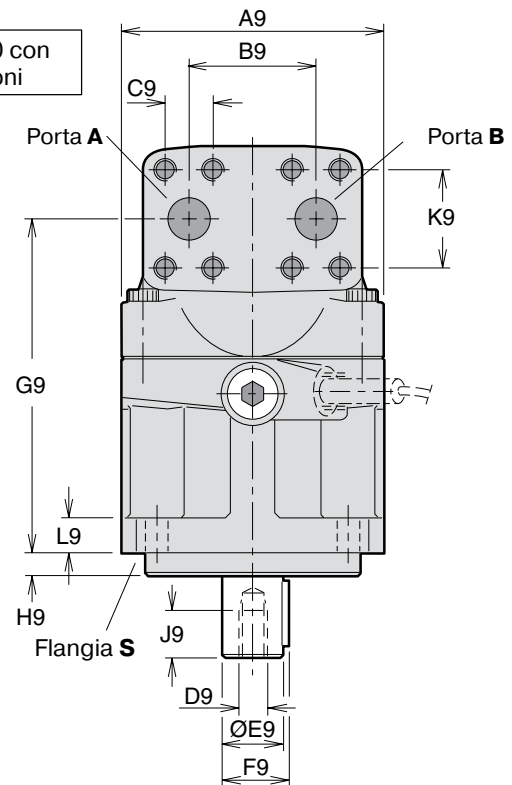

**Albero opzione S (U)    Albero opzione V (F12-30)    Albero opzione V (F12-40)    Albero opzione V (F12-60)**

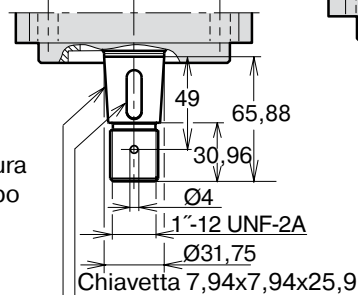
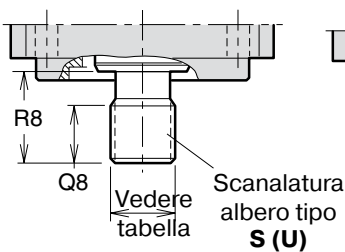

Albero conico con chiavetta "V"  
SAE J744 32-3 (C)

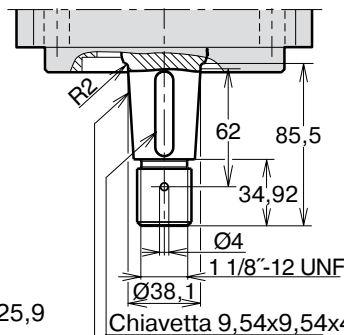

Albero conico con chiavetta "V"  
SAE J744 38-3 (C-C)

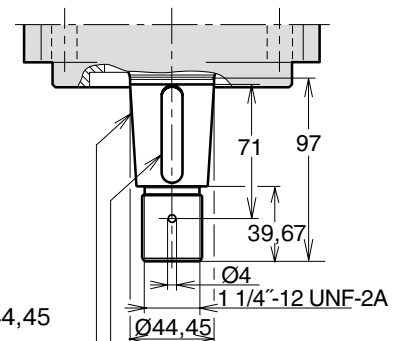

Albero conico con chiavetta "V"  
SAE J744 44-3 (D&E)

Dim.	F12-30	F12-40	F12-60	F12-80 F12-90	F12-110 F12-125
A7	89,8	114,5	114,5	114,5	161,6
B7	118	148	148	155	204
C7	118	144	144	155	200
D7	14	14	14	14	21
A8	100	110	125	135	145
B8	59	65	70	77,5	85
C8	25	26	22	32	38
D8	6,35	7,94	7,94	9,53	11,1
E8	35	45	45	55	60
F8	101,60/ 101,55	127,00/ 126,94	127,00/ 126,94	127,00/ 126,94	152,40/ 152,34
G8	189,5	197	214	240	264
H8	8	8	8	8	8
J8	38	48	48	54	67
K8	72	76	79	95	99
L8	31,8	38,1	38,1	44,5	54,1
M8	2,5	4	4	4	7,5
N8	153,5	161	178,3	197,1	212
Q8 <sup>1)</sup>	26	27	27	29	39
Q8 <sup>2)</sup>	-	-	-	23	-
R8 <sup>1)</sup>	33	48	48	54	66,7
R8 <sup>2)</sup>	-	-	-	48	-
A9	122	134	144	155	170
B9	66	66	66	75	83
C9	23,8	23,8	23,8	27,8	31,8
D9*	5/16"-24	3/8"-24	3/8"-24	1/2"-20	5/8"-18
E9	25,40/ 25,35	31,75/ 31,70	31,75/ 31,70	38,10/ 38,5	44,45/ 44,40
F9	28,2	35,3	35,3	42,3	49,4
G9	153,8	161	178,3	197,1	212
H9	9,7	12,7	12,7	12,7	12,7
J9	16	19	19	26	32
K9	50,8	50,8	50,8	57,2	66,7
L9	18	20	20	20	22
T9	-	-	-	-	68

\* Filetto UNF-2B

1) Scanalatura albero tipo S

2) Scanalatura albero tipo U

3) Pressione max di esercizio 350 bar

Porte principali A e B, tipo U (opzionale)	
F12-30	1 1/16" - 12 UN <sup>3)</sup>
F12-40	1 5/16" - 12 UN <sup>3)</sup>
F12-60	1 5/16" - 12 UN <sup>3)</sup>
F12-80	1 5/16" - 12 UN <sup>3)</sup>
F12-90	1 5/16" - 12 UN <sup>3)</sup>
F12-110	1 5/8" - 12 UN <sup>3)</sup>
F12-125	1 5/8" - 12 UN <sup>3)</sup>

Porte	F12-30	F12-40	F12-60	F12-80 F12-90	F12-110 F12-125
A, B Misura	3/4"	3/4"	3/4"	1"	1 1/4"
Vite filetto**)	3/8"-16 x22	3/8"-16 x20	3/8"-16 x22	7/16"-14 x27	1/2"-13 x25
C filetto	7/8"-14	7/8"-14	7/8"-14	7/8"-14	1 1/16"-12
D filetto	3/4"-16	3/4"-16	7/8"-14	7/8"-14	1 1/16"-12
E filetto	-	-	-	-	1 1/16"-12

A, B: ISO 6162 C, D, E: sporg. O-ring (SAE J514)

\*\*\*) Filetto UN x prof. in mm

#### Flangia di montaggio (SAE J744)

	S (standard)	R (opzionale)
F12-30	SAE 'B', 4 bulloni	-
-40	SAE 'C', 4 bulloni	-
-60	SAE 'C', 4 bulloni	-
-80	SAE 'C', 4 bulloni	SAE 'D', 4 bulloni
-90	SAE 'C', 4 bulloni	SAE 'D', 4 bulloni
-110	SAE 'D', 4 bulloni	-
-125	SAE 'D', 4 bulloni	-

#### Scanalatura albero (SAE J498b, classe 1, lato piatto)

	S (standard)	U (opzionale)	F (opzionale)
F12-30	SAE 'B' 13T, 16/32 DP	-	-
-40	SAE 'C' 14T, 12/24 DP	-	-
-60	SAE 'C' 14T, 12/24 DP	-	-
-80	SAE 'C-C' 17T, 12/24 DP	SAE 'C' 14T, 12/24 DP <sup>3)</sup>	SAE 'D' 13T, 8/16 DP
-90	SAE 'C-C' 17T, 12/24 DP	SAE 'C' 14T, 12/24 DP <sup>3)</sup>	SAE 'D' 13T, 8/16 DP
-110	SAE 'D' 13T, 8/16 DP	-	-
-125	SAE 'D' 13T, 8/16 DP	-	-

#### Chiavetta albero (SAE J744)

F12	T (standard)	R (opzionale)	V (opzionale)
-30	SAE 'B-B' (Ø25,4 mm/1")	-	32-3
-40	SAE 'C' (Ø31,75 mm/1 1/4")	-	38-3
-60	SAE 'C' (Ø31,75 mm/1 1/4")	-	44-3
-80	SAE 'C-C' (Ø38,1 mm/1 1/2")	SAE 'D' (Ø44,45 mm/1 3/4")	-
-90	SAE 'C-C' (Ø38,1 mm/1 1/2")	SAE 'D' (Ø44,45 mm/1 3/4")	-
-110	SAE 'D' (Ø44,45 mm/1 3/4")	-	-
-125	SAE 'D' (Ø44,45 mm/1 3/4")	-	-

## F12-152, -162 e -182 (versioni SAE)

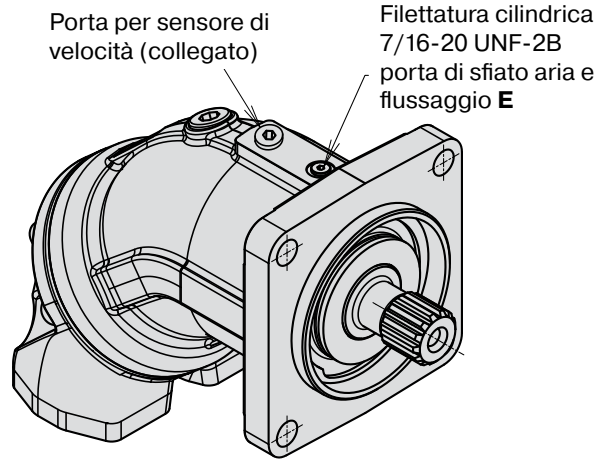
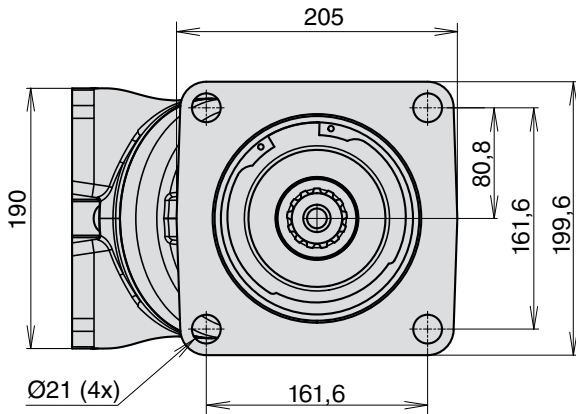

Baricentro appross

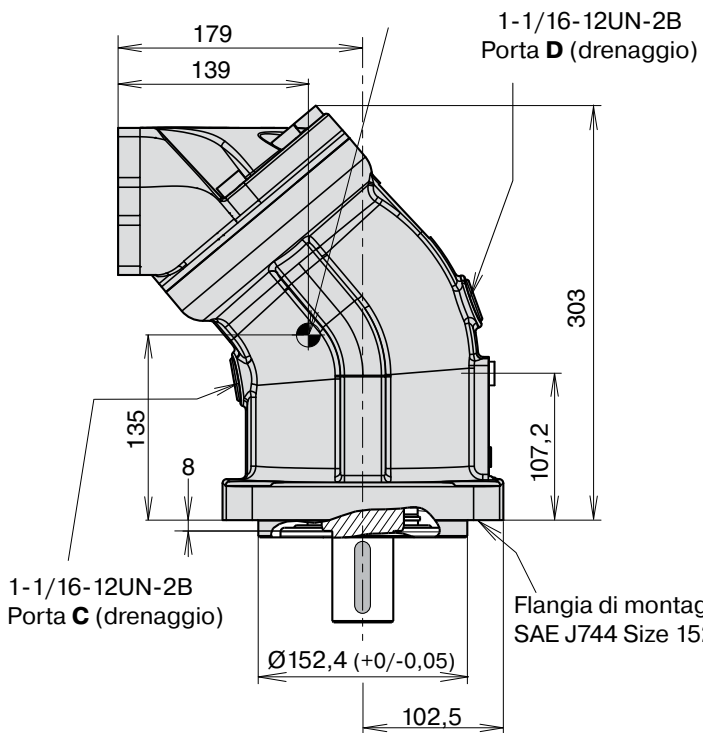

Principali tipi di porte F (90° verticale)

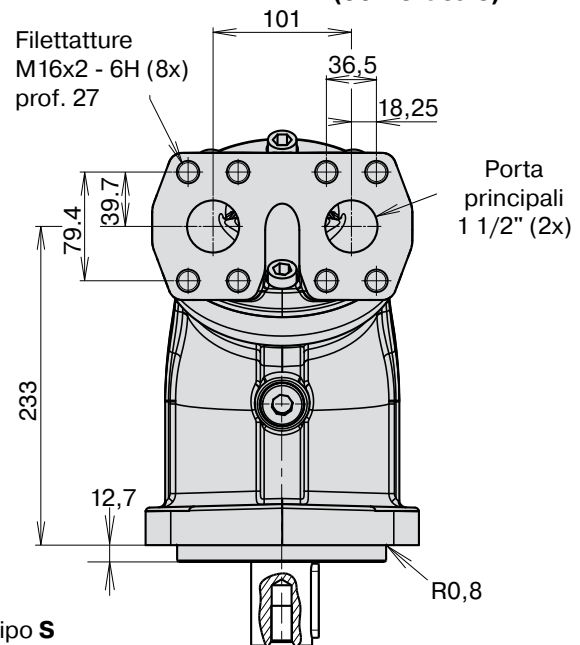

## Opzioni albero T Ø60 min

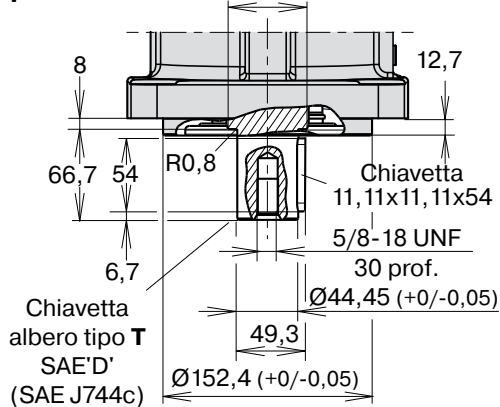

## Opzioni albero S

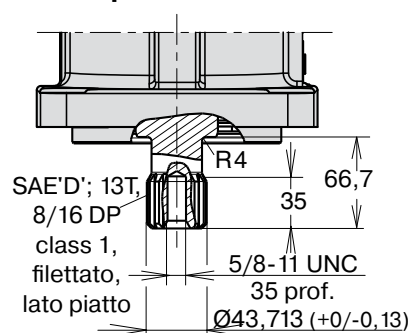

## Opzioni albero F

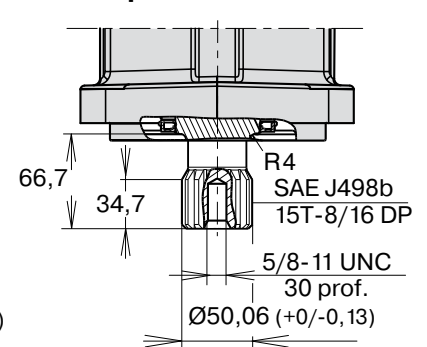

## F12-152, -162 e -182 (versioni SAE)

## Principali tipi di porte A (180° verticale)

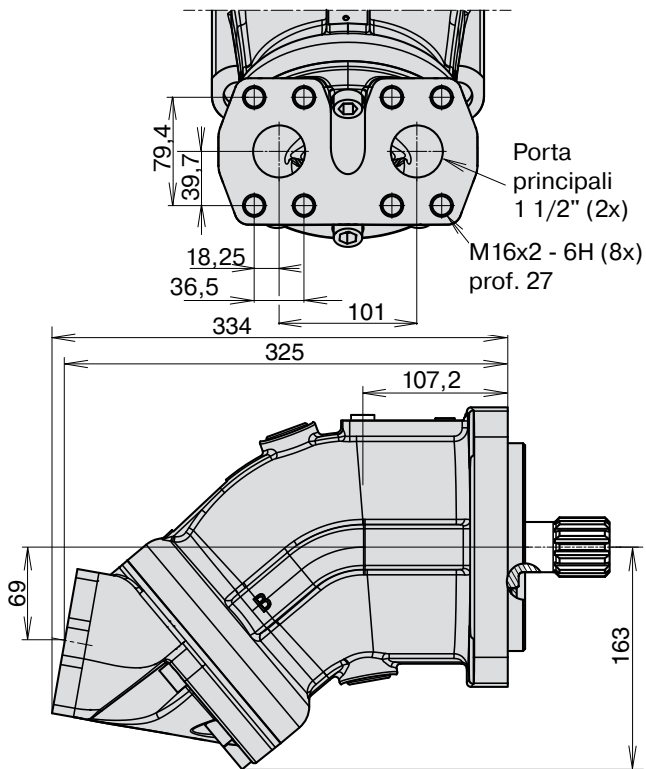

## Principali tipi di porte D (90° orizzontale)

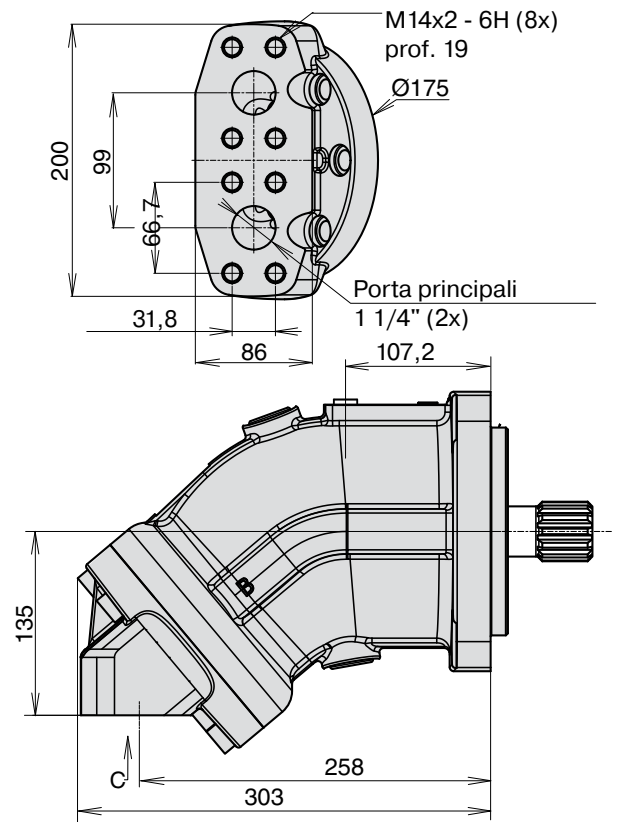

## Principali tipi di porte K (40° posteriore)

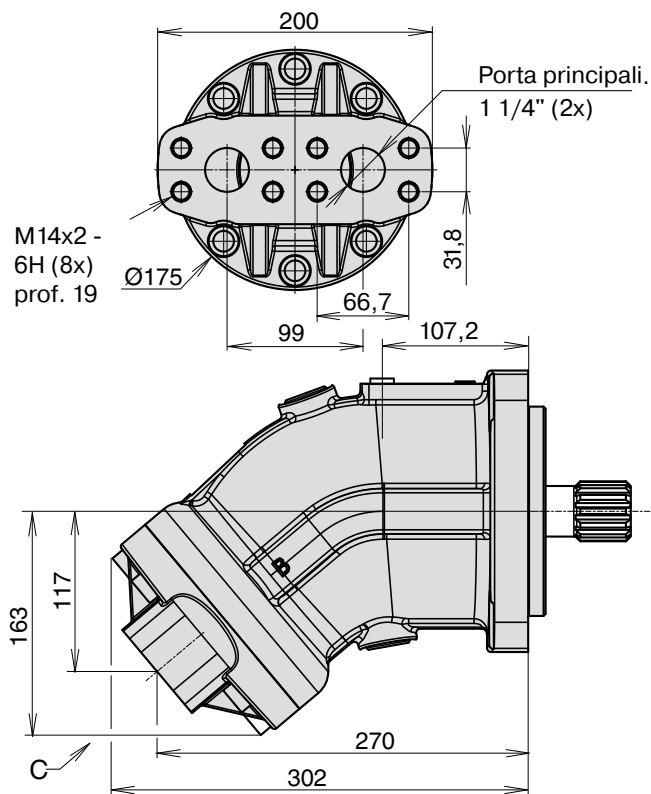

## Principali tipi di porte M (laterale)

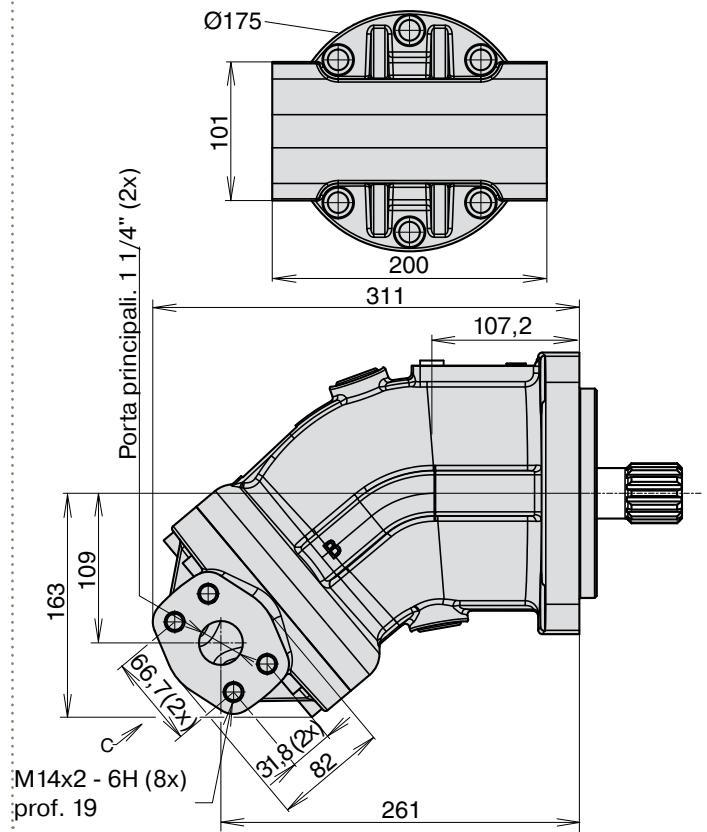

## F12-250 (versioni SAE)

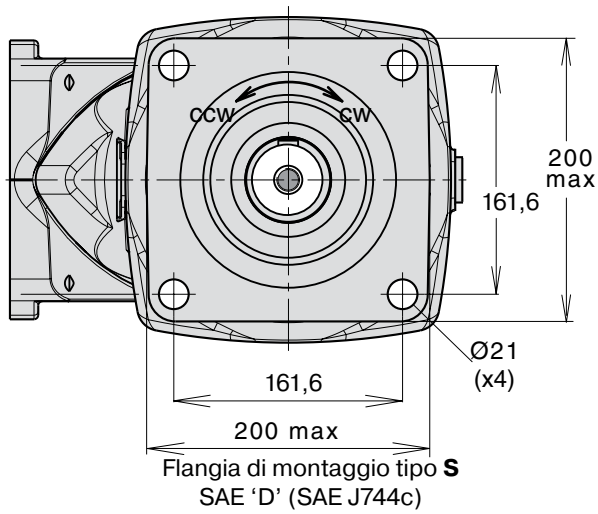

\* Flangia 6000 psi (SAE J518c)

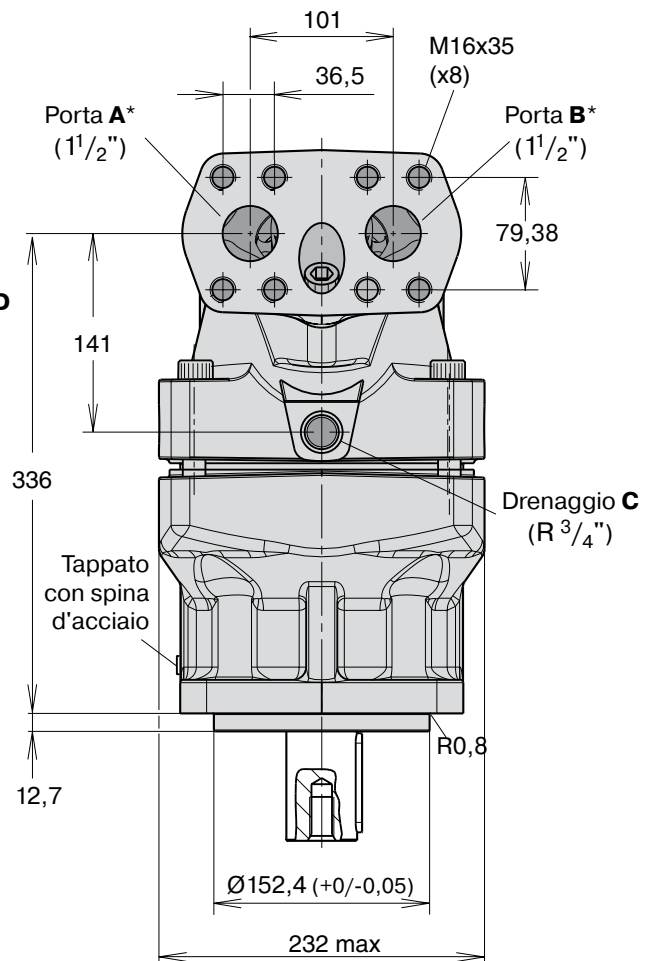
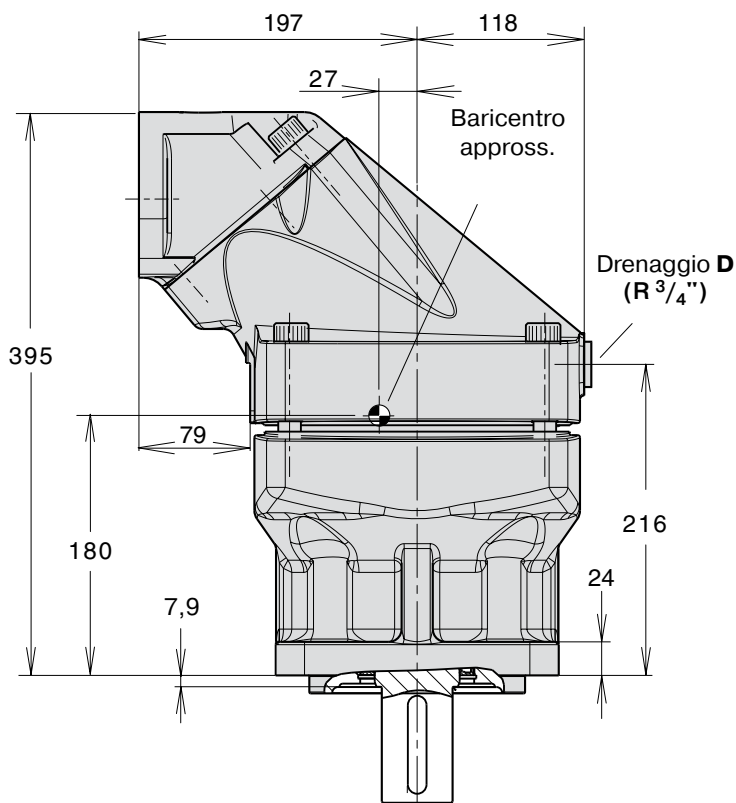

## F12-250 (versioni SAE)

## Opzioni albero K

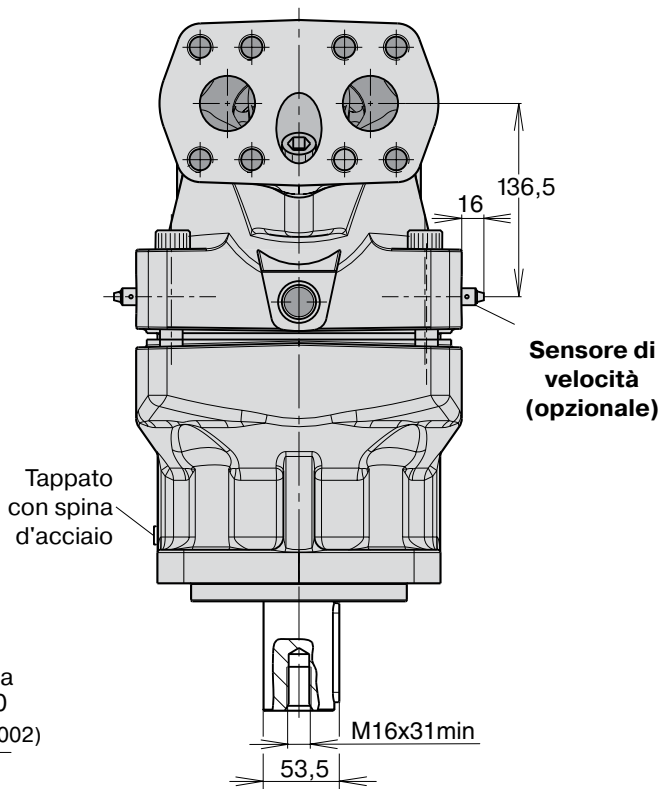
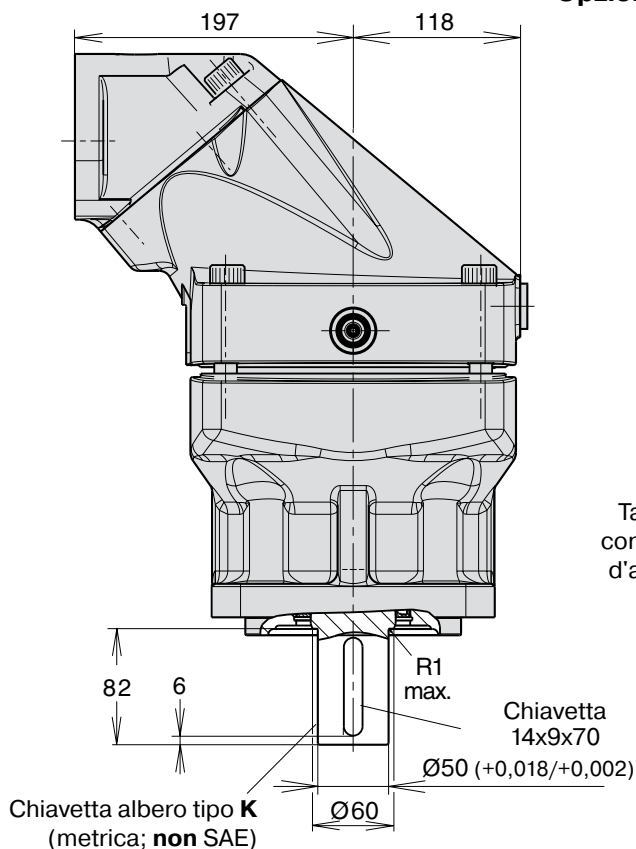

## Opzioni albero T

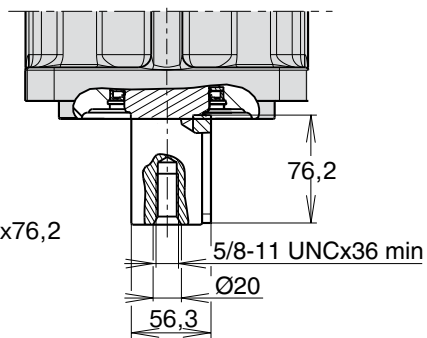
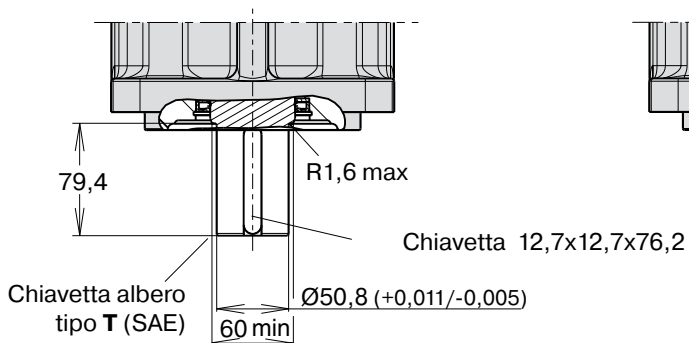

## Opzioni albero D

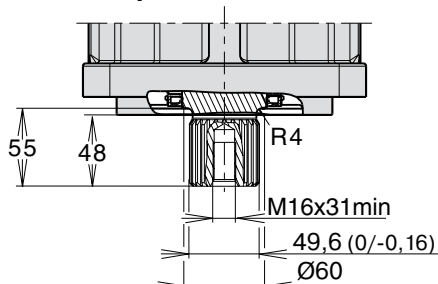

Scanalatura albero tipo D  
W50x2x24x9g DIN 5480

## Opzioni albero F

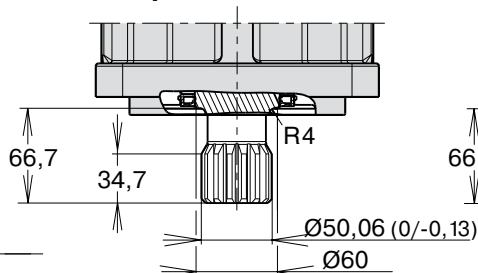

Albero scanalato tipo F  
SAE J498b, classe 1; 15T-8/16 DP;  
filettato, lato piatto

## Opzioni albero S

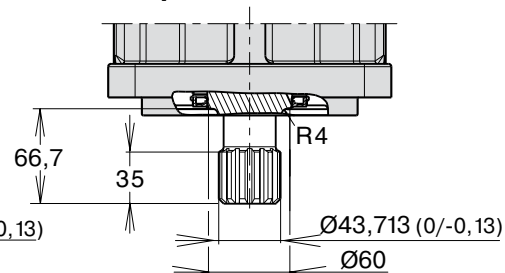

Albero scanalato tipo S  
SAE J498b, classe 1; scan.  
involuta 30°; 13T-8/16 DP; lato piatto

F12-30, -40, e -60 (versioni SAE con flangia 2 bulloni)

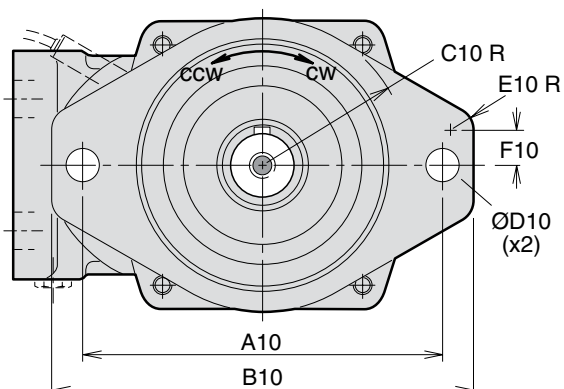

Flangia di montaggio tipo T (SAE 2 bulloni)

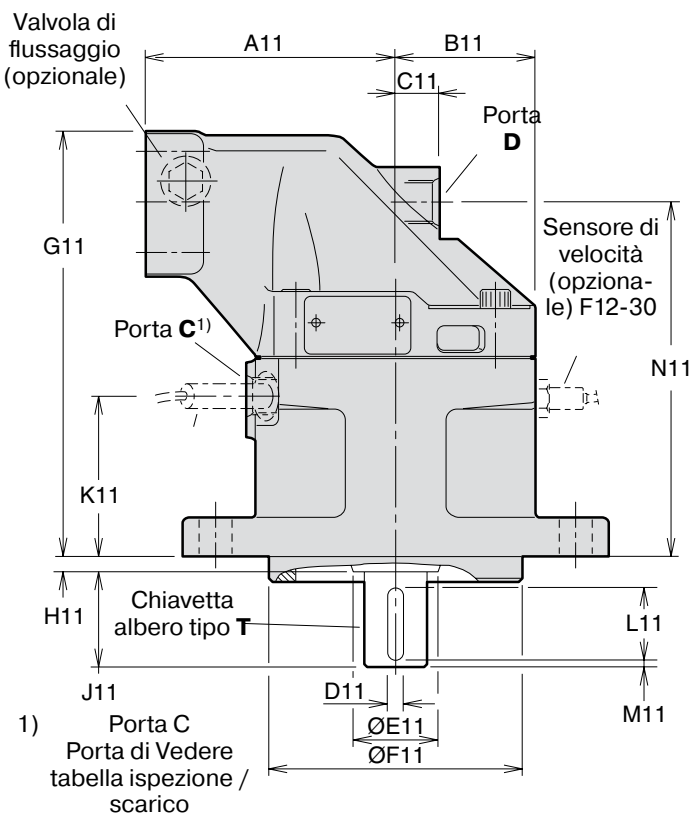

In figura: F12-60 con flangia 2 bulloni

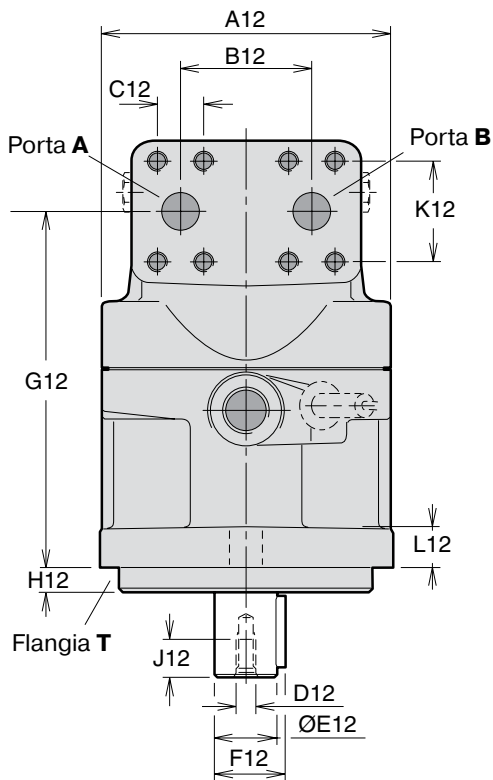

**Albero opzione S    Albero opzione V (F12-30)    Albero opzione V (F12-40)    Albero opzione V (F12-60)**

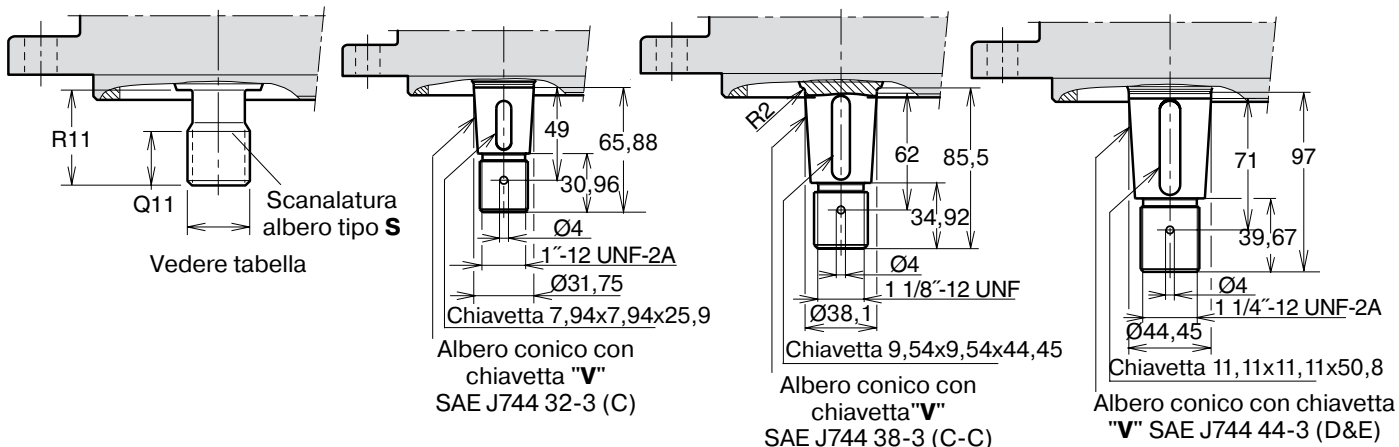

Dim.	F12-30	F12-40	F12-60
A10	146	181	181
B10	176	215	215
C10	63	74	74
D10	14,4	17,5	17,5
E10	10	16	16
F10	10	15,5	15,5
A11	100	110	125
B11	59	65	70
C11	25	26	22
D11	6,35	7,94	7,94
E11	35	45	45
F11	101,60/ 101,55	127,00/ 126,95	127,00/ 126,95
G11	189,5	197	214
H11	8	8	8
J11	38	48	48
K11	71	77	81,5
L11	31,8	38,1	38,1
M11	2,5	4	4
N11	154	161	178,5
Q11	26	27	27
R11	33	48	48
A12	122	134	144
B12	66	66	66
C12	23,8	23,8	23,8
D12 <sup>1)</sup>	<sup>5</sup> / <sub>16</sub> "-24	<sup>3</sup> / <sub>8</sub> "-24	<sup>3</sup> / <sub>8</sub> "-24
E12	25,40/ 25,35	31,75/ 31,70	31,75/ 31,70
F12	28,2	35,2	35,2
G12	154	161	178,5
H12	9,7	12,7	12,7
J12	16	19	19
K12	50,8	50,8	50,8
L12	18	20	20

1) Filetto UNF-2B

2) Pressione max di esercizio 350 bar

Porte	F12-30	F12-40	F12-60
A, B Misura	19 ( <sup>3</sup> / <sub>4</sub> " )	19 ( <sup>3</sup> / <sub>4</sub> " )	19 ( <sup>3</sup> / <sub>4</sub> " )
Vite Filetto*)	<sup>3</sup> / <sub>8</sub> "-16 x22	<sup>3</sup> / <sub>8</sub> "-16 x20	<sup>3</sup> / <sub>8</sub> "-16 x22
C Filetto	<sup>3</sup> / <sub>4</sub> "-16	<sup>3</sup> / <sub>4</sub> "-16	<sup>7</sup> / <sub>8</sub> "-14
D Filetto	<sup>3</sup> / <sub>4</sub> "-16	<sup>3</sup> / <sub>4</sub> "-16	<sup>7</sup> / <sub>8</sub> "-14

A, B (porte principali): SAE J518c (6000 psi)  
 C, D (porte di scarico): sporg. O-ring (SAE J514)  
 \*) Filetto UN

Porte principali A e B, tipo U (opz.)	
F12-30	1 <sup>1</sup> / <sub>16</sub> " - 12 UN <sup>2)</sup>
-40	1 <sup>5</sup> / <sub>16</sub> " - 12 UN <sup>2)</sup>
-60	1 <sup>5</sup> / <sub>16</sub> " - 12 UN <sup>2)</sup>

O-ring porte a norma SAE J514d

Flangia di montaggio T (SAE J744)	
F12-30	SAE 'B', 2 bulloni
-40	SAE 'C', 2 bulloni
-60	SAE 'C', 2 bulloni

Scanalatura albero S (SAE J498b, classe 1, lato piatto)	
F12-30	SAE 'B' 13 T; 16/32 DP
-40	SAE 'C' 14 T; 12/24 DP
-60	SAE 'C' 14 T; 12/24 DP

Chiavetta albero (SAE J744)

	T (Standard)	V (opz.)
F12-30	SAE 'B-B' Ø25,4 mm/1"	32-3
-40	SAE 'C' Ø31,75 mm/1 <sup>1</sup> / <sub>4</sub> "	38-3
-60	SAE 'C' Ø31,75 mm/1 <sup>1</sup> / <sub>4</sub> "	44-3

# ACCESSORI

Valvole di flussaggio per motori F10/F12 .....	77
Blocco valvola di flussaggio FV13.....	78
Valvola antiurto integrata .....	79
Possibili impostazioni di pressione .....	79
SR valvola antiurto e anticavitazione .....	80
Valvola antiurto SV .....	81
SV valvola antiurto e anticavitazione.....	82
MV Anti-cavitation valve / make up valve block .....	82
Sensore di velocità .....	83
BLA Boost Units .....	84

# VALVOLE DI FLUSSAGGIO PER MOTORI F10/F12

## Valvola di flussaggio integrata (F10-30, -37, -56, -80, -90, -107, F12-30, -40, -60, -80, -90)

### Informazioni generali

La valvola di flussaggio integrata assicura il raffreddamento del motore attraverso il carter durante il funzionamento ad alta velocità o livelli di potenza elevati.

In una trasmissione idrostatica a circuito chiuso, la valvola di flussaggio assicura l'aggiunta continua del fluido di raffreddamento dal circuito di carica al circuito principale.

La valvola di flussaggio è costituita da una valvola con bobina a tre vie e 'tre posizioni' e collega il lato di bassa pressione del circuito idraulico principale al carter del motore. La valvola si apre ad una differenza di pressione tra le porte A e B di circa 14 bar.

Per limitare la portata, è disponibile una strozzatura calibrata. Il diagramma a destra mostra la portata rispetto alla pressione differenziale.

Per informazioni generiche sul flussaggio, vedere pag. 85

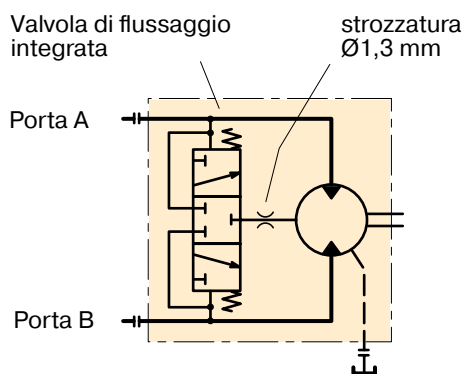
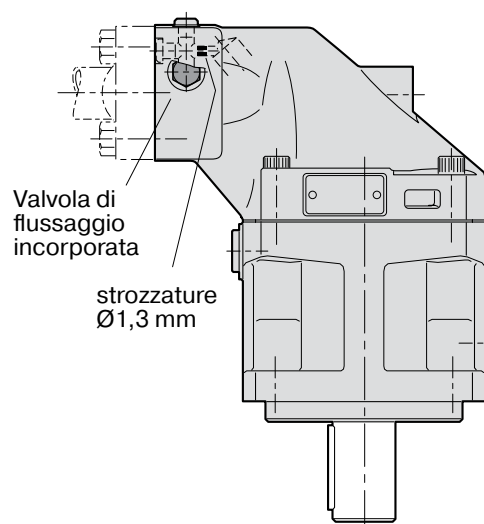

Schema idraulico.

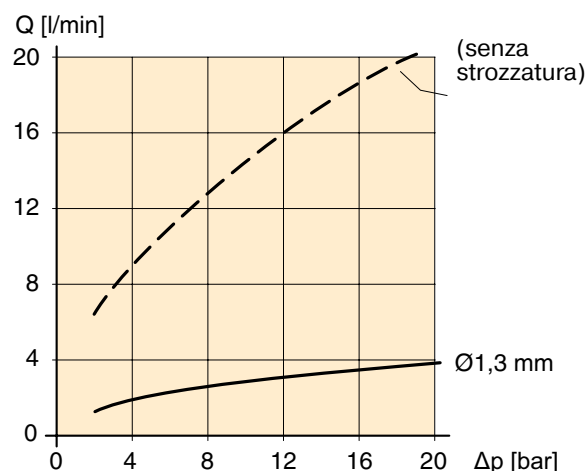

Portata/differenza di pressione (porta A o B al serbatoio).

### Codice di ordinazione

F12 - 080 - MF - IV - K - 000 - L130 - PO

Codice di ordinazione F12 standard

Code	Denominazione strozzatura
L130	1,3 mm

**NOTA:** Blocco valvola di flussaggio FV13 per F12-110: vedere pagina seguente.

# BLOCCO VALVOLA DI FLUSSAGGIO FV13 (per F10-125, F12-110, -125)

Il modello FV13 per il motore F10-125/12-110/-125 ha la stessa funzione della valvola di flusso integrata per i corpi delle altre misure F12. Il blocco valvola si monta tra la flangia della porta del motore e i connettori per flessibili/tubi con semiflange con viti di montaggio 'lunghe' (misura M14x75 o 1/2"-13 UNC in base all'altezza delle semiflange come illustrato di seguito). Il kit valvola di flusso FV13 contiene gli O-ring necessari (vedere sotto) ma non le viti, le semiflange e i connettori per flessibili/tubi.

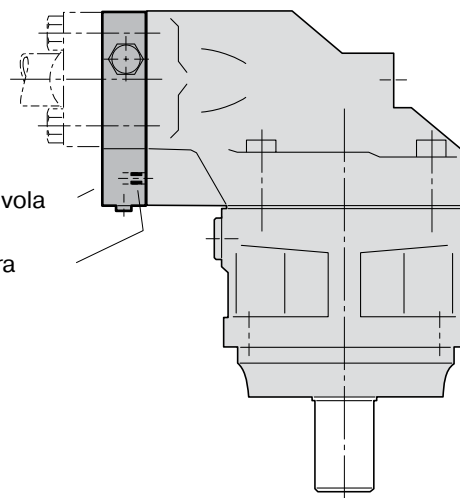
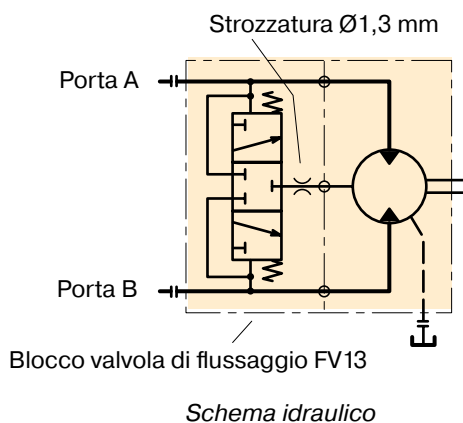

## Installazione di FV13

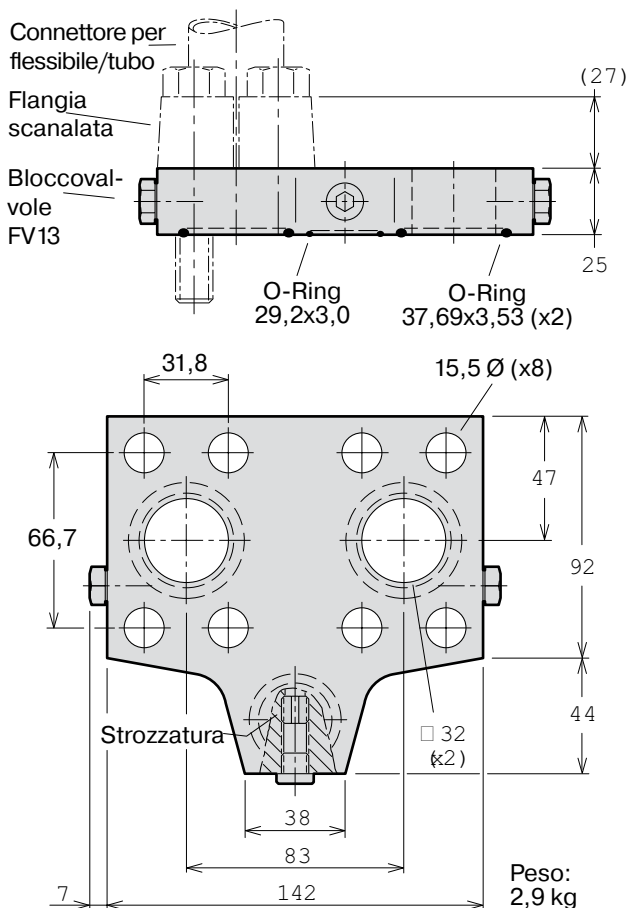

## Codice di ordinazione FV13

<b>FV</b>	<b>1</b>	<b>3</b>	<b>-</b>	<b>H</b>	<b>-</b>	<b>A</b>	<b>-</b>	<b>L130</b>
Tipo valvola	Versione	Misura	Guarnizione	Stato techn.	Strozzatura			
Valvola di flusso					<b>Codice</b>	<b>Strozzatura</b>		
					<b>L130</b>	<b>Ø1,3 mm</b>		
	<b>Codice</b>	<b>Versione</b>			<b>Codice</b>	<b>Stato techn.</b>		
	<b>1</b>	Assegnato in fabbrica			<b>A</b>	Assegnato in fabbrica		
					<b>Codice</b>	<b>Guarnizione</b>		
					<b>H</b>	Gomma nitrilica		
		<b>Codice</b>	<b>Misura</b>					
		<b>3</b>	1 1/4"					

## Strozzature calibrate FV13

All'occorrenza, per limitare il flusso attraverso il corpo del motore può essere utilizzata una strozzatura. La strozzatura viene installata nella linea di scarico filettata (M10x1,0) del blocco valvola come illustrato a sinistra. Il diagramma a pagina 61 mostra il rapporto tra portata e differenza di pressione per le strozzature delle misure selezionate.

La seguente tabella riporta le strozzature attualmente disponibili ed i codici di ordinazione FV13 corrispondenti.

Denominazione	Codice Valvola di flusso	Misura orificio [mm]
L000 senza ugello	3780292	
L130 (std.)	3795623	1,3

# VALVOLA ANTIURTO INTEGRATA

## (F10-30, -37, -56, -80, F12-30, -40, -60)

Le valvole antiurto integrate sono disponibili per i motori F10-30, -37, -56, -80 e F12-030, F12-040 e F12-060 e sono progettate per proteggere il motore da picchi di pressione di breve durata. Il motore può essere ordinato con un'impostazione di pressione non regolabile tra 210 e 420 bar. Il motore deve essere ordinato come unidirezionale (L o R), specificandolo nel codice di ordinazione come segue.

F12-030-MS-SV-S-000-**P28L**-P0

(P = valvola di sicurezza, 28 = 280 bar L = sinistra)

### Possibili impostazioni di pressione

Codice	Pressione Bar
21	210
23	230
25	250
28	280
30	300
33	330
35	350
38	380
40	400
42	420

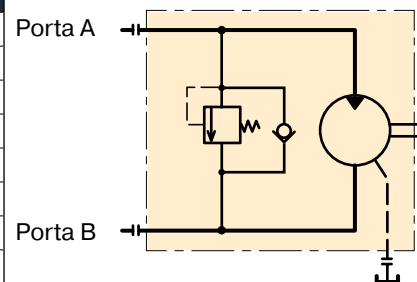

### Diagramma per le valvole antiurto PLC082 integrate in F10-30, -37 e F12-030

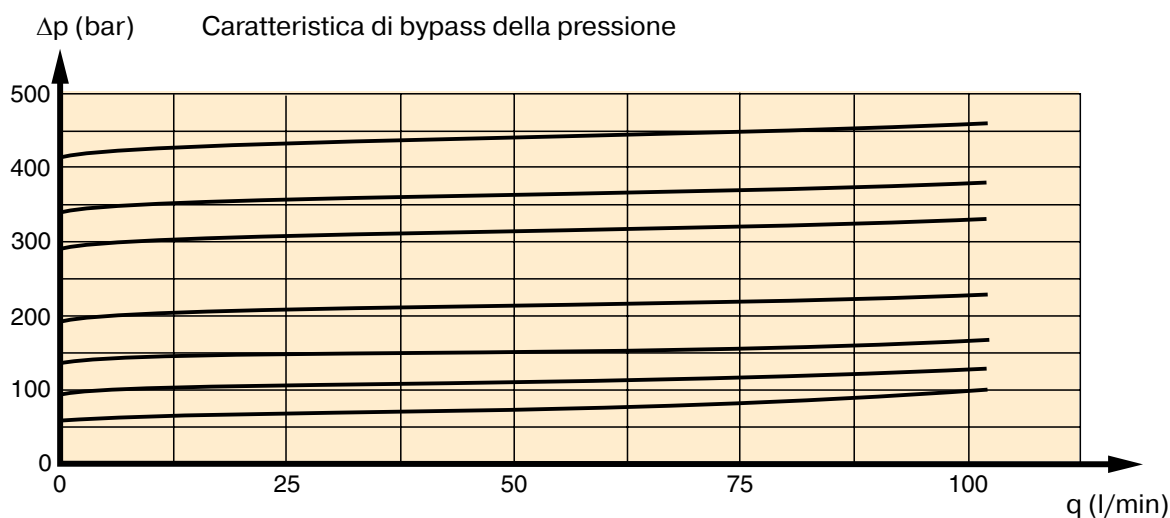

### Diagramma per le valvole antiurto PLC182 integrate in F10-56, -80 e F12-040 e F12-060

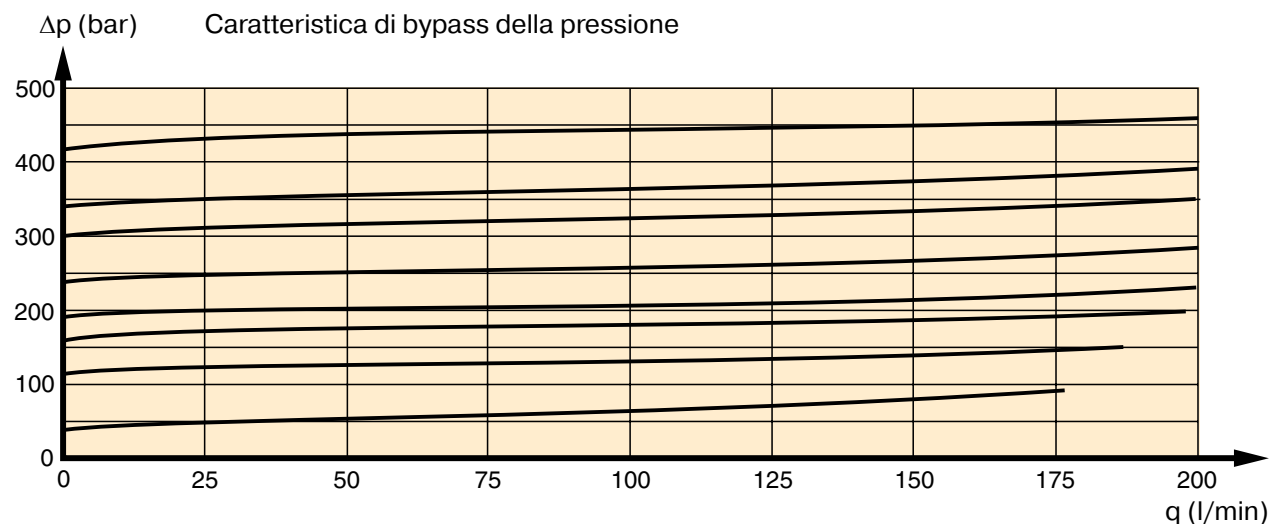

# VALVOLA ANTIURTO E ANTICAVITAZIONE PER F12

## SR valvola antiurto e anticavitazione

blocco valvola antiurto e anticavitazione SR per i motori serie F10/12 è progettato per proteggere il motore e le linee idrauliche principali dai picchi di pressione di breve durata. Inoltre, il blocco valvola fornisce un'eccellente funzione di anticavitazione.

Il blocco valvola si installa direttamente sulla flangia della porta del motore ed è disponibile in 3 misure:

1 3/4" per F10-30, -37, -56, -80 e F12-30 -40 -60

2 1" per F10-90, -107 e F12-80, -90

3 1 1/4" per F10-125 e F12-110, -125

Il blocco valvola SR è costituito da un alloggiamento contenente due cartucce di scarico ad alta pressione e due valvole di ritegno separate per anticavitazione. Le cartucce sono disponibili con pressioni non regolabili comprese tra 280 e 420 bar.

Inoltre, è presente una porta di aspirazione separata (G). In determinate condizioni di esercizio, il motore (funzionante come pompa) può cavitare in seguito alla pressione insufficiente di mandata. Per evitare questo problema, la porta G deve essere pressurizzata.

Contattare Parker Hannifin per ulteriori informazioni. La caduta di pressione sulle porte principali (A-A' o B-B') è bassa. Ad esempio, la caduta di pressione sulla misura 1 (3/4") è 0,45 bar a 175 l/min. e sulla misura 2 (1") è 0,7 bar a 250 l/min.

**Nota:** Il blocco valvola viene fornito con gli O-ring per la porta principale (verso il motore), ma senza viti di montaggio.

## Codice di ordinazione

SR	1		-		/		-	00	-	H	F	-	A
Funzione-Versione valvola	Misura porta				Impost. pressione			Numero di serie		Guarnizioni	Filetti		Stato techn.
Blocco valvola antiurto e anticavitazione													
<b>Codice</b>	<b>Versione</b>												
1	Assegnato in fabbrica												
<b>Codice</b>	<b>Misura porta (SAE 6000 psi)</b>												
1	3/4" per: F10-30, -37, -56, -80 e F12-30 -40 -60												
2	1" per: F10-90, -107 e F12-80, -90												
3	1 1/4" per: F10-125 e F12-110, -125												
<b>Codice</b>	<b>Numero di serie</b>												
00	Assegnato in fabbrica												
<b>Codice</b>	<b>Guarnizioni</b>												
H	Nitrile rubber												
<b>Codice</b>	<b>Filetti (porta G)</b>												
F	Metrici												
<b>Codice</b>	<b>Stato techn.</b>												
A	Assegnato in fabbrica												
<b>Codice</b>	<b>Impost. pressione (porte A/B) [bar]</b>												
280, 300, 330, 350, 380, 400 o 420													

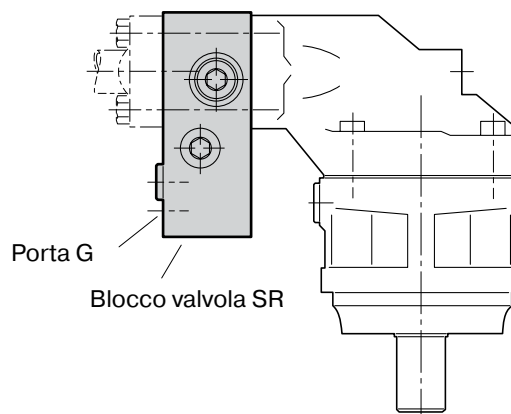

Posizione del blocco valvola SR

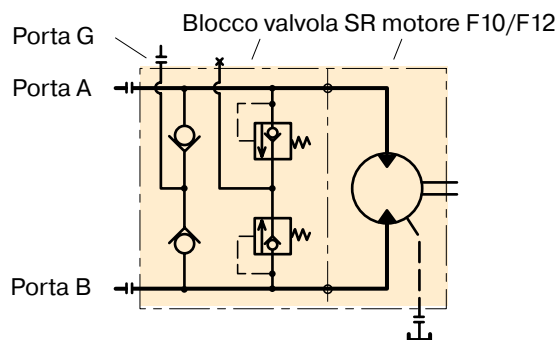

Schema del blocco valvola SR.

# SR valvola antiurto e anticavitazione

## Dimensioni

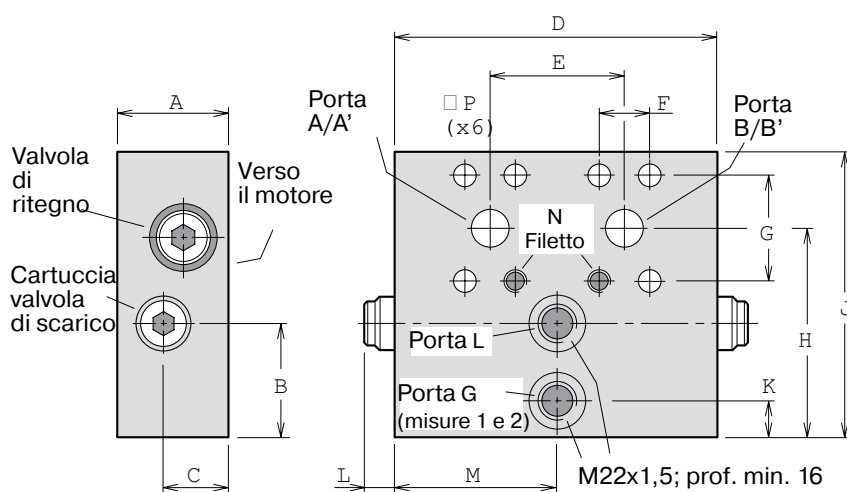

Dim. [mm]	Misura 1 (3/4")	Misura 2 (1")	Misura 3 (1 1/4")
A	55	57	57
B	55	55	25
C	32	32	26
D	157	160	160
E	66	75	83
F	23,8	27,8	31,8
G	50,8	57,15	66,7
H	103	109	88
J	140	150	135
K	18	18	-
L	18	18	18
M	78,5	80	-
N	M10 x18	M12 x20	M14 x23
P	11	13	15,5

Peso [kg]	Misura 1 (3/4")	Misura 2 (1")	Misura 3 (1 1/4")
	7,4	9,1	8,5

## Valvola antiurto SV

### Informazioni generali

Il blocco valvola antiurto SV per i motori serie F12 è progettato per proteggere il motore e i componenti idraulici adiacenti dai picchi di pressione di breve durata.

Si installa direttamente sulla flangia delle porte del motore ed è disponibile in 2 misure:

'1': 3/4" per F10-30, -37, -56, -80 e F12-30 -40 -60

'2': 1" per F10-90, -107 e F12-80, -90

Il blocco valvola è costituito da un alloggiamento contenente due cartucce di scarico ad alta pressione con funzione anticavitazione. Le cartucce sono disponibili con pressione non regolabile compresa tra 280 e 420 bar.

Inoltre, è presente una porta di aspirazione/scarico, L. In determinate condizioni di esercizio, il motore può cavitare in seguito alla pressione insufficiente di mandata. Per evitare questo problema, la porta L può essere pressurizzata.

Qualora sussista il rischio di surriscaldamento, la porta L può essere utilizzata anche per ridurre il flusso e assicurare quindi un maggiore raffreddamento. Contattare Parker Hannifin per ulteriori informazioni.

La caduta di pressione sulle porte principali (A-A' o B-B') è bassa. Ad esempio, la caduta di pressione sulla misura 1 (3/4") è 0,45 bar a 175 l/min. e sulla misura 2 (1") è 0,7 bar a 250 l/min.

**Hinweis:** - Il blocco valvola viene fornito con gli O-ring per la porta principale (verso il motore), ma senza viti di montaggio.

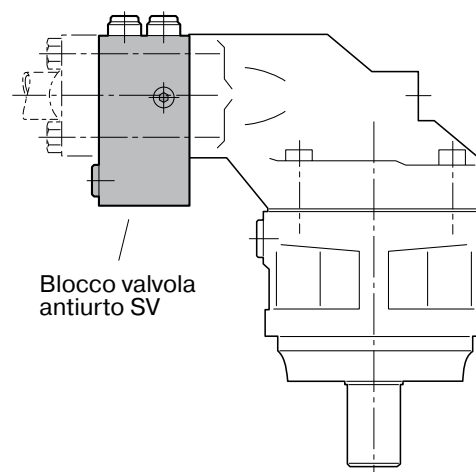

Blocco valvola SV installato su un motore F12

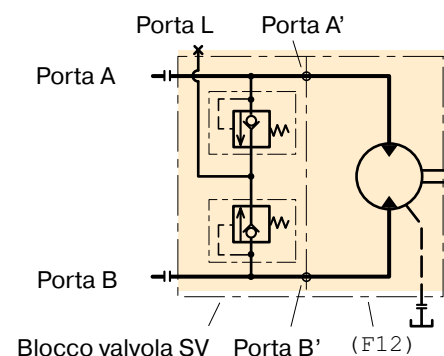

Schema idraulico

## Codice di ordinazione

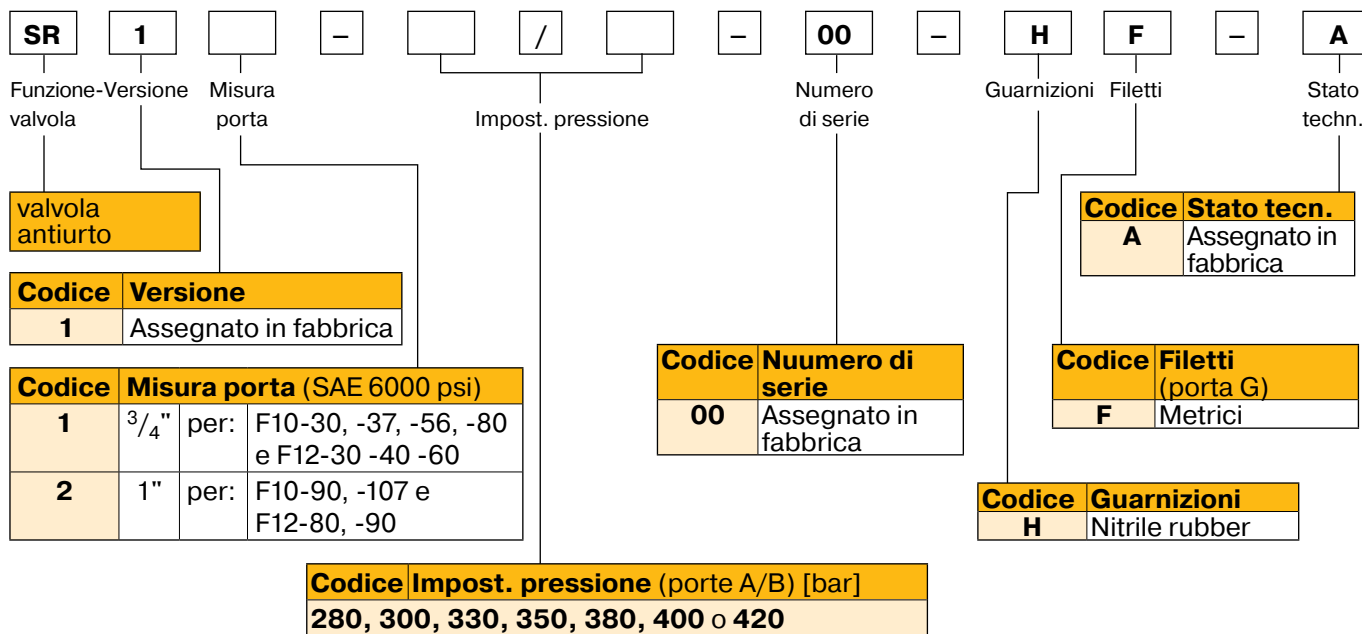

## Dimensioni

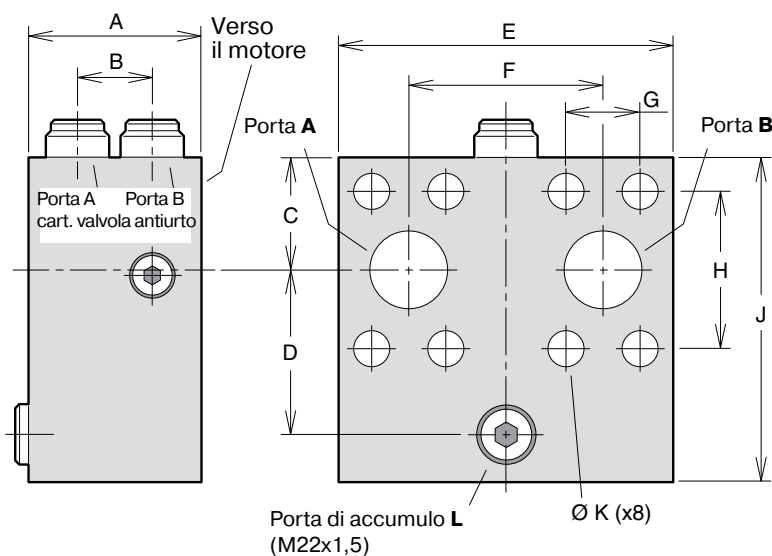

Dim. [mm]	SV11	SV12
A	71	73
B	31	31
C	36	41
D	47	51
E	130	127
F	66	75
G	23,8	27,8
H	50,8	57,2
J	99	109
K	11	13
Peso [kg]	4,2	5,0

## Antikavitationsblock, Geschwindigkeitssensor

### Valvola anti-cavitazione MV / blocco valvola di reintegro

Il blocco valvola di reintegro per i motori delle serie F10/ F12 è progettato per prevenire la cavitazione all'interno del motore, dirigendo il flusso verso il porto di ingresso dal lato di ritorno. Il collettore è unidirezionale ma può essere installato in entrambe le direzioni del motore.

Il blocco valvola si installa direttamente sulla flangia del porto del motore ed è disponibile in 2 dimensioni:

Il blocco valvola è composto da una valvola di ritegno per la funzione di reintegro. La valvola di reintegro si apre a una pressione di circa 0,2 bar.

**Nota:** Il blocco valvola include gli O-ring del porto principale (rivolti verso il motore), ma non include viti di montaggio.

Misura	Per Motore	A	B	C	Numero d'ordine
1"	F10-90, 107 e F12-80, -90	154	82	63	3720140
1½"	F12-152, -162, -182, -250	208,5	105	47	3784195

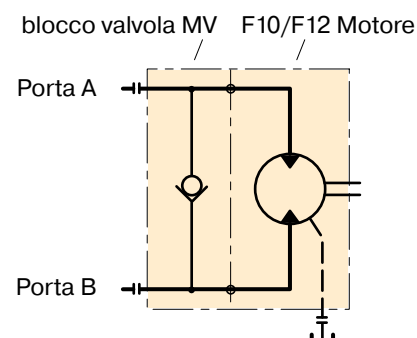
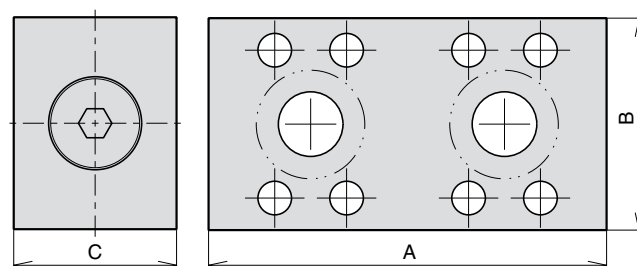

### Una vasta gamma di kit di sensori di velocità è disponibile per le serie F10/F11/F12.

I sensori di velocità ("speed sensors") funzionano elettromagneticamente <effetto Hall>.

Su F10/12, il sensore di velocità è rivolto verso la corona dentata. Su F11, il sensore di velocità è rivolto verso i pistoni. Il sensore emette un segnale ad onda quadra bifase con una frequenza compresa tra 0 Hz e 15 kHz.

**Nota:** - Tutti i modelli F10/F12 sono predisposti per i sensori di velocità, mentre per la serie F11 è necessario specificare un eventuale sensore di velocità tramite il codice d'ordine (pag. 35 - 53).

- Per la F11, è necessario conoscere la posizione dei pistoni prima dell'installazione.

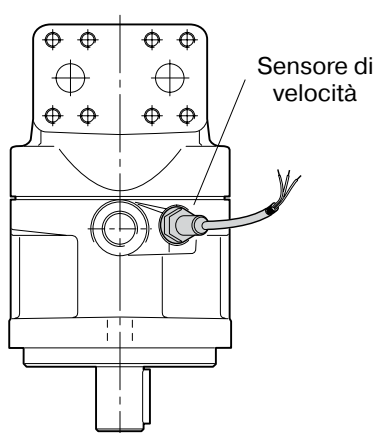

F10/F12 con sensore di velocità.

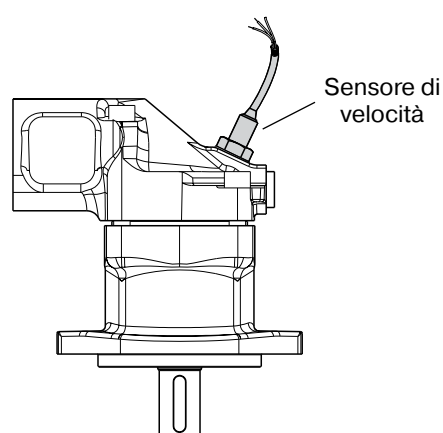

F11-14 con sensore di velocità.

Numero d'ordine	Elettro-nica	Segnale	Installazione	Connettore	Lunghezza cavo	Istruzioni di installazione
3785190	NPN	2	M12*1 regolabile	cavo gratuito	2500 mm	MSG30-8301-INST
3783883	NPN	2	M12*1 regolabile	cavo gratuito	1000 mm	MSG30-8302-INST
3722481	NPN	2	M12*1 regolabile	M12 4 pin	260 mm	MSG30-8303-INST
3722480	NPN	1	M12*1 regolabile	AMP 3 pin	338 mm	MSG30-8304-INST

# BOOSTER BLA

## BLA

### Informazioni generali

Il booster BLA semplifica la realizzazione di trasmissioni idrostatiche chiuse o semichiuse.

### Caratteristiche principali:

- Sostituisce la pompa di carica convenzionale e le valvole corrispondenti in molte applicazioni
- Consente velocità di pompaggio oltre la normale velocità autoadescante
- Idoneo per portate fino a 400 l/min.
- Filtro incluso
- Design semplice senza parti mobili o soggette a usura
- Installazione economica
- Serbatoio compatto
- Permette di realizzare una trasmissione idrostatica a basso costo.

### Descrizione

In una trasmissione idrostatica a circuito chiuso, generalmente nella pompa principale è incorporata una pompa di carica che provvede all'aumento della pressione per compensare le perdite volumetriche di pompa e motore.

Inoltre, mantiene una pressione di mandata sufficiente per evitare la cavitazione.

Il booster BLA sostituisce la pompa di carica in molte applicazioni, se sono soddisfatte le seguenti condizioni:

- Il rapporto tra portata max e min della pompa non supera 2:1.
- La pressione dell'impianto cambia gradualmente, senza picchi di pressione frequenti e pronunciati.
- La lunghezza della linea tra pompa e booster è relativamente ridotta.

Il booster BLA è disponibile in due misure base:

- BLA 4 (portata max della pompa 160 l/min.)
- BLA 6 (portata max della pompa 400 l/min.)

La parte principale dell'unità è un alloggiamento in alluminio con un ugello incorporato e un iniettore; vedere lo schema in sezione sulla destra.

Quando il fluido scorre dalla porta di uscita del motore attraverso l'unità alla porta di ingresso della pompa, l'aumento di velocità del fluido tra l'ugello e l'iniettore crea una zona di bassa pressione e viene quindi aspirata una maggiore quantità di fluido dal serbatoio nel circuito principale.

Inoltre, la pressione a valle dell'iniettore aumenta consentendo alla pompa di funzionare ad una velocità superiore rispetto a quella autoadescante. L'aumento di pressione è proporzionale alla portata.

L'alloggiamento è dotato di porte che devono essere collegate rispettivamente alle porte di scarico di pompa e motore. Un ugello di sfianto aggiuntivo dirige il 10% circa della portata principale attraverso la cartuccia filtrante prima di convogliarlo al serbatoio.

### Raffreddamento dell'olio

In genere, l'impianto idraulico deve essere dotato di un radiatore dell'olio per dissipare il calore generato nel circuito principale. Un radiatore dell'olio a piena portata deve essere installato nella linea di ritorno tra motore e booster.

### Applicazioni tipiche:

- Azionamenti per valvole
- Azionamenti per trasmissioni
- Azionamenti per generatori
- Azionamenti per pompe

**Per maggiori informazioni, consultare il catalogo tecnico Booster BLA, MSG30-8224/IT.**

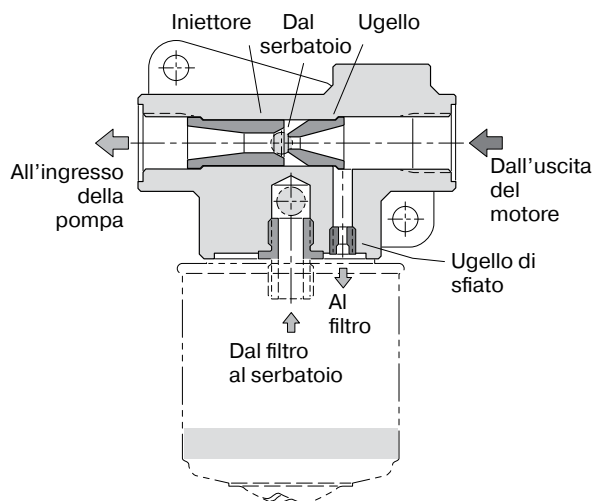

Sezione del booster BLA.

### Installazione del booster

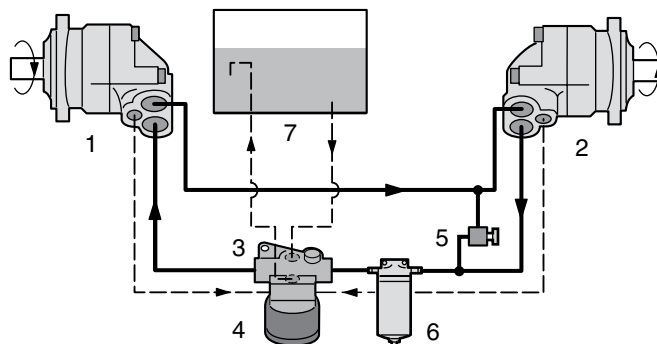

- |                                     |  |
|-------------------------------------|--|
| 1. Pompa                            | 5. Valvola di scarico della pressione    |
| 2. Motore                           | 6. Filtro a piena portata (se richiesto) |
| 3. Booster (con iniettore e ugello) | 7. Serbatoio                             |
| 4. Cartuccia filtrante              |  |

# INFORMAZIONI PER L'INSTALLAZIONE

## Direzione di rotazione

Le versioni motore sono bidirezionali.

Le versioni pompa sono unidirezionali e consentono quindi velocità autoadescenti maggiori.

La figura a destra mostra la direzione della portata rispetto alla rotazione dell'albero. In un motore, l'albero ruota in senso orario quando la porta **B** (freccia nera) è pressurizzata ed antiorario quando la porta **A** (freccia bianca) è pressurizzata.

In una pompa con l'albero che ruota in senso orario, la porta B è quella di aspirazione e deve essere collegata al serbatoio; se l'albero ruota in senso antiorario, la porta A è quella di aspirazione.

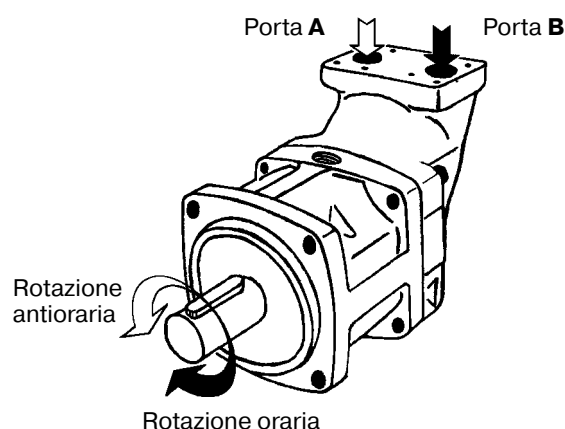

## Fluidi idraulici

Classificazioni e dati di prestazioni per le serie F10/F11/F12 sono basati su fluidi a base di petrolio di buona qualità e privi di impurità.

Possono essere utilizzati fluidi idraulici di tipo HLP (DIN 51524), fluidi per cambi automatici tipo A oppure oli motore API CD.

Possono essere utilizzati anche fluidi ignifughi (in condizioni di esercizio modificate) e fluidi sintetici.

## Temperatura di esercizio

Le seguenti temperature non dovrebbero essere superate (V FPM guarnizione albero):

Circuito principale 80 °C

Circuito di scarico: 115 °C.

Le tenute per albero in NBR (tipo N) possono essere utilizzate per lo spurgo di fluidi con temperatura fino a 90 °C.

**Nota:** La temperatura deve essere misurata presso la porta di scarico utilizzata.

Il funzionamento continuo può richiedere il flussaggio del carter per rispettare i limiti di viscosità e temperatura.

La seguente tabella riporta le velocità di esercizio oltre le quali è generalmente necessario il flussaggio nonché la portata raccomandata attraverso il corpo.

## Funzionamento di F10/F11/F12 in serie

Per il funzionamento di F10/F11/F12 in serie a livelli di pressione più elevati, Contattare Parker Hannifin per maggiori informazioni.

### Nota:

In caso di utilizzo di F10/F11/F12 come pompa al di sopra della velocità autoadescente (sia in versione pompa che motore), l'ingresso deve essere pressurizzato in misura sufficiente. In caso contrario, può aumentare il rumore e si possono ridurre le prestazioni.

Per maggiori informazioni, vedere 'Velocità autoadescente e pressione richiesta in ingresso' a pag. 11, 27 e 58.

### Serie F11

Dim.	Velocità [giri/min]	Portata [l/min]
F11-5	5500	1 – 2
F11-6	4500	2 – 3
F11-8	4500	2 – 3
F11-10	4500	2 – 3
F11-12	4500	2 – 3
F11-14	4500	2 – 3
F11-19	4000	2 – 4

### Serie F10/F12

Dim.	Velocità [giri/min]	Portata [l/min]
F10-30, -37, F12-30	3500	4 – 8
F10-56, -80, F12-40, -60	3000	5 – 14
F10-90, -107, F12-80, -90	2500	8 – 16
F10-125, F12-110, -125	2300	9 – 18
F12-152, -162, -182	2200	10 – 20
F12-250	1800	12 – 22

## Pressione nell'alloggiamento

La durata dell'anello di tenuta assiale dipende da regime del motore e pressione nell'alloggiamento e può ridursi all'aumentare del numero di picchi di pressione.

La durata della tenuta può ridursi anche in condizioni di esercizio sfavorevoli (alta temperatura, bassa viscosità dell'olio, corpi estranei nell'olio).

La seguente tabella riporta la pressione raccomandata del corpo motore/pompa in relazione alla velocità dell'albero.

La pressione del corpo deve essere uguale o superiore alla pressione esterna sull'anello di tenuta dell'albero.

**Per assicurare la pressione corretta e la lubrificazione del corpo, si raccomanda di installare una valvola di ritegno caricata a molla da 1-3 bar nella linea di drenaggio (vedere pagina seguente).**

**Nota:** Contattare Parker Hannifin per maggiori informazioni in caso di funzionamento a velocità elevate.

Velocità dell'albero	[giri/min]	1500	3000	4500	6000	max
F11-5, -6, -8, -10, -12, -14, -19	[bar]	0,5 - 10	0,5 - 7,0	1,0 - 5,0	2,0 - 5,0	3,0 - 5,0
F10-30, -37, -56, -80, -90, -107 F12-30, -40, -60, -80, -90	[bar]	0,5 - 8	0,5 - 6,0	1,0 - 4,5	2,0 - 4,0	-
F10-125, F12-110, -125, -152, -162, -182, -250	[bar]	0,5 - 6	1,0 - 4,0	2,0 - 4,0	-	-

## Pressione in ingresso richiesta

In determinate condizioni, il motore può funzionare come pompa. In tal caso deve essere mantenuta una pressione minima nella porta di ingresso, altrimenti può aumentare il rumore e si possono ridurre gradualmente le prestazioni a causa della cavitazione.

Una pressione in ingresso di 15 bar, misurata alla porta di ingresso del motore, è idonea per la maggior parte delle condizioni di esercizio.

Contattare Parker Hannifin per informazioni più specifiche sui requisiti di pressione in ingresso

## Filtrazione

Per la massima durata di F10/F11/F12, il fluido deve avere un livello di pulizia conforme alla norma ISO 20/18/13 (ISO 4406).

In condizioni normali di esercizio, si raccomanda un filtro da 10 µm (assoluti).

## Viscosità

Il range di esercizio ideale è 15 - 30 mm<sup>2</sup>/s [cSt].

Alla temperatura di esercizio, la viscosità (di scarico del fluido) deve essere superiore a 8 mm<sup>2</sup>/s [cSt]. All'avviamento, la viscosità non deve superare 1000 mm<sup>2</sup>/s [cSt]

## Raccordi di drenaggio del corpo

Le serie F10/F11/F12 prevedono due porte di scarico, **C** e **D**, le serie F10-125, F12-110 e -125 una porta addizionale, **E**. Deve sempre essere utilizzata la porta di scarico più in alto (ad es. la porta C nella figura seguente).

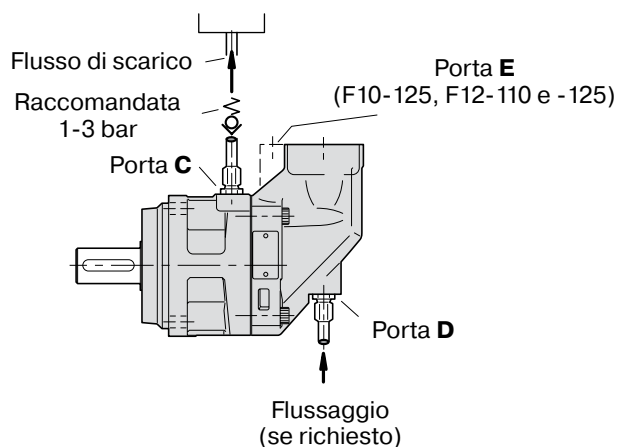

Nelle posizioni di montaggio con 'albero su' (vedere sotto), per ottenere un livello dell'olio sufficiente nel carter deve essere installata una valvola di ritegno caricata a molla nella condotta di scarico.

Preferibilmente, la condotta di scarico deve essere collegata direttamente al serbatoio.

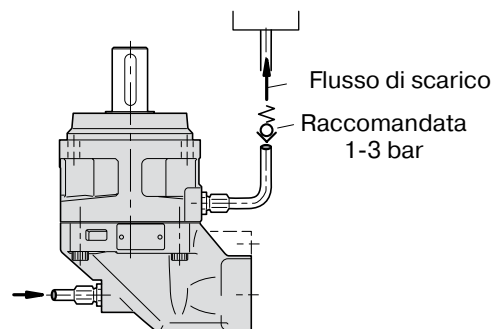
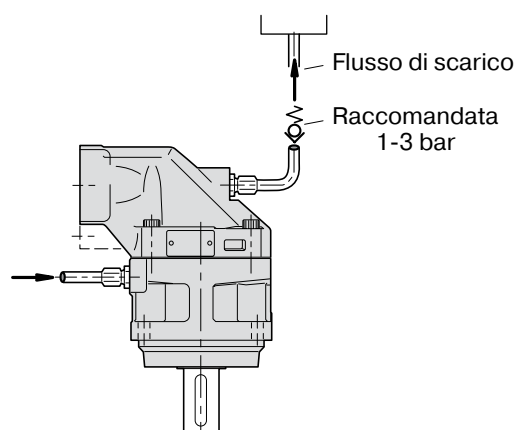
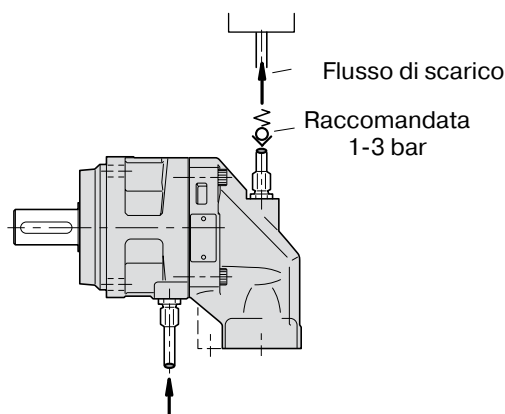
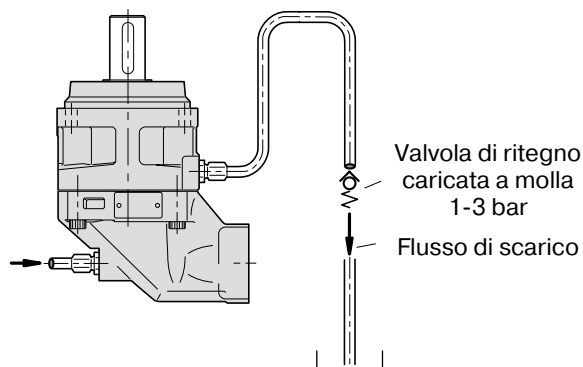

## Prima dell'avviamento

Accertarsi che il carter di F11/F12 e l'intero impianto idraulico siano riempiti con il fluido raccomandato.

La perdita interna, in particolare a basse pressioni di esercizio, non è sufficiente per garantire la lubrificazione necessaria all'avviamento.

### NOTE:

- Per evitare la cavitazione e ridurre il rumore nonché la formazione di calore è necessario che tubi, flessibili e raccordi siano dimensionati adeguatamente
- Preferibilmente, la portata nella condotta di aspirazione deve essere compresa tra 0,5 e 1 m/s, quella nella condotta di mandata tra 3 e 5 m/s.

