

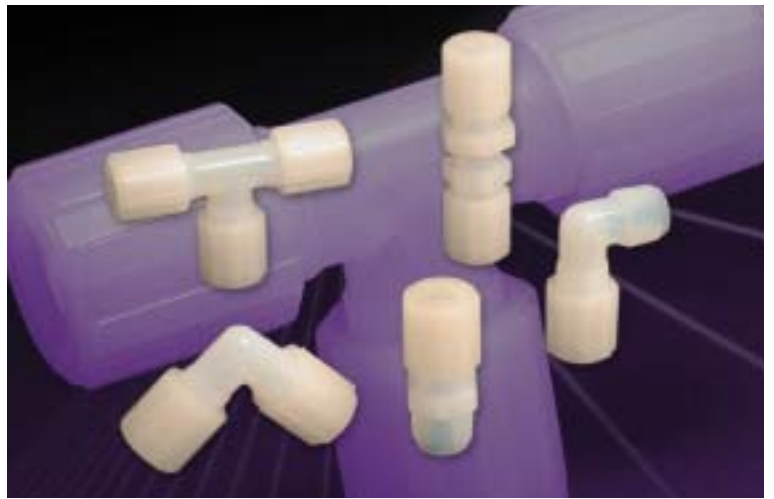

Partek

PFA 継手



パーフレアー PFA チューブ継手	
製品概要	3
フレアーリング、組み立て手順	4
ストレート・コネクター	5-11
エルボー・コネクター	12-15
ティー・コネクター	16-23
レディフレアー・チューブ・ユニオン	24
チューブ・プラグ	24
フィッティング・キャップ	24
フィッティング・ナット	24
パーグリップ PFA チューブ継手	
製品概要	25
組み付け手順	26
ストレート・コネクター	26-31
エルボー・コネクター	31-33
ティー・コネクター	34-35
チューブ・プラグ	36
フィッティング・キャップ	36
フィッティング・ナット	36
フェルルール／グリッパー	36
パーボンド PFA パイプ溶着継手	
製品概要	37
溶着例	38
ストレート・アダプター	38-40
フランジ・アダプター	40-41
ボンド・リデューサー	42
ユニオン・アダプター	42
ボンド・キャップ	42-43
PVDF 変換アダプター	43
エルボー・コネクター	44-45
ティー・コネクター	45-48
PFA パイプ継手 スケジュール 40	
製品概要	49
パイプ・プラグ	50
パイプ・ニップル	50
パイプ・ブッシング	51
パイプ・カップリング	51
メス・パイプ・リデューサー	51
パイプ・エルボー	52
パイプ・ティー	52
ツール、アクセサリ	
ナットレンチ	53
フレアーツールのマニュアル	54
ヒートガン	55
電気フレアーガン	56-57
技術情報	58

⚠ 警告

本書に記載されている製品およびシステム、または関連項目を間違えて選択したり、不適切な操作を行ったりすると、死亡事故や身体障害、物的損害が発生する場合があります。本書およびパーカー・ハネフィン社、その関係会社、および正規販売店から得たその他の情報には、技術的な専門知識を有するユーザーがより詳しく検討できるように製品およびシステムのオプション装備についても記載されています。重要なことは、ユーザーが適用範囲のあらゆる面を分析して、最新の製品カタログに記載されている製品またはシステムに関する情報を再検討することです。これらの製品やシステムに関しては、多くの運転条件および適用範囲が定められているため、ユーザーは自らの分析および検討を通じて最終的に製品およびシステムを選択し、性能、安全、および適用範囲の警告条件がすべて満たされていることを確認する責任があります。本書などに記載されている製品、製品の特徴、技術データ、構造、注文可能な部品、および価格については、パーカー・ハネフィン社およびその関係会社が事前の通知なくいつでも変更することができます。

パーフレアー PFA チューブ継手

製品概要

「パーフレアー継手」は、すべての高純度アプリケーション、または腐食性のある化学薬品に適しています。この設計は、デッドボリウムを最少にし、漏れない接続を可能とします。負荷のかかる場所や、振動があるアプリケーションに使用できます。この接続は、外部加熱源と、PTFE フレアー芯を使用したフレアープロセス、または Partek のオプション FG シリーズフレアーガンを使用しても可能です。



特徴

100 %バージンPFA 材料から製造される本体

容易な組み付け

漏れの無いシール性

レディフレアー接続を含む多様な組み合わせ

長所

表面に粒子が残存する可能性が低く高純度を得られる

組み付け時間の削減によるコスト低減

ダウンタイム削減

システムの簡素化によるコスト削減

仕様

材料：
接液部 - PFA
外部表面 - PVDF

圧力範囲：
以下の「圧力対温度チャート」を参照

温度範囲：
以下の「圧力対温度チャート」を参照

パーフレアー PFA 継手は、PVDF ナットと一緒に納入されます。1/4 ~ 1 インチ寸法の PFA ナットをご希望の場合は、モデル番号の末尾に「-T」が付きます。耐熱ナット（チタネートナット）およびグリッパーの組み合わせの場合は、モデル番号の末尾に「-HT」を付けてください。1 - 1/4 インチチューブ寸法の PFA ナットまたは耐熱ナットのアッセンブリーの入手方法について、その他の組み合わせ、材料および特注品に関して、弊社にお問い合わせください。フレアーリング、組み立てツールに関しては、53 ~ 57 ページを参照してください。インチサイズ・チューブと JIS PT ねじ接続の場合は、モデル番号末尾に「-J」を付けてください。

温度-圧力特性
温度 (°C)

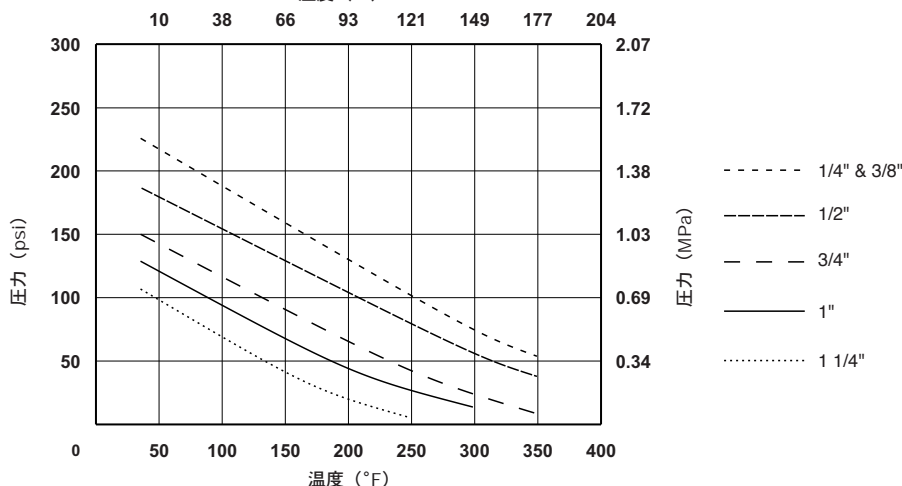

継手サイズ	チューブサイズ
4	1/4" O.D. X 5/32" I.D.
6	3/8" O.D. X 1/4" I.D.
8	1/2" O.D. X 3/8" I.D.
12	3/4" O.D. X 5/8" I.D.
16	1" O.D. X 7/8" I.D.
20	1-1/4" O.D. X 1.10" I.D.

パーフレアー PFA チューブ継手

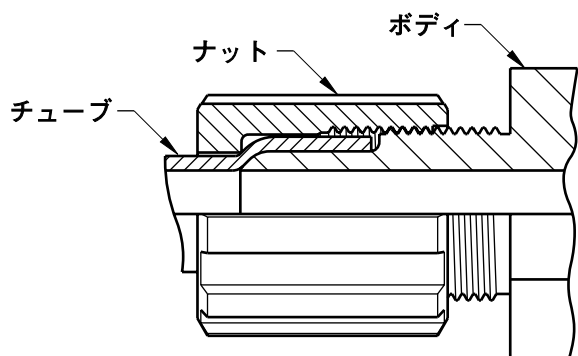

パーフレアー

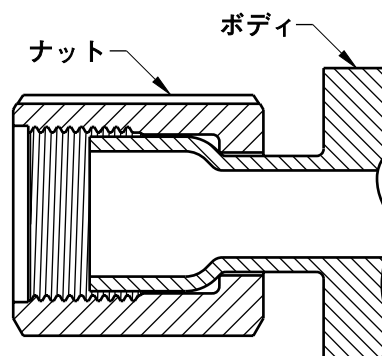

レディフレアー

フレアーリング、組み立て手順

1. チューブカッターを使用して、端面が滑らかな平面になるようチューブを切断します。
TCTR-1 (1/8" ~ 1/2" 用)
TCTR-2 (1/8" ~ 3/4" 用)
TCTR-3 (1/8" ~ 1 1/2" 用)
2. 継手のナットの小さい方の穴からチューブを挿入してください。
3. 高温に設定した HG-1 ホットエアガンを使用して、チューブの先端を約 1/2" (1/4" ~ 1-1/4" 寸法のチューブ) (約 13 mm) 離して、細い白っぽい線がチューブまわりに現れるまでゆっくりチューブを回転させ加熱します。それぞれのチューブの加熱時間は、以下の「表 1」に示します。
4. 熱源からチューブを取り出し、直ちにチューブ先端がフレアー芯に底着きするまで押し込みます。
5. 冷却するまでチューブをフレアー芯に入れた状態を保ちます。冷却時間は、以下の「表 1」を参照してください。
6. チューブをフレアー芯上でさらに 2 ~ 3 分間冷却します (追加冷却時間)。
ステップ 5 の後、順次、チューブを次のステップ 7 に基づいて組み付けることができます。
7. 継手本体に、フレアーリングされたチューブ先端を突き当たるまで押し込みます。
チューブ先端と継手本体との隙間が、3.2 mm 以下であることを確認します。
8. 以下の「表 1」の最小締め付けトルクに基づいて、継手本体のナットを締め付けます。

1/4 ~ 1 インチチューブのその他のフレアーリング方法に関しては、59 ~ 60 ページの「自動フレアーガン」を参照してください。

表 1

継手サイズ	1/4"	3/8"	1/2"	3/4"	1"	1 1/4"
加熱時間 (秒) [PFAチューブ]	15	25	25	25	25	25
フレアー芯の保持時間	20	20	20	20	25	25
追加冷却時間 (分)	2	2	3	3	3	3
最小締め付けトルク (inch lbs./Nm)	5 / 0.6	8 / 0.9	11 / 1.2	14 / 1.6	30 / 3.4	75 / 8.4

パーフレア PFA チューブ継手

アダプター オス・ストレート

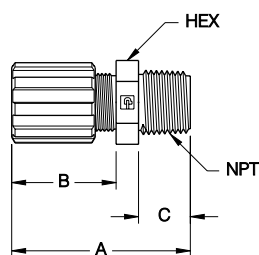

※ PFAナットを指定の場合、型番末尾に「-T」を付記ください。

※ インチサイズチューブとJIS PTねじ接続の場合、型番末尾に「-J」を付記ください。適用サイズについてはお問い合わせください。

部品番号	チューブ サイズ	NPT サイズ	オリフィス		A		B		C		Hex サイズ
			inch	mm	inch	mm	inch	mm	inch	mm	
FAMS-42	1/4	1/8	0.13	3.30	2.01	51.05	1.16	29.46	0.55	13.97	5/8
FAMS-44	1/4	1/4	0.13	3.30	2.01	51.05	1.16	29.46	0.55	13.97	5/8
FAMS-46	1/4	3/8	0.12	3.05	2.01	51.05	1.16	29.46	0.55	13.97	11/16
FAMS-48	1/4	1/2	0.12	3.05	2.15	54.61	1.16	29.46	0.66	16.76	13/16
FAMS-412	1/4	3/4	0.12	3.05	2.11	53.59	1.16	29.46	0.67	17.02	1 3/16
FAMS-62	3/8	1/8	0.20	5.08	2.08	52.83	1.24	31.50	0.55	13.97	13/16
FAMS-64	3/8	1/4	0.25	6.35	2.08	52.83	1.24	31.50	0.55	13.97	13/16
FAMS-66	3/8	3/8	0.25	6.35	2.08	52.83	1.24	31.50	0.55	13.97	13/16
FAMS-68	3/8	1/2	0.25	6.35	2.20	55.88	1.24	31.50	0.66	16.76	15/16
FAMS-612	3/8	3/4	0.25	6.35	2.18	55.37	1.24	31.50	0.65	16.51	1 3/16
FAMS-616	3/8	1	0.24	6.10	2.35	59.69	1.24	31.50	0.83	21.08	1 7/16
FAMS-82	1/2	1/8	0.20	5.08	2.19	55.63	1.37	34.80	0.55	13.97	15/16
FAMS-84	1/2	1/4	0.28	7.11	2.18	55.37	1.34	34.04	0.55	13.97	15/16
FAMS-86	1/2	3/8	0.38	9.65	2.17	55.12	1.33	33.78	0.55	13.97	15/16
FAMS-88	1/2	1/2	0.38	9.65	2.30	58.42	1.34	34.04	0.66	16.76	15/16
FAMS-812	1/2	3/4	0.38	9.65	2.28	57.91	1.34	34.04	0.66	16.76	1 3/16
FAMS-816	1/2	1	0.37	9.40	2.43	61.72	1.34	34.04	0.85	21.59	1 7/16
FAMS-128	3/4	1/2	0.53	13.46	2.42	61.47	1.46	37.08	0.66	16.76	1 3/16
FAMS-1212	3/4	3/4	0.62	15.75	2.42	61.47	1.46	37.08	0.66	16.76	1 3/16
FAMS-1216	3/4	1	0.62	15.75	2.62	66.55	1.48	37.59	0.85	21.59	1 7/16
FAMS-168	1	1/2	0.53	13.46	2.72	69.09	1.78	45.21	0.66	16.76	1 7/16
FAMS-1612	1	3/4	0.66	16.76	2.72	69.09	1.76	44.70	0.67	17.02	1 7/16
FAMS-1616	1	1	0.88	22.35	2.92	74.17	1.78	45.21	0.85	21.59	1 7/16
FAMS-1620	1	1 1/4	0.88	22.35	2.97	75.43	1.80	45.72	0.88	22.35	1 3/4
FAMS-2016	1 1/4	1	1.09	27.68	3.51	89.15	2.16	54.86	0.85	21.59	N/A
FAMS-2020	1 1/4	1 1/4	1.09	27.68	3.54	89.92	2.16	54.86	0.88	22.35	N/A

アダプター オス・ストレート レディフレア

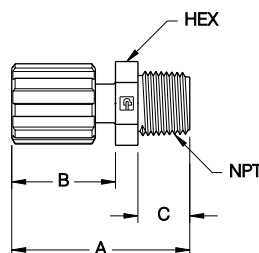

部品番号	チューブ サイズ	NPT サイズ	オリフィス		A		B		C		Hex サイズ
			inch	mm	inch	mm	inch	mm	inch	mm	
FAMS-8RF4	1/2	1/4	0.38	9.65	2.18	55.37	1.34	34.04	0.55	13.97	15/16
FAMS-8RF6	1/2	3/8	0.38	9.65	2.18	55.37	1.34	34.04	0.55	13.97	15/16
FAMS-12RF8	3/4	1/2	0.62	15.75	2.53	64.26	1.55	39.37	0.67	17.01	15/16
FAMS-12RF12	3/4	3/4	0.62	15.75	2.48	62.99	1.55	39.37	0.65	16.51	1 3/16

パーフレア PFA チューブ継手

アダプター
オス・ストレート
パネルマウント

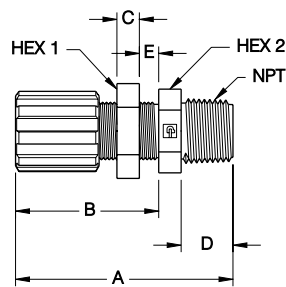

※ PFAナットを指定の場合、型番末尾に「-T」を付記ください。

※ インチサイズチューブとJIS PTねじ接続の場合、型番末尾に「-J」を付記ください。適用サイズについてはお問い合わせください。

部品番号	チューブ サイズ	NPT サイズ	オリフィス		A		B		C		D		E (最大)		取付穴径		Hex 1 サイズ	Hex 2 サイズ
			inch	mm	inch	mm	inch	mm	inch	mm	inch	mm	inch	mm	inch	mm		
FAMS-42-P	1/4	1/8	0.13	3.30	2.54	64.52	1.70	43.18	0.29	7.37	0.55	13.97	0.25	6.35	0.50	12.70	11/16	11/16
FAMS-44-P	1/4	1/4	0.13	3.30	2.54	64.52	1.71	43.43	0.29	7.37	0.55	13.97	0.25	6.35	0.50	12.70	11/16	11/16
FAMS-64-P	3/8	1/4	0.25	6.35	2.56	65.02	1.72	43.67	0.55	13.97	0.55	13.97	0.50	12.70	0.63	16.00	15/16	13/16
FAMS-66-P	3/8	3/8	0.25	6.35	2.57	65.28	1.73	43.94	0.29	7.37	0.55	13.97	0.25	6.35	0.63	16.00	15/16	13/16
FAMS-84-P	1/2	1/4	0.28	7.11	2.66	67.56	1.82	46.23	0.29	7.37	0.55	13.97	0.25	6.35	0.75	19.05	1 1/16	15/16
FAMS-86-P	1/2	3/8	0.37	9.40	2.65	67.31	1.81	45.97	0.29	7.37	0.54	13.72	0.25	6.35	0.75	19.05	1 1/16	15/16
FAMS-88-P	1/2	1/2	0.38	9.65	2.78	70.61	1.83	46.48	0.29	7.37	0.66	16.76	0.25	6.35	0.75	19.05	1 1/16	15/16
FAMS-1212-P	3/4	3/4	0.63	16.00	3.08	78.23	2.12	53.85	0.29	7.37	0.66	16.76	0.50	12.70	1.00	25.40	1 5/16	1 3/16
FAMS-1616-P	1	1	0.87	22.10	3.18	80.77	2.05	52.07	0.29	7.37	0.85	21.59	0.50	12.70	1.44	36.58	1 3/4	1 7/16

アダプター
オス・ストレート
パネルマウント
(伸張タイプ)

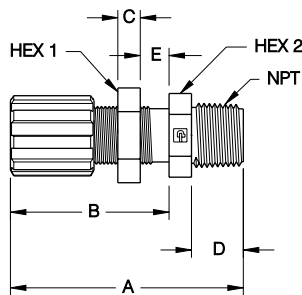

部品番号	チューブ サイズ	NPT サイズ	オリフィス		A		B		C		D		E (最大)		取付穴径		Hex 1 サイズ	Hex 2 サイズ
			inch	mm	inch	mm	inch	mm	inch	mm	inch	mm	inch	mm	inch	mm		
FAMS-44-PX	1/4	1/4	0.12	3.05	2.69	68.33	1.85	46.99	0.29	7.37	0.55	13.97	0.50	12.70	0.50	12.70	11/16	11/16
FAMS-66-PX	3/8	3/8	0.25	6.35	2.73	69.3 4	1.90	48.26	0.29	7.37	0.55	13.97	0.50	12.70	0.63	16.00	15/16	13/16
FAMS-86-PX	1/2	3/8	0.38	9.65	2.87	72.90	2.03	51.56	0.29	7.37	0.55	13.97	0.50	12.70	0.75	19.05	1 1/16	15/16
FAMS-88-PX	1/2	1/2	0.37	9.40	2.99	75.95	2.05	52.07	0.29	7.37	0.66	16.76	0.50	12.70	0.75	19.05	1 1/16	15/16
FAMS-1212-PX	3/4	3/4	0.63	16.00	3.10	78.74	2.10	54.40	0.30	7.62	0.67	17.02	0.50	12.70	1.00	25.40	1 5/16	1 3/16

アダプター
メス・ストレート

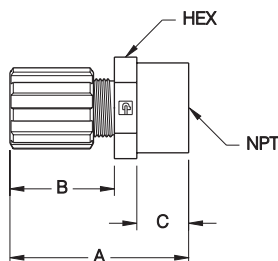

部品番号	チューブ サイズ	NPT サイズ	オリフィス		A		B		C		Hex サイズ
			inch	mm	inch	mm	inch	mm	inch	mm	
FAFS-42	1/4	1/8	0.12	3.11	2.03	52.58	1.18	30.56	0.56	14.50	5/8
FAFS-44	1/4	1/4	0.12	3.11	2.03	52.58	1.18	30.56	0.56	14.50	3/4
FAFS-46	1/4	3/8	0.12	3.11	2.04	52.84	1.20	31.08	0.56	14.50	15/16
FAFS-48	1/4	1/2	0.12	3.11	2.11	54.65	1.16	30.04	0.67	17.35	1 3/16

パーフレアー PFA チューブ継手

アダプター メス・ストレート

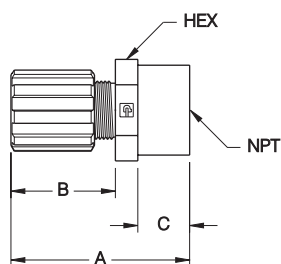

※ PFAナットを指定の場合、型番末尾に「-T」を付記ください。

※ インチサイズチューブとJIS PTねじ接続の場合、型番末尾に「-J」を付記ください。適用サイズについてはお問い合わせください。

部品番号	チューブ サイズ	NPT サイズ	オリフィス		A		B		C		Hex サイズ
			inch	mm	inch	mm	inch	mm	inch	mm	
FAFS-62	3/8	1/8	0.25	6.48	2.08	53.87	1.23	31.86	0.56	14.50	5/8
FAFS-64	3/8	1/4	0.25	6.48	2.10	54.39	1.25	32.38	0.56	14.50	3/4
FAFS-66	3/8	3/8	0.25	6.48	2.07	53.61	1.22	31.60	0.56	14.50	15/16
FAFS-68	3/8	1/2	0.25	6.35	2.17	56.20	1.21	31.34	0.67	17.35	1
FAFS-84	1/2	1/4	0.31	8.03	2.20	56.98	1.33	34.45	0.56	14.50	3/4
FAFS-86	1/2	3/8	0.37	9.58	2.19	56.72	1.34	34.71	0.63	16.32	15/16
FAFS-88	1/2	1/2	0.37	9.58	2.31	59.83	1.34	34.71	0.67	17.35	1 1/8
FAFS-812	1/2	3/4	0.37	9.58	2.36	61.12	1.40	36.26	0.67	17.35	1 3/16
FAFS-816	1/2	1	0.37	9.58	2.56	66.30	1.40	36.26	0.86	22.27	1 5/8
FAFS-128	3/4	1/2	0.57	14.76	2.45	63.46	1.50	38.85	0.66	17.09	1 3/16
FAFS-1212	3/4	3/4	0.62	16.06	2.43	62.94	1.46	37.81	0.67	17.35	1 3/16
FAFS-1216	3/4	1	0.62	16.06	2.63	68.12	1.48	38.33	0.86	22.27	1 5/8
FAFS-168	1	1/2	0.55	14.25	2.74	70.97	1.79	46.36	0.67	17.35	1 5/8
FAFS-1612	1	3/4	0.76	19.68	2.74	70.97	1.78	46.10	0.68	17.61	1 5/8
FAFS-1616	1	1	0.87	22.53	2.93	75.89	1.78	46.10	0.86	22.27	1 5/8

アダプター メス・ストレート パネルマウント

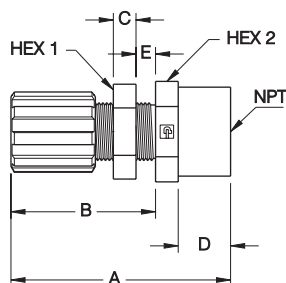

部品番号	チューブ サイズ	NPT サイズ	オリフィス		A		B		C		D		E (最大)		取付穴径		Hex 1 サイズ	Hex 2 サイズ
			inch	mm	inch	mm	inch	mm	inch	mm	inch	mm	inch	mm	inch	mm		
FAFS-44-P	1/4	1/4	0.12	3.05	2.52	64.01	1.67	42.42	0.29	7.37	0.56	14.22	0.25	6.35	0.50	12.70	11/16	3/4
FAFS-86-P	1/2	3/8	0.38	9.65	2.73	69.34	1.90	48.26	0.29	7.37	0.56	14.22	0.25	6.35	0.75	19.05	1/16	15/16
FAFS-64-P	3/8	1/4	0.12	3.05	2.58	65.53	1.72	43.69	0.29	7.37	0.57	14.48	0.25	6.35	0.63	16.00	15/16	3/4
FAFS-66-P	3/8	3/8	0.25	6.35	2.63	66.80	1.72	43.69	0.29	7.37	0.62	15.75	0.25	6.35	0.63	16.00	15/16	15/16
FAFS-88-P	1/2	1/2	0.38	9.65	2.81	71.37	1.85	46.99	0.29	7.37	0.67	17.02	0.25	6.35	0.75	19.05	1 1/16	1 1/8
FAFS-1212-P	3/4	3/4	0.63	16.00	3.16	80.26	2.11	53.59	0.29	7.37	0.76	19.30	0.50	12.70	1.00	25.40	1 5/16	1 3/16
FAFS-1616-P	1	1	0.88	22.35	3.50	88.90	2.35	59.69	0.29	7.37	0.86	21.84	0.50	12.70	1.44	36.58	1 3/4	1 3/4

パーフレア PFA チューブ継手

ストレート・コネクター

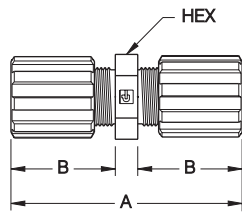

※ PFAナットを指定の場合、型番末尾に「-T」を付記ください。

部品番号	チューブ サイズ	オリフィス		A		B		Hex サイズ
		inch	mm	inch	mm	inch	mm	
FSC-4	1/4	0.12	3.05	2.59	65.79	1.14	28.96	11/16
FSC-6	3/8	0.25	6.35	2.79	70.87	1.25	31.75	13/16
FSC-8	1/2	0.38	9.65	2.96	75.18	1.33	33.78	15/16
FSC-12	3/4	0.62	15.75	3.20	81.28	1.45	36.83	1 3/16
FSC-16	1	0.87	22.10	3.83	97.28	1.77	44.96	1 7/16
FSC-20	1 1/4	1.10	27.94	4.83	122.68	2.16	54.86	N/A

ストレート・コネクター・ パネルマウント

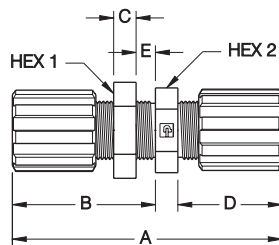

部品番号	チューブ サイズ	オリフィス		A		B		C		D		E (最大)		取付穴径		Hex 1 サイズ	Hex 2 サイズ
		inch	mm	inch	mm	inch	mm	inch	mm	inch	mm	inch	mm	inch	mm		
FSC-4-P	1/4	0.12	3.05	3.21	81.53	1.70	43.18	0.29	7.37	1.21	30.73	0.25	6.45	0.50	12.70	11/16	11/16
FSC-6-P	3/8	0.25	6.35	3.29	83.57	1.75	44.45	0.29	7.37	1.25	31.75	0.25	6.35	0.63	16.00	15/16	13/16
FSC-8-P	1/2	0.38	9.65	3.46	87.88	1.83	46.48	0.29	7.37	1.34	34.04	0.25	6.35	0.75	19.05	1 1/16	15/16
FSC-12-P	3/4	0.62	15.75	3.84	97.54	2.08	52.83	0.29	7.37	1.46	37.08	0.25	6.35	1.00	25.40	1 3/16	1 3/16
FSC-16-P	1	0.87	22.10	4.43	112.52	2.37	60.20	0.29	7.37	1.78	45.21	0.50	12.70	1.44	36.58	1 3/4	1 3/4

ストレート・コネクター・ パネルマウント レディフレア

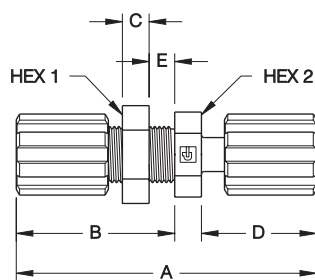

部品番号	チューブ サイズ	オリフィス		A		B		C		D		E (最大)		取付穴径		Hex 1 サイズ	Hex 2 サイズ
		inch	mm	inch	mm	inch	mm	inch	mm	inch	mm	inch	mm				
FSC-66RF-P	3/8	0.25	6.35	3.26	82.80	1.72	43.69	0.29	7.37	1.25	31.75	0.25	6.35	0.63	16.00	15/16	13/16

パーフレア PFA チューブ継手

ストレート・コネクター・
パネルマウント
(伸張タイプ)

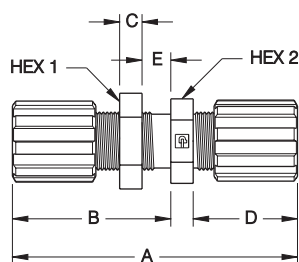

※ PFAナットを指定の場合、型番末尾に「-T」を付記ください。

部品番号	チューブ サイズ	オリフィス		A		B		C		D		E (最大)		取付穴径		Hex 1 サイズ	Hex 2 サイズ
		inch	mm	inch	mm	inch	mm	inch	mm	inch	mm	inch	mm	inch	mm		
FSC-4-PX	1/4	0.12	3.05	3.29	83.57	1.86	47.24	0.29	7.37	1.14	28.96	0.50	12.70	0.50	12.70	11/16	11/16
FSC-6-PX	3/8	0.25	6.35	3.47	88.14	1.94	49.28	0.29	7.37	1.24	31.50	0.50	12.70	0.63	16.00	15/16	13/16
FSC-8-PX	1/2	0.38	9.65	3.67	93.22	2.04	51.82	0.29	7.37	1.36	34.54	0.50	12.70	0.75	19.05	1 1/16	15/16
FSC-12-PX	3/4	0.62	15.75	3.85	97.80	2.11	53.59	0.29	7.37	1.45	36.83	0.50	12.70	1.00	25.40	1 3/16	1 3/16

ストレート・コネクター・
パネルマウント
レディフレア
(伸張タイプ)

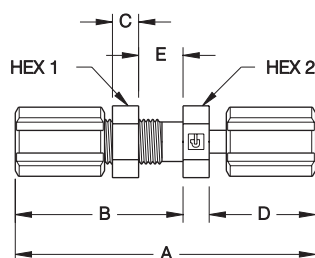

部品番号	チューブ サイズ	オリフィス		A		B		C		D		E (最大)		取付穴径		Hex 1 サイズ	Hex 2 サイズ
		inch	mm	inch	mm	inch	mm	inch	mm	inch	mm	inch	mm	inch	mm		
FSC-44RF-PX	1/4	0.13	3.30	3.33	84.58	1.86	47.24	0.29	7.37	1.18	29.97	0.50	12.7	0.63	16.00	11/16	11/16

ストレート・コネクター・
リデューサー

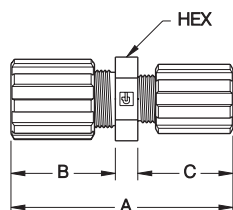

部品番号	チューブサイズ	オリフィス		A		B		C		Hex サイズ
		inch	mm	inch	mm	inch	mm	inch	mm	
FSCR-64	3/8 X 1/4	0.12	3.05	2.69	68.33	1.21	30.73	1.18	29.97	13/16
FSCR-84	1/2 X 1/4	0.13	3.30	2.82	71.63	1.38	35.05	1.15	29.21	15/16
FSCR-86	1/2 X 3/8	0.25	6.35	2.84	72.14	1.34	34.04	1.22	30.99	15/16
FSCR-124	3/4 X 1/4	0.12	3.05	2.69	68.33	1.43	36.32	1.14	28.96	1 3/16
FSCR-126	3/4 X 3/8	0.25	6.35	2.93	74.42	1.43	36.32	1.21	30.73	1 3/16
FSCR-128	3/4 X 1/2	0.38	9.65	3.08	78.23	1.45	36.83	1.33	33.78	1 3/16
FSCR-168	1 X 1/2	0.37	9.40	3.39	86.11	1.77	44.96	1.33	33.78	1 7/16
FSCR-1612	1 X 3/4	0.62	15.75	3.51	89.15	1.78	45.21	1.45	36.83	1 7/16
FSCR-2016	1 1/4 X 1	0.87	22.10	4.43	112.52	2.16	54.86	1.77	44.96	N/A

パーフレア PFA チューブ継手

ストレート・コネクター・
リデューサー
レディフレア

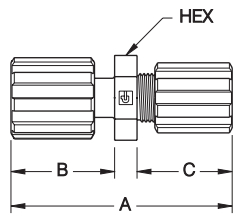

※ PFAナットを指定の場合、型番末尾に「-T」を付記ください。

部品番号	チューブサイズ	オリフィス		A		B		C		Hex サイズ
		inch	mm	inch	mm	inch	mm	inch	mm	
FSCR-6RF4	3/8 RF X 1/4 F	0.12	3.05	2.68	68.07	1.23	31.24	1.16	29.46	11/16
FSCR-8RF4	1/2 RF X 1/4 F	0.12	3.05	2.78	70.61	1.32	33.53	1.15	29.21	11/16
FSCR-8RF6	1/2 RF X 3/8 F	0.25	6.35	2.71	68.83	1.20	30.48	1.22	30.99	5/8
FSCR-86RF	1/2 F X 3/8 RF	0.25	6.35	2.89	73.41	1.25	31.75	1.35	34.29	15/16
FSCR-12RF4	3/4 RF X 1/4 F	0.12	3.05	2.97	75.44	1.52	38.61	1.16	29.46	15/16
FSCR-12RF6	3/4 RF X 3/8 F	0.25	6.35	3.10	78.74	1.59	40.39	1.22	30.99	15/16
FSCR-12RF8	3/4 RF X 1/2 F	0.38	9.65	3.18	80.77	1.54	39.12	1.35	34.29	15/16
FSCR-128RF	3/4 F X 1/2 RF	0.38	9.65	3.09	78.49	1.34	34.04	1.46	37.08	1 3/16
FSCR-16RF8	1 RF X 1/2 F	0.38	9.65	3.67	93.22	2.03	51.56	1.35	34.29	1 7/16
FSCR-168RF	1 F X 1/2 RF	0.38	9.65	3.43	87.12	1.34	34.04	1.80	45.72	1 7/16
FSCR-16RF12	1 RF X 3/4 F	0.63	16.00	3.87	98.30	2.03	51.56	1.55	39.37	1 3/16
FSCR-1612RF	1 F X 3/4 RF	0.63	16.00	3.66	92.96	1.57	39.88	1.80	45.72	1 7/16

ストレート・コネクター・
リデューサー
レディフレア

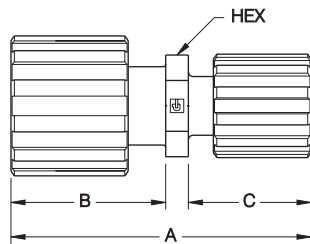

部品番号	チューブサイズ	オリフィス		A		B		C		Hex サイズ
		inch	mm	inch	mm	inch	mm	inch	mm	
FSCR-16RF12RF	1 X 3/4	0.63	16.00	3.84	97.54	1.98	50.29	1.57	39.88	1 1/8

ストレート・コネクター・
リデューサー
パーグリッパ

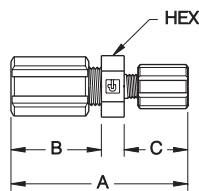

部品番号	チューブサイズ	オリフィス		A		B		C		Hex サイズ
		inch	mm	inch	mm	inch	mm	inch	mm	
FSCR-42G	1/4 X 1/8	0.09	2.29	2.19	55.63	1.15	29.21	0.75	19.05	11/16

パーフレアー PFA チューブ継手

ストレート・コネクター・
リデューサー
レディフレアー
パーグリッブ

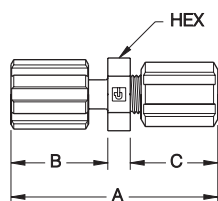

※ PFAナットを指定の場合、型番末尾に「-T」を付記ください。

部品番号	チューブサイズ	オリフィス		A		B		C		Hex サイズ
		inch	mm	inch	mm	inch	mm	inch	mm	
FSCR-4RF2G	1/4 X 1/8	0.09	2.29	2.22	56.39	1.18	29.97	0.75	19.05	11/16
FSCR-6RF4G	3/8 X 1/4	0.13	3.30	2.67	67.82	1.25	31.75	1.13	28.70	11/16

ストレート・コネクター・
リデューサー
パネルマウント

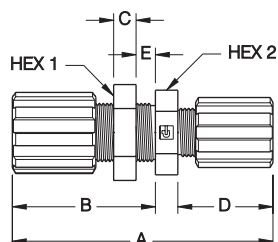

部品番号	チューブ サイズ	オリフィス		A		B		C		D		E (最大)		取付穴径		Hex 1 サイズ	Hex 2 サイズ
		inch	mm	inch	mm	inch	mm	inch	mm	inch	mm	inch	mm	inch	mm		
FSCR-64-P	3/8 X 1/4	0.12	3.05	3.18	80.77	1.73	43.94	0.29	7.37	1.16	29.46	0.25	6.35	0.63	16.00	15/16	13/16
FSCR-84-P	1/2 X 1/4	0.12	3.05	3.25	82.55	1.83	46.48	0.29	7.37	1.13	28.70	0.25	6.35	0.75	19.05	1 1/16	15/16
FSCR-86-P	1/2 X 3/8	0.25	6.35	3.37	85.60	1.86	47.24	0.29	7.37	1.22	30.99	0.25	6.35	0.75	19.05	1 1/16	15/16
FSCR-126-P	3/4 X 3/8	0.25	6.35	3.63	92.20	2.11	53.59	0.29	7.37	1.23	31.24	0.50	12.7	1.00	25.40	1 5/16	1 3/16
FSCR-128-P	3/4 X 1/2	0.38	9.65	3.71	94.23	2.09	53.09	0.29	7.37	1.33	33.78	0.25	6.35	1.00	25.40	1 5/16	1 3/16
FSCR-1216-P	3/4 X 1	0.63	16.00	4.15	105.41	2.10	53.34	0.29	7.37	1.76	44.70	0.25	6.35	1.00	25.40	1 5/16	1 7/16
FSCR-1612-P	1 X 3/4	0.62	15.85	4.08	103.63	2.34	59.44	0.29	7.37	1.46	37.08	0.50	12.7	1.44	36.58	1 3/4	1 3/4

ストレート・コネクター・
リデューサー
パネルマウント
(伸張タイプ)

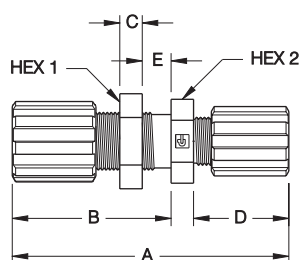

部品番号	チューブ サイズ	オリフィス		A		B		C		D		E (最大)		取付穴径		Hex 1 サイズ	Hex 2 サイズ
		inch	mm	inch	mm	inch	mm	inch	mm	inch	mm	inch	mm	inch	mm		
FSCR-86-PX	1/2 X 3/8	0.25	6.35	3.55	90.17	2.04	51.82	0.29	7.37	1.22	30.99	0.50	12.7	0.75	19.05	1 1/16	15/16

パーフレア PFA チューブ継手

オス・アダプター エルボー

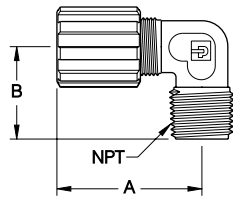

※ PFAナットを指定の場合、型番末尾に「-T」を付記ください。

※ インチサイズチューブと JIS PT ねじ接続の場合、型番末尾に「-J」を付記ください。適用サイズについてはお問い合わせください。

部品番号	チューブ サイズ	NPT サイズ	オリフィス		A		B	
			inch	mm	inch	mm	inch	mm
FAME-42	1/4	1/8	0.12	5.08	1.70	43.18	1.08	27.43
FAME-44	1/4	1/4	0.12	3.05	1.68	42.67	1.08	27.43
FAME-46	1/4	3/8	0.12	3.05	1.67	42.42	1.08	27.43
FAME-48	1/4	1/2	0.12	3.05	1.68	42.67	1.20	30.48
FAME-62	3/8	1/8	0.25	6.35	1.77	44.96	1.08	27.43
FAME-64	3/8	1/4	0.25	6.35	1.74	44.20	1.08	27.43
FAME-66	3/8	3/8	0.25	6.35	1.75	44.45	1.08	27.43
FAME-68	3/8	1/2	0.25	6.35	1.77	44.96	1.18	29.97
FAME-612	3/8	3/4	0.25	6.35	1.89	48.01	1.36	34.54
FAME-84	1/2	1/4	0.38	9.65	1.86	47.24	1.07	27.18
FAME-86	1/2	3/8	0.38	9.65	1.93	49.02	1.08	27.43
FAME-88	1/2	1/2	0.38	9.65	1.86	47.24	1.19	30.23
FAME-812	1/2	3/4	0.38	9.65	2.04	51.82	1.37	34.80
FAME-128	3/4	1/2	0.54	13.72	2.17	55.12	1.37	34.80
FAME-1212	3/4	3/4	0.63	16.00	2.16	54.86	1.37	34.80
FAME-1216	3/4	1	0.63	16.00	2.30	58.42	1.81	45.97
FAME-1612	1	3/4	0.66	16.76	2.78	70.61	1.64	41.66
FAME-1616	1	1	0.88	22.35	2.75	69.85	1.82	46.23

オス・アダプター エルボー レディフレア

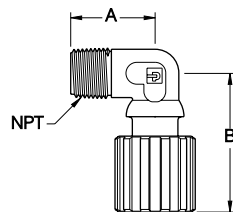

部品番号	チューブ サイズ	NPT サイズ	オリフィス		A		B	
			inch	mm	inch	mm	inch	mm
FAME-4RF4	1/4	1/4	0.12	3.30	1.07	27.18	1.70	43.18
FAME-12RF8	3/4	1/2	0.53	13.46	1.39	35.31	2.29	58.17
FAME-12RF12	3/4	3/4	0.63	16.00	1.36	34.54	2.27	57.66
FAME-16RF16	1	1	0.88	22.35	1.87	47.50	2.95	74.93

メス・アダプター エルボー

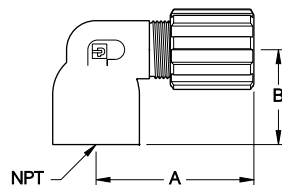

部品番号	チューブ サイズ	NPT サイズ	オリフィス		A		B	
			inch	mm	inch	mm	inch	mm
FAFE-42	1/4	1/8	0.12	3.05	1.89	48.01	0.84	21.34
FAFE-44	1/4	1/4	0.12	3.05	1.87	47.50	0.98	24.89
FAFE-64	3/8	1/4	0.25	6.35	1.96	49.78	0.98	24.89

パーフレア PFA チューブ継手

メス・アダプター エルボー

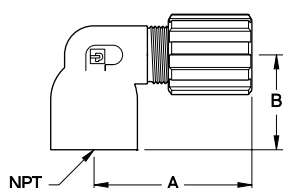

※ PFAナットを指定の場合、型番末尾に「-T」を付記ください。

部品番号	チューブ サイズ	NPT サイズ	オリフィス		A		B	
			inch	mm	inch	mm	inch	mm
FAFE-66	3/8	3/8	0.25	6.35	1.77	44.96	0.98	24.89
FAFE-68	3/8	1/2	0.25	6.35	1.96	49.78	1.24	31.50
FAFE-84	1/2	1/4	0.31	7.87	2.10	53.34	0.98	24.89
FAFE-86	1/2	3/8	0.38	9.65	2.11	53.59	0.99	25.15
FAFE-88	1/2	1/2	0.38	9.65	2.05	52.07	1.25	31.75
FAFE-128	3/4	1/2	0.63	16.00	2.38	60.45	1.69	42.93
FAFE-1212	3/4	3/4	0.63	16.00	2.47	62.74	2.19	55.63
FAFE-1616	1	1	0.88	22.35	2.74	69.60	1.60	40.64

エルボー・コネクター

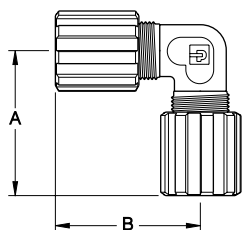

部品番号	チューブ サイズ	オリフィス		A		B	
		inch	mm	inch	mm	inch	mm
FEC-4	1/4	0.12	3.05	1.69	42.93	1.69	42.93
FEC-6	3/8	0.25	6.35	1.77	44.96	1.77	44.96
FEC-8	1/2	0.38	9.65	1.91	48.51	1.91	48.51
FEC-12	3/4	0.63	16.00	2.14	54.36	2.14	54.36
FEC-16	1	0.87	22.10	2.75	69.85	2.75	69.85
FEC-20	1 1/4	1.09	27.69	3.42	86.87	3.42	86.87

レディフレア・エルボー・ コネクター

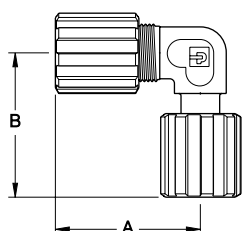

部品番号	チューブ サイズ	オリフィス		A		B	
		inch	mm	inch	mm	inch	mm
FEC-44RF	1/4 X 1/4	0.12	3.05	1.73	43.94	1.60	40.64
FEC-66RF	3/8 X 3/8	0.25	6.35	1.76	44.70	1.70	43.18
FEC-88RF	1/2 X 1/2	0.38	9.65	1.86	47.24	1.80	45.72
FEC-1212RF	3/4 X 3/4	0.63	16.00	2.15	54.61	2.20	55.88
FEC-1616RF	1 X 1	0.87	22.10	2.56	65.02	2.80	71.12
FEC-2020RF	1 1/4 X 1 1/4	1.10	27.94	3.42	86.87	3.67	93.22

パーフレア PFA チューブ継手

レディフレア・エルボー・コネクター

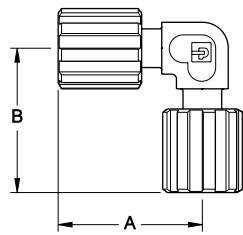

※ PFAナットを指定の場合、型番末尾に「-T」を付記ください。

部品番号	チューブサイズ	オリフィス		A		B	
		inch	mm	inch	mm	inch	mm
FEC-4RF	1/4	0.16	4.06	1.70	43.18	1.70	43.18
FEC-6RF	3/8	0.25	6.35	1.76	44.70	1.76	44.70
FEC-8RF	1/2	0.38	9.65	1.74	44.20	1.74	44.20
FEC-12RF	3/4	0.62	15.75	2.30	58.42	2.30	58.42
FEC-16RF	1	0.87	22.10	2.85	72.39	2.85	72.39

エルボーコネクター・パネルマウント

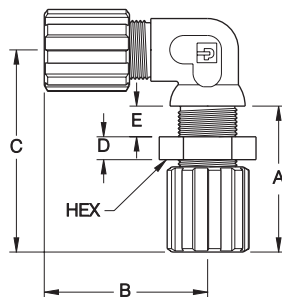

部品番号	チューブサイズ	オリフィス		A		B		C		D		E (最大)		取付穴径		Hexサイズ
		inch	mm	inch	mm	inch	mm	inch	mm	inch	mm	inch	mm	inch	mm	
FEC-4-P	1/4	0.12	3.05	1.68	42.67	1.70	43.18	2.21	56.13	0.29	7.37	0.25	6.35	0.50	12.70	11/16
FEC-6-P	3/8	0.25	6.35	1.75	44.45	1.95	49.53	2.45	62.23	0.29	7.37	0.25	6.35	0.63	16.00	15/16
FEC-8-P	1/2	0.38	9.65	1.85	46.99	1.90	48.26	2.56	65.02	0.29	7.37	0.25	6.35	0.75	19.05	1 1/16

エルボーコネクター・パネルマウント (伸張タイプ)

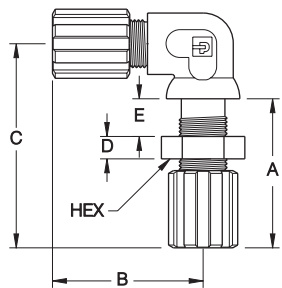

部品番号	チューブサイズ	オリフィス		A		B		C		D		E (最大)		取付穴径		Hexサイズ
		inch	mm	inch	mm	inch	mm	inch	mm	inch	mm	inch	mm			
FEC-4-PX	1/4	0.12	3.05	1.86	47.24	1.66	42.16	2.38	60.45	0.29	7.37	0.50	12.70	0.50	12.70	11/16
FEC-6-PX	3/8	0.25	6.35	1.89	48.01	1.88	47.75	2.60	66.04	0.29	7.37	0.50	12.70	0.63	16.00	15/16

パーフレアー PFA チューブ継手

エルボー・コネクター・
リデューサー

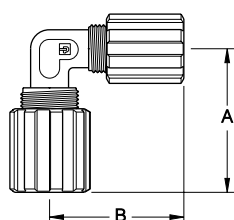

※ PFAナットを指定の場合、型番末尾に「-T」を付記ください。

部品番号	チューブ サイズ	オリフィス		A		B	
		inch	mm	inch	mm	inch	mm
FECR-64	3/8 X 1/4	0.12	3.05	1.75	44.45	1.71	43.43
FECR-84	1/2 X 1/4	0.13	3.30	1.87	47.50	1.68	42.67
FECR-86	1/2 X 3/8	0.25	6.35	1.87	47.50	1.77	44.96
FECR-124	3/4 X 1/4	0.12	3.05	2.18	55.37	1.89	48.01
FECR-126	3/4 X 3/8	0.25	6.35	2.16	54.86	1.95	49.53
FECR-128	3/4 X 1/2	0.38	9.65	2.17	55.12	2.10	53.34
FECR-1612	1 X 3/4	0.62	15.75	2.75	69.85	2.39	60.71
FECR-2016	1 1/4 X 1	0.88	22.35	2.80	71.12	3.42	86.87

エルボー・コネクター・
リデューサー
レディフレアー

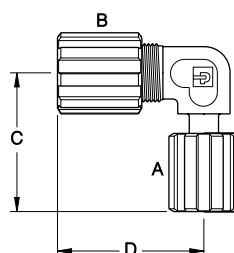

部品番号	A	B	オリフィス		C		D	
	チューブサイズ		inch	mm	inch	mm	inch	mm
FECR-6RF4	3/8	1/4	0.13	3.30	1.76	44.70	1.66	42.16
FECR-64RF	1/4	3/8	0.15	3.81	1.69	42.93	1.74	44.20
FECR-8RF6	1/2	3/8	0.25	6.35	1.77	44.96	1.80	45.72
FECR-86RF	3/8	1/2	0.38	9.65	1.86	47.24	1.88	47.75
FECR-12RF8	3/4	1/2	0.38	9.65	2.28	57.91	2.07	52.58
FECR-128RF	1/2	3/4	0.38	9.65	2.04	51.82	2.16	54.86

エルボー・コネクター・
リデューサー
レディフレアー

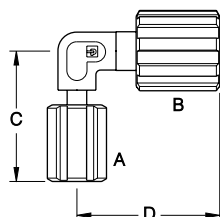

部品番号	A	B	オリフィス		C		D	
	チューブサイズ		inch	mm	inch	mm	inch	mm
FECR-6RF4RF	1/4	3/8	0.15	3.81	1.69	42.93	1.76	44.70
FECR-8RF4RF	1/4	1/2	0.15	3.81	1.69	42.93	1.85	46.99

パーフレアー PFA チューブ継手

オス・ティー・アダプター

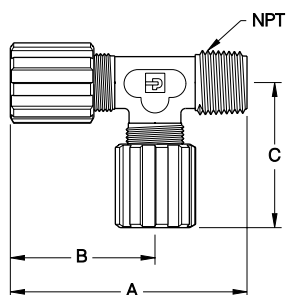

※ PFAナットを指定の場合、型番末尾に「-T」を付記ください。

※ インチサイズチューブと JIS PT ねじ接続の場合、型番末尾に「-J」を付記ください。適用サイズについてはお問い合わせください。

部品番号	チューブ サイズ	NPT サイズ	オリフィス		A		B		C	
			inch	mm	inch	mm	inch	mm	inch	mm
FAMT-424	1/4 X 1/4	1/8	0.12	3.05	2.78	70.61	1.70	43.18	1.68	42.67
FAMT-444	1/4 X 1/4	1/4	0.12	3.05	2.77	70.36	1.68	42.67	1.68	42.67
FAMT-464	1/4 X 1/4	3/8	0.12	3.05	2.77	70.36	1.69	42.93	1.68	42.67
FAMT-626	3/8 X 3/8	1/8	0.20	5.08	2.82	71.63	1.73	43.94	1.73	43.94
FAMT-646	3/8 X 3/8	1/4	0.25	6.35	2.80	71.12	1.73	43.94	1.73	43.94
FAMT-666	3/8 X 3/8	3/8	0.25	6.35	2.82	71.63	1.73	43.94	1.73	43.94
FAMT-686	3/8 X 3/8	1/2	0.25	6.35	2.91	73.91	1.72	43.69	1.73	43.94
FAMT-848	1/2 X 1/2	1/4	0.29	7.37	2.94	74.68	1.87	47.50	1.88	47.75
FAMT-868	1/2 X 1/2	3/8	0.38	9.65	2.89	73.41	1.83	46.48	1.83	46.48
FAMT-888	1/2 X 1/2	1/2	0.38	9.65	3.04	77.22	1.84	46.74	1.84	46.74
FAMT-12812	3/4 X 3/4	1/2	0.53	13.46	3.45	87.63	2.08	52.83	2.08	52.83
FAMT-12128	3/4 X 1/2	3/4	0.38	9.65	3.48	88.39	2.14	54.36	2.03	51.56
FAMT-121212	3/4 X 3/4	3/4	0.61	15.49	3.43	87.12	2.06	52.32	2.07	52.58

オス・ティー・アダプター

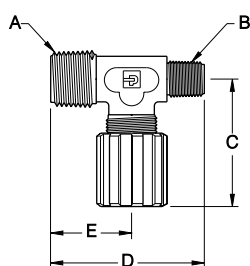

部品番号	チューブ サイズ	A NPT サイズ	B NPT サイズ	オリフィス		C		D		E	
				inch	mm	inch	mm	inch	mm	inch	mm
FAMT-4MP88	1/2	1/2	1/4	.29	7.37	1.85	46.99	2.27	57.66	1.19	30.23
FAMT-4MP1212	3/4	3/4	1/4	.29	7.37	2.16	54.86	2.62	66.55	1.38	35.05

オス・ティー・アダプター

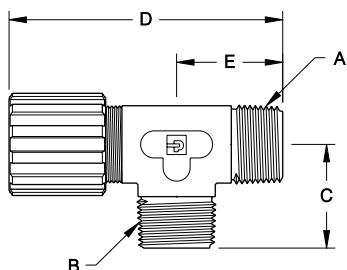

部品番号	チューブ サイズ	A NPT サイズ	B NPT サイズ	オリフィス		C		D		E	
				inch	mm	inch	mm	inch	mm	inch	mm
FAMT-121212MP	3/4	3/4	3/4	0.63	16.00	1.34	34.04	3.54	89.92	1.37	34.80

パーフレア PFA チューブ継手

オス・ティー・アダプター パーグリッブ

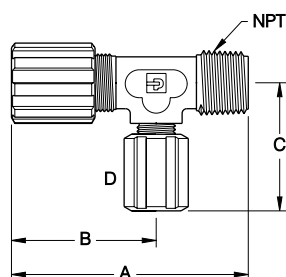

※ PFAナットを指定の場合、型番末尾に「-T」を付記ください。

※ インチサイズチューブとJIS PTねじ接続の場合、型番末尾に「-J」を付記ください。適用サイズについてはお問い合わせください。

部品番号	チューブ サイズ	NPT サイズ	D パーグリッブ サイズ	オリフィス		A		B		C	
				inch	mm	inch	mm	inch	mm	inch	mm
FAMT-844G	1/2	1/4	1/4	0.16	3.96	2.94	74.68	1.87	47.50	1.65	41.91
FAMT-884G	1/2	1/2	1/4	0.16	3.96	3.06	77.72	1.68	42.67	1.68	42.67

オス・ティー・アダプター レディフレア

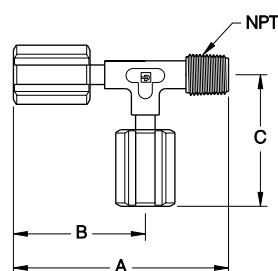

部品番号	チューブ サイズ	NPT サイズ	オリフィス		A		B		C	
			inch	mm	inch	mm	inch	mm	inch	mm
FAMT-4RF44RF	1/4 X 1/4	1/4	0.13	3.30	2.78	70.61	1.71	43.43	1.70	43.18
FAMT-12RF1212RF	3/4 X 3/4	3/4	0.63	16.00	3.59	91.19	2.25	57.15	2.25	57.15

オス・ブランチ・ティー

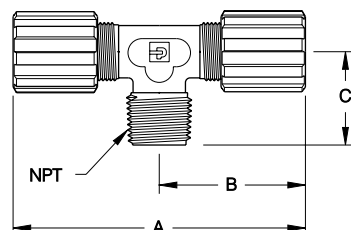

部品番号	チューブ サイズ	NPT サイズ	オリフィス		A		B		C	
			inch	mm	inch	mm	inch	mm	inch	mm
FBMT-442	1/4 X 1/4	1/8	0.12	3.05	3.47	88.14	1.73	43.94	1.08	27.43
FBMT-444	1/4 X 1/4	1/4	0.12	3.05	3.35	85.09	1.67	42.42	1.07	27.18
FBMT-662	3/8 X 3/8	1/8	0.20	5.08	3.52	89.41	1.76	44.70	1.07	27.18
FBMT-664	3/8 X 3/8	1/4	0.25	6.35	3.48	88.39	1.74	44.20	1.07	27.18
FBMT-666	3/8 X 3/8	3/8	0.25	6.35	3.46	87.88	1.73	43.94	1.07	27.18
FBMT-668	3/8 X 3/8	1/2	0.25	6.35	3.48	88.39	1.73	43.94	1.18	29.97
FBMT-884	1/2 X 1/2	1/4	0.29	7.37	3.72	94.49	1.86	47.24	1.08	27.43
FBMT-886	1/2 X 1/2	3/8	0.38	9.65	3.71	94.23	1.85	46.99	1.07	27.18
FBMT-888	1/2 X 1/2	1/2	0.38	9.65	3.70	93.98	1.85	46.99	1.18	29.97
FBMT-12124	3/4 X 3/4	1/4	0.29	7.24	4.17	105.92	2.08	52.83	1.26	32.00
FBMT-12128	3/4 X 3/4	1/2	0.52	13.21	4.19	106.43	2.09	53.09	1.37	34.80
FBMT-121212	3/4 X 3/4	3/4	0.62	15.75	4.20	106.68	2.10	53.34	1.37	34.80
FBMT-16164	1 X 1	1/4	0.28	7.11	5.50	139.70	2.75	69.85	1.55	39.37

パーフレア PFA チューブ継手

オス・ブランチ・ティ
レディフレア

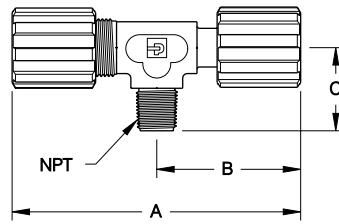

※ PFAナットを指定の場合、型番末尾に「-T」を付記ください。

※ インチサイズチューブとJIS PTねじ接続の場合、型番末尾に「-J」を付記ください。適用サイズについてはお問い合わせください。

部品番号	チューブ サイズ	NPT サイズ	オリフィス		A		B		C	
			inch	mm	inch	mm	inch	mm	inch	mm
FBMT-88RF4	1/2 X 1/2	1/4	0.29	7.37	3.73	94.74	1.87	47.50	1.07	27.18

オス・ブランチ・ティ
リデューサー

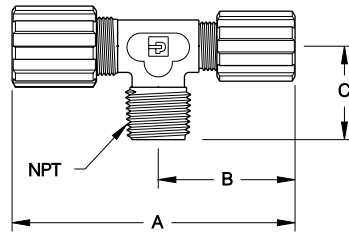

部品番号	チューブ サイズ	NPT サイズ	オリフィス		A		B		C	
			inch	mm	inch	mm	inch	mm	inch	mm
FBMTR-644	3/8 X 1/4	1/4	0.12	3.05	3.44	87.38	1.69	42.93	1.08	27.43
FBMTR-646	3/8 X 1/4	3/8	0.12	3.05	3.43	87.12	1.69	42.93	1.08	27.43
FBMTR-866	1/2 X 3/8	3/8	0.25	6.35	3.59	91.19	1.76	44.70	1.08	27.43
FBMTR-868	1/2 X 3/8	1/2	0.25	6.35	3.62	91.95	1.75	44.45	1.19	30.23
FBMTR-844	1/2 X 1/4	1/4	0.13	3.30	3.54	89.92	1.67	42.42	1.08	27.43
FBMTR-848	1/2 X 1/4	1/2	0.12	3.05	3.52	89.41	1.64	41.66	1.19	30.23
FBMTR-8128	1/2 X 3/4	1/2	0.38	9.65	4.23	107.44	2.17	55.12	1.35	34.29

オス・ブランチ・ティ
リデューサー
パーグリッパ

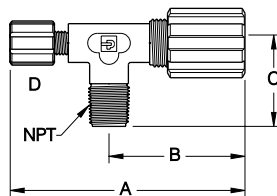

部品番号	チューブ サイズ	NPT サイズ	D パーグリッパ サイズ	オリフィス		A		B		C	
				inch	mm	inch	mm	inch	mm	inch	mm
FBMTR-2G64	3/8	1/4	1/8	0.09	2.29	3.03	76.96	1.76	44.70	1.08	27.43
FBMTR-2G6	3/8	3/8	1/8	0.13	3.30	3.40	86.36	1.12	28.45	1.08	27.43

パーフレアー PFA チューブ継手

ティー・コネクター

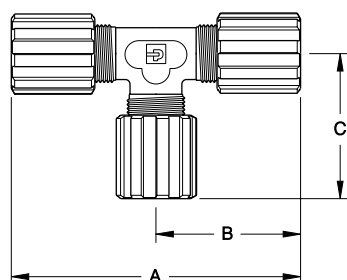

※ PFAナットを指定の場合、型番末尾に「-T」を付記ください。

部品番号	チューブサイズ	オリフィス		A		B		C	
		inch	mm	inch	mm	inch	mm	inch	mm
FTC-4	1/4	0.12	3.05	3.36	85.34	1.68	42.67	1.68	42.67
FTC-6	3/8	0.25	6.35	3.52	89.41	1.76	44.70	1.76	44.70
FTC-8	1/2	0.38	9.65	3.69	93.73	1.84	46.74	1.84	46.74
FTC-12	3/4	0.63	16.00	4.30	109.22	2.15	54.61	2.15	54.61
FTC-16	1	0.87	22.10	5.48	139.19	2.74	69.60	2.74	69.60
FTC-20	1 1/4	1.10	27.94	6.85	173.99	3.42	86.87	3.42	86.87

ティー・コネクター レディフレアー

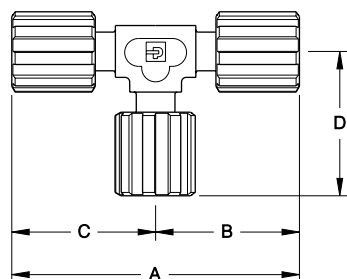

部品番号	チューブサイズ	オリフィス		A		B		C		D	
		inch	mm	inch	mm	inch	mm	inch	mm	inch	mm
FTC-4RF	1/4	0.15	3.81	3.41	86.61	1.71	43.43	1.71	43.43	1.70	43.18
FTC-6RF	3/8	0.25	6.35	3.55	90.17	1.78	45.21	1.78	45.21	1.78	45.21
FTC-8RF	1/2	0.38	9.65	3.70	93.98	1.85	46.99	1.85	46.99	1.85	46.99
FTC-12RF	3/4	0.63	16.00	4.80	121.92	2.40	60.96	2.40	60.96	2.40	60.96
FTC-16RF	1	0.88	22.35	6.01	152.65	3.00	76.20	3.00	76.20	2.99	75.95

ティー・コネクター・ リデューサー

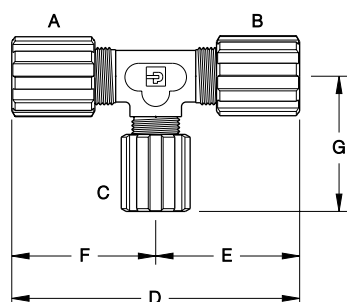

部品番号	A	B	C	オリフィス		D		E		F		G	
	チューブサイズ	inch	mm	inch	mm	inch	mm	inch	mm	inch	mm	inch	mm
FTCR-446	1/4	1/4	3/8	0.12	3.05	3.35	85.09	1.68	42.67	1.68	42.67	1.74	44.20
FTCR-466	1/4	3/8	3/8	0.12	3.05	3.46	87.88	1.74	44.20	1.72	43.69	1.74	44.20
FTCR-448	1/4	1/4	1/2	0.12	3.05	3.30	83.82	1.65	41.91	1.65	41.91	1.86	47.24
FTCR-644	3/8	1/4	1/4	0.12	3.05	3.43	87.12	1.68	42.67	1.76	44.70	1.68	42.67
FTCR-664	3/8	3/8	1/4	0.12	3.05	3.52	89.41	1.76	44.70	1.76	44.70	1.68	42.67

パーフレア PFA チューブ継手

ティー・コネクター・
リデューサー

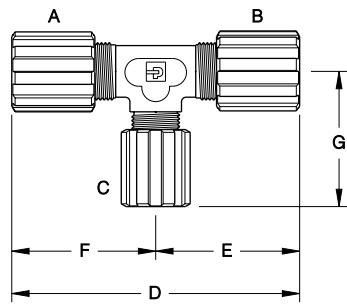

※ PFAナットを指定の場合、型番末尾に「-T」を付記ください。

部品番号	A	B	C	オリフィス		D		E		F		G	
	チューブサイズ			inch	mm	inch	mm	inch	mm	inch	mm	inch	mm
FTCR-668	3/8	3/8	1/2	0.25	6.35	3.48	88.39	1.74	44.20	1.74	44.20	1.85	46.99
FTCR-6612	3/8	3/8	3/4	0.25	6.35	3.80	96.52	1.90	48.26	1.90	48.26	2.18	55.37
FTCR-844	1/2	1/4	1/4	0.12	3.05	3.65	92.71	1.73	43.94	1.92	48.77	1.73	43.94
FTCR-848	1/2	1/4	1/2	0.12	3.05	3.52	89.41	1.69	42.93	1.83	46.48	1.83	46.48
FTCR-884	1/2	1/2	1/4	0.12	3.30	3.72	94.49	1.86	47.24	1.86	47.24	1.67	42.42
FTCR-866	1/2	3/8	3/8	0.25	6.35	3.65	92.71	1.73	43.94	1.92	48.77	1.73	43.94
FTCR-868	1/2	3/8	1/2	0.25	6.35	3.67	93.22	1.78	45.21	1.89	48.01	1.89	48.01
FTCR-886	1/2	1/2	3/8	0.25	6.35	3.70	93.98	1.85	46.99	1.85	46.99	1.73	43.94
FTCR-8812	1/2	1/2	3/4	0.37	9.40	4.12	104.65	2.06	52.32	2.06	52.32	2.19	55.63
FTCR-1248	3/4	1/4	1/2	0.12	3.05	3.93	99.82	1.84	46.74	2.09	53.09	2.05	52.07
FTCR-12412	3/4	1/4	3/4	0.12	3.05	4.01	101.85	1.85	46.99	2.16	54.86	2.14	54.36
FTCR-1288	3/4	1/2	1/2	0.38	9.65	4.11	104.39	2.03	51.56	2.08	52.83	2.03	51.56
FTCR-12124	3/4	3/4	1/4	0.12	3.05	4.19	106.43	2.10	53.34	2.10	53.34	1.85	46.99
FTCR-12126	3/4	3/4	3/8	0.25	6.35	4.32	109.73	2.16	54.86	2.16	54.86	1.92	48.77
FTCR-12128	3/4	3/4	1/2	0.38	9.65	4.30	109.22	2.15	54.61	2.15	54.61	2.04	51.82
FTCR-12612	3/4	3/8	3/4	0.25	6.35	3.99	101.35	1.89	48.01	2.10	53.34	2.10	53.34
FTCR-12812	3/4	1/2	3/4	0.38	9.53	4.17	105.92	2.02	51.31	2.15	54.61	2.15	54.61
FTCR-16416	1	1/4	1	0.12	3.05	4.87	123.70	2.11	53.59	2.76	70.10	2.76	70.10
FTCR-1688	1	1/2	1/2	0.38	9.65	5.07	128.78	2.31	58.67	2.76	70.10	2.31	58.67
FTCR-161212	1	3/4	3/4	0.63	16.00	5.21	132.33	2.43	61.72	2.77	70.36	2.42	61.47
FTCR-161216	1	3/4	1	0.63	16.00	5.21	132.33	2.43	61.72	2.77	70.36	2.76	70.10
FTCR-16164	1	1	1/4	0.12	3.05	5.52	140.21	2.76	70.10	2.76	70.10	2.11	53.59
FTCR-16166	1	1	3/8	0.25	6.35	5.51	139.95	2.75	69.85	2.75	69.85	2.24	56.90
FTCR-16168	1	1	1/2	0.38	9.65	5.52	140.21	2.76	70.10	2.76	70.10	2.31	58.67
FTCR-161612	1	1	3/4	0.62	15.75	5.49	139.45	2.74	69.60	2.74	69.60	2.42	61.47
FTCR-201620	1 1/4	1	1 1/4	0.88	22.35	6.48	164.59	3.06	77.72	3.42	86.87	3.42	86.87
FTCR-202016	1 1/4	1 1/4	1	0.88	22.35	6.85	173.99	3.42	86.87	3.42	86.87	2.80	71.12

ティー・コネクター・
リデューサー
レディフレア

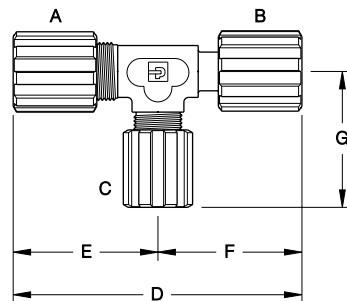

部品番号	A	B	C	オリフィス		D		E		F		G	
	チューブサイズ			inch	mm	inch	mm	inch	mm	inch	mm	inch	mm
FTCR-66RF4	3/8	3/8	1/4	0.12	3.05	3.60	91.44	1.72	43.69	1.78	45.21	1.71	43.43
FTCR-66RF6	3/8	3/8	3/8	0.25	6.35	3.60	91.44	1.74	44.20	1.76	44.70	1.78	45.21
FTCR-8RF68	3/8	1/2	1/2	0.25	6.35	3.61	91.69	1.86	47.24	1.75	44.45	1.88	47.75
FTCR-88RF4	1/2	1/2	1/4	0.12	3.05	3.80	96.52	1.86	47.24	1.80	45.72	1.67	42.42

パーフレアー PFA チューブ継手

ティー・コネクター・
リデューサー
レディフレアー

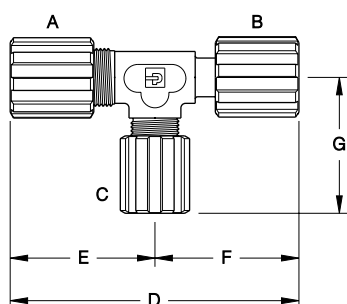

※ PFAナットを指定の場合、型番末尾に「-T」を付記ください。

部品番号	A	B	C	オリフィス		D		E		F		G	
	チューブサイズ			inch	mm	inch	mm	inch	mm	inch	mm	inch	mm
FTCR-88RF8	1/2	1/2	1/2	0.37	9.40	3.67	93.22	1.84	46.74	1.70	43.18	1.84	46.74
FTCR-12RF612	3/8	3/4	3/4	0.25	6.35	4.22	107.19	2.28	57.91	1.94	49.28	2.14	54.36
FTCR-128RF12	3/4	1/2	3/4	0.38	9.65	4.00	101.60	2.12	53.85	2.00	50.80	2.12	53.85
FTCR-1212RF4	3/4	3/4	1/4	0.12	3.05	4.45	113.03	2.17	55.12	2.28	57.91	1.83	46.48
FTCR-1212RF6	3/4	3/4	3/8	0.38	9.65	4.30	109.22	2.12	53.85	2.10	53.34	1.91	48.51
FTCR-1212RF8	3/4	3/4	1/2	0.38	9.65	4.45	113.03	2.17	55.12	2.28	57.91	2.03	51.56
FTCR-1212RF12	3/4	3/4	3/4	0.61	15.49	4.60	116.84	2.18	55.37	2.29	58.17	2.18	55.37
FTCR-164RF16	1	1/4	1	0.16	4.06	4.93	125.22	2.78	70.61	2.15	54.61	2.76	70.10
FTCR-1616RF16	1	1	1	0.88	22.35	5.40	137.16	2.77	70.36	2.70	68.58	2.77	70.36

ティー・コネクター・
リデューサー
レディフレアー

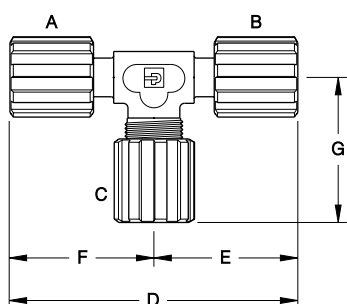

部品番号	A	B	C	オリフィス		D		E		F		G	
	チューブサイズ			inch	mm	inch	mm	inch	mm	inch	mm	inch	mm
FTCR-4RF4RF4	1/4	1/4	1/4	0.12	3.05	3.41	86.61	1.71	43.43	1.71	43.43	1.67	42.42
FTCR-6RF6RF4	3/8	3/8	1/4	0.12	3.05	3.55	90.17	1.78	45.21	1.78	45.21	1.68	42.67
FTCR-6RF6RF6	3/8	3/8	3/8	0.25	6.35	3.50	88.90	1.70	43.18	1.70	43.18	1.70	43.18
FTCR-8RF8RF4	1/2	1/2	1/4	0.12	3.05	3.72	94.49	1.86	47.24	1.86	47.24	1.68	42.67
FTCR-8RF8RF8	1/2	1/2	1/2	0.37	9.40	3.67	93.22	1.83	46.48	1.83	46.48	1.86	47.24
FTCR-8RF8RF12	1/2	1/2	3/4	0.38	9.65	4.00	101.60	2.00	50.80	2.00	50.80	2.16	54.86
FTCR-12RF6RF8	3/4	3/8	1/2	0.25	6.35	4.24	107.70	2.28	57.91	1.96	49.78	2.03	51.56
FTCR-12RF8RF8	3/4	1/2	1/2	0.38	9.65	4.31	109.47	2.27	57.66	2.04	51.82	2.03	51.56
FTCR-12RF12RF12	3/4	3/4	3/4	0.61	15.49	4.52	114.81	2.26	57.40	2.26	57.40	2.12	53.85
FTCR-16RF16RF16	1	1	1	0.88	22.35	6.01	152.65	3.01	76.45	3.00	76.20	2.77	70.36

パーフレア PFA チューブ継手

ティー・コネクター・
リデューサー
レディフレア

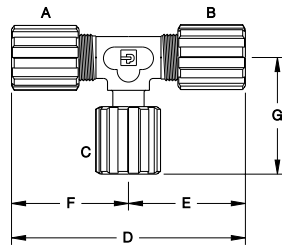

※ PFAナットを指定の場合、型番末尾に「-T」を付記ください。

部品番号	A	B	C	オリフィス		D		E		F		G	
	チューブサイズ			inch	mm	inch	mm	inch	mm	inch	mm	inch	mm
FTCR-444RF	1/4	1/4	1/4	0.12	3.05	3.40	86.36	1.70	43.18	1.70	43.18	1.60	40.64
FTCR-466RF	1/4	3/8	3/8	0.12	3.05	3.43	87.12	1.76	44.70	1.68	42.67	1.78	45.21
FTCR-664RF	3/8	3/8	1/4	0.15	3.81	3.52	89.41	1.76	44.70	1.76	44.70	1.70	43.18
FTCR-666RF	3/8	3/8	3/8	0.25	6.35	3.51	89.15	1.76	44.70	1.76	44.70	1.78	45.21
FTCR-884RF	1/2	1/2	1/4	0.15	3.81	3.74	95.00	1.87	47.50	1.87	47.50	1.71	43.43
FTCR-888RF	1/2	1/2	1/2	0.37	9.40	3.71	94.23	1.85	46.99	1.85	46.99	1.83	46.48
FTCR-12412RF	3/4	1/4	3/4	0.12	3.05	4.03	102.36	1.86	47.24	2.17	55.12	2.25	57.15
FTCR-12124RF	3/4	3/4	1/4	0.15	3.81	4.34	110.24	2.17	55.12	2.17	55.12	1.80	45.72
FTCR-12128RF	3/4	3/4	1/2	0.37	9.40	4.30	109.22	2.15	54.61	2.15	54.61	2.00	50.80
FTCR-121212RF	3/4	3/4	3/4	0.62	15.75	4.24	107.70	2.12	53.85	2.12	53.85	2.24	56.90
FTCR-16164RF	1	1	1/4	0.12	3.81	5.52	140.21	2.76	70.10	2.76	70.10	2.14	54.36
FTCR-161612RF	1	1	3/4	0.62	15.75	5.52	140.21	2.76	70.10	2.76	70.10	2.53	64.26
FTCR-161616RF	1	1	1	0.88	22.35	5.52	140.21	2.76	70.10	2.76	70.10	2.99	75.95

ティー・コネクター・
リデューサー
レディフレア

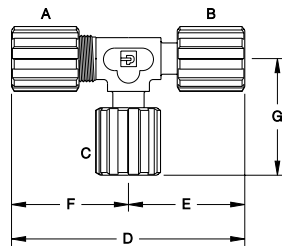

部品番号	A	B	C	オリフィス		D		E		F		G	
	チューブサイズ			inch	mm	inch	mm	inch	mm	inch	mm	inch	mm
FTCR-44RF4RF	1/4	1/4	1/4	0.13	3.30	3.40	86.36	1.70	43.18	1.70	43.18	1.71	43.43
FTCR-66RF4RF	3/8	3/8	1/4	0.15	3.81	3.53	89.66	1.78	45.21	1.76	44.70	1.71	43.43
FTCR-66RF6RF	3/8	3/8	3/8	0.25	6.35	3.53	89.66	1.78	45.21	1.76	44.70	1.78	45.21
FTCR-88RF4RF	1/2	1/2	1/4	0.15	3.81	3.73	94.74	1.86	47.24	1.87	47.50	1.71	43.43
FTCR-88RF8RF	1/2	1/2	1/2	0.38	9.65	3.80	96.52	1.80	45.72	2.00	50.80	2.00	50.80
FTCR-812RF12RF	1/2	3/4	3/4	0.38	9.65	4.44	112.78	2.39	60.71	2.05	52.07	2.40	60.96
FTCR-124RF12RF	3/4	1/4	3/4	0.15	3.81	4.06	103.12	1.89	48.01	2.17	55.12	2.25	57.15
FTCR-12RF88RF	3/4	1/2	1/2	0.38	9.65	4.32	109.73	2.27	57.66	2.05	52.07	2.02	51.31
FTCR-1212RF8RF	3/4	3/4	1/2	0.37	9.40	4.37	111.00	2.20	55.88	2.07	52.58	2.02	51.31
FTCR-1212RF12RF	3/4	3/4	3/4	0.62	15.75	4.45	113.03	2.28	57.91	2.17	55.12	2.25	57.15
FTCR-1616RF8RF	1	1	1/2	0.38	9.65	5.78	146.81	3.00	76.20	2.78	70.61	2.30	58.42
FTCR-1616RF16RF	1	1	1	0.88	22.35	5.77	146.56	3.00	76.20	2.78	70.61	2.99	75.95
FTCR-2016RF20RF	1 1/4	1	1 1/4	0.88	22.35	6.48	164.59	3.06	77.72	3.42	86.87	3.98	101.09

パーフレア PFA チューブ継手

ティー・コネクター・
リデューサー
レディフレア

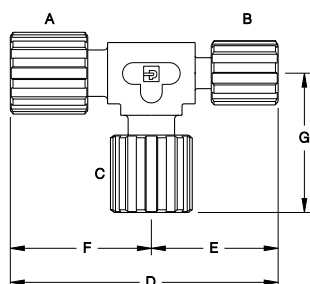

※ PFAナットを指定の場合、型番末尾に「-T」を付記ください。

※ パーグリッパナットはPFAが標準です。

部品番号	A	B	C	オリフィス		D		E		F		G	
	チューブサイズ			inch	mm	inch	mm	inch	mm	inch	mm	inch	mm
FTCR-6RF6RF4RF	3/8	3/8	1/4	0.15	3.81	3.55	90.17	1.78	45.21	1.78	45.21	1.71	43.43
FTCR-12RF8RF12RF	3/4	1/2	3/4	0.38	9.65	4.33	109.98	2.05	52.07	2.28	57.91	2.25	57.15
FTCR-12RF12RF8RF	3/4	3/4	1/2	0.38	9.65	4.56	115.82	2.28	57.91	2.28	57.91	2.02	51.31

ティー・コネクター・
リデューサー
パーグリッパ

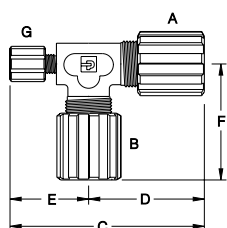

部品番号	A	B	G	オリフィス		C		D		E		F	
	チューブサイズ			パーグリッパ サイズ	inch	mm	inch	mm	inch	mm	inch	mm	inch
FTCR-2G66	3/8	3/8	1/8	0.09	3.30	3.40	86.36	1.76	44.70	1.65	41.91	1.76	44.70
FTCR-2G88	1/2	1/2	1/8	0.09	2.29	3.14	79.76	1.87	47.50	1.27	32.26	1.88	47.75
FTCR-84G4	1/2	1/4	1/4	0.12	3.05	3.61	91.69	1.74	44.20	1.88	47.75	1.69	42.93

ティー・コネクター・
リデューサー
パーグリッパ

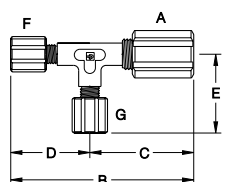

部品番号	A	F	G	オリフィス		B		C		D		E	
	チューブ サイズ	パーグリッパ サイズ	パーグリッパ サイズ	inch	mm	inch	mm	inch	mm	inch	mm	inch	mm
FTCR-42G2G	1/4	1/8	1/8	0.09	2.29	2.95	74.93	1.68	42.67	1.28	32.51	1.27	32.26

ティー・コネクター・
リデューサー
パネルマウント
パーグリッパ
パーボンド

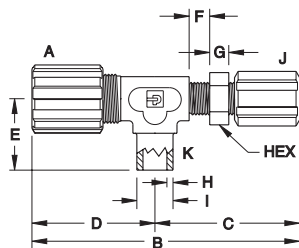

部品番号	A	J	K	オリフィス		B		C		D		E		F		G		H		I	
	チューブ サイズ	パー グリッパ サイズ	パー ボンド サイズ	inch	mm	inch	mm	inch	mm	inch	mm	inch	mm	inch	mm	inch	mm	inch	mm	inch	mm
FTCR-84GP4B	1/2	1/4	1/4	0.18	4.57	4.07	103.4	2.20	55.88	1.87	47.50	1.09	27.69	0.25	6.35	0.29	7.37	.088	2.24	0.54	13.72

パーフレア PFA チューブ継手

レディフレア・チューブ・ユニオン

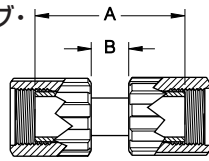

部品番号	チューブサイズ	A		B	
		inch	mm	inch	mm
RFM-4119	1/4	1.19	30.22	.15	3.81
RFM-4161	1/4	1.61	40.89	.50	12.70
RFM-4344	1/4	3.46	87.88	2.38	60.45
RFM-6133	3/8	1.40	35.56	.15	3.81
RFM-6188	3/8	1.88	47.75	.50	12.70
RFM-8151	1/2	1.52	38.61	.19	4.83
RFM-8201	1/2	2.01	51.05	.50	12.70
RFM-8389	1/2	3.86	98.04	2.31	58.67
RFM-8500	1/2	4.91	124.71	3.44	87.38
RFM-12209	3/4	2.09	53.09	.50	12.70
RFM-12290	3/4	3.75	95.25	1.44	36.58
RFM-12489	3/4	4.91	124.71	3.31	84.07
RFM-16223	1	2.23	56.64	.50	12.70
RFM-16380	1	3.91	99.31	2.19	55.63
RFM-20236	1 1/4	2.40	60.96	.50	12.70

チューブ・プラグ ナット付き

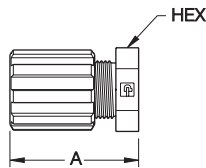

部品番号	チューブサイズ	A		Hexサイズ
		inch	mm	
FTPG-4	1/4	1.46	37.08	11/16
FTPG-6	3/8	1.43	36.32	13/16
FTPG-8	1/2	1.62	41.15	15/16
FTPG-12	3/4	1.73	43.94	1 3/16
FTPG-16	1	1.96	49.78	1 7/16

チューブ・プラグ ボディのみ

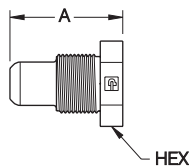

部品番号	チューブサイズ	A		Hexサイズ
		inch	mm	
1217-0250	1/4	1.29	32.77	11/16
1217-0251	3/8	1.55	39.37	13/16
1217-0252	1/2	1.44	36.58	15/16
1217-0253	3/4	1.54	39.12	1 3/16
1217-0254	1	1.78	45.21	1 7/16

フィッティング・ キャップ



部品番号	チューブサイズ	A	
		inch	mm
FCAP-4	1/4	0.91	23.11
FCAP-6	3/8	1.02	25.91
FCAP-8	1/2	1.02	25.91
FCAP-12	3/4	1.09	27.69
FCAP-16	1	1.29	32.77

フィッティング・ ナット PVDF

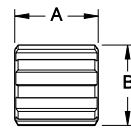

部品番号	チューブサイズ	A		B	
		inch	mm	inch	mm
1213-0004	1/4	0.99	25.15	0.79	20.07
1213-0006	3/8	1.00	25.40	0.92	23.37
1213-0008	1/2	1.08	27.43	1.05	26.67
1213-0012	3/4	1.25	31.75	1.34	34.04
1213-0016	1	1.50	38.10	1.81	45.97
1213-0020	1 1/4	1.88	47.75	2.31	58.67

フィッティング・ ナット PFA

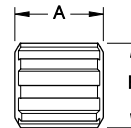

部品番号	チューブサイズ	A		B	
		inch	mm	inch	mm
1213-0204	1/4	0.97	24.64	0.84	21.34
1213-0206	3/8	0.98	24.89	0.94	23.88
1213-0208	1/2	1.14	28.96	1.10	27.94
1213-0212	3/4	1.23	31.24	1.41	35.81
1213-0216	1	1.46	37.08	1.87	47.50

フィッティング・ チタネートナット アッセンブリー 高温用

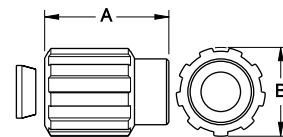

部品番号	チューブサイズ	A		B	
		inch	mm	inch	mm
1202-0007	1/4	1.20	30.48	0.79	20.07
1202-0008	3/8	1.25	31.75	0.94	23.88
1202-0009	1/2	1.60	40.64	1.15	29.21
1202-0010	3/4	1.70	43.18	1.41	35.81
1202-0011	1	2.00	50.80	1.81	45.97

パーグリップ PFA チューブ継手

製品概要

「パーグリップ継手」は、腐食性のある環境や化学薬品などの用途に最も適しています。この継手により、漏れの無い接続が可能になります。組み付けのために特殊なツールは必要ありません。接続は、チューブを継手アセンブリーに挿入しナットを締め付けるだけです。



特徴

100 %バージン PFA 材料から製造される本体

容易な組み付け

漏れの無いシール性

多様な構成が可能

長所

表面に粒子が残存する可能性が低く高純度を得られる

組み付け時間の削減によるコスト低減

ダウンタイム削減

システムの簡素化によるコスト削減

仕様

材料：

接液部 - PFA, PTFE

外部表面 - PVDF, PFA, ETFE

圧力範囲：

以下の「圧力対温度チャート」を参照

温度範囲：

以下の「圧力対温度チャート」を参照

パーグリップ PFA 継手は、標準仕様で PFA ナットと一緒に納入されます。その他の組み合わせ、材料および特注品に関しても、弊社にお問い合わせください。組み立てツールに関しては、53～57 ページを参照してください。

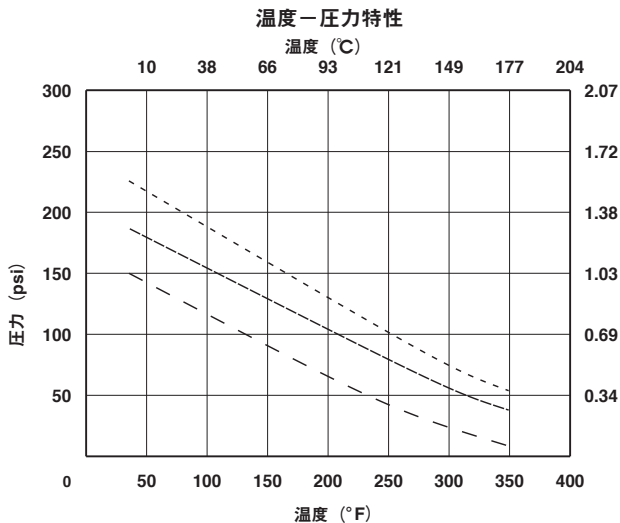

継手サイズ	チューブサイズ
2	1/8" O.D. X 1/16" I.D.
4	1/4" O.D. X 5/32" I.D.
6	3/8" O.D. X 1/4" I.D.
8	1/2" O.D. X 3/8" I.D.
12	3/4" O.D. X 5/8" I.D.

パーグリップ PFA チューブ継手

組み付け手順

1. チューブカッターを使用して、端面が滑らかな平面になるようチューブを切断します。
1/8～1/2 インチの場合、TCTR-1 を使用
1/8～3/4 インチの場合、TCTR-2 を使用
2. 継手のナットの小さい方の穴からチューブを挿入します。
3. グリッパーを径の小さい方からチューブに差し込みます。
4. フェルールを径の大きい方からチューブに差し込みます。
5. チューブを継手ボディに底着きするまで押し込みます。
6. チューブが、継手ボディに底着きしていることを確認の上、ナットを手締めします。
7. ナットを更に 1 回転以上締め込みます。

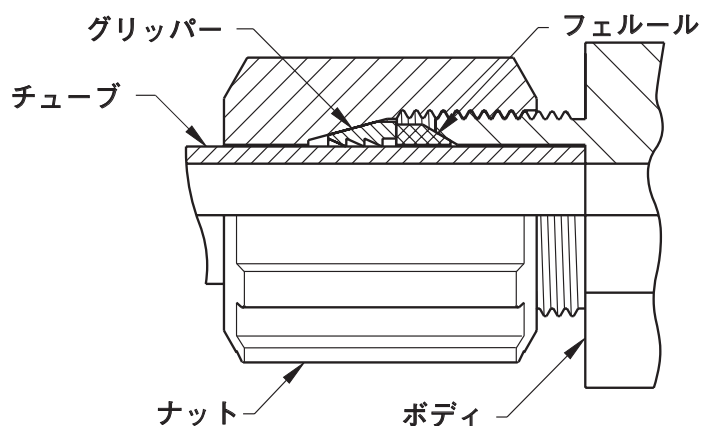

アダプター オス・ストレート

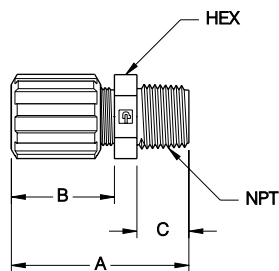

部品番号	チューブ サイズ	NPT サイズ	オリフィス		A		B		C		Hex サイズ
			inch	mm	inch	mm	inch	mm	inch	mm	
GAMS-22	1/8	1/8	0.09	2.29	1.59	40.39	0.75	19.05	0.55	13.97	1/2
GAMS-24	1/8	1/4	0.09	2.29	1.59	40.39	0.75	19.05	0.55	13.97	5/8
GAMS-26	1/8	3/8	0.09	2.29	1.59	40.39	0.75	19.05	0.55	13.97	11/16
GAMS-42	1/4	1/8	0.18	4.57	2.06	52.32	1.22	30.99	0.55	13.97	5/8
GAMS-44	1/4	1/4	0.18	4.57	2.04	51.82	1.22	30.99	0.55	13.97	5/8
GAMS-46	1/4	3/8	0.18	4.57	2.09	53.09	1.26	32.00	0.55	13.97	13/16
GAMS-48	1/4	1/2	0.18	4.57	2.15	54.61	1.20	30.48	0.66	16.76	13/16
GAMS-412	1/4	3/4	0.18	4.57	2.08	52.83	1.13	28.70	0.67	17.02	1 3/16
GAMS-62	3/8	1/8	0.25	6.35	2.00	50.80	1.16	29.46	0.55	13.97	13/16
GAMS-64	3/8	1/4	0.25	6.35	1.93	49.02	1.11	28.19	0.55	13.97	13/16
GAMS-66	3/8	3/8	0.25	6.35	1.96	49.78	1.13	28.70	0.55	13.97	13/16
GAMS-68	3/8	1/2	0.25	6.35	2.06	52.32	1.11	28.19	0.65	16.51	15/16
GAMS-84	1/2	1/4	0.29	7.37	2.06	52.32	1.23	31.24	0.55	13.97	15/16
GAMS-86	1/2	3/8	0.38	9.65	2.07	52.58	1.23	31.24	0.55	13.97	15/16
GAMS-88	1/2	1/2	0.38	9.65	2.18	55.37	1.23	31.24	0.66	16.76	15/16
GAMS-812	1/2	3/4	0.38	9.65	2.15	54.61	1.23	31.24	0.65	16.51	1 3/16
GAMS-126	3/4	3/8	0.41	10.41	2.27	57.66	1.43	36.32	0.56	14.22	1 3/16
GAMS-128	3/4	1/2	0.54	13.72	2.39	60.71	1.44	36.58	0.67	17.02	1 3/16
GAMS-1212	3/4	3/4	0.63	15.88	2.38	60.45	1.44	36.58	0.66	16.76	1 3/16

パーグリップ PFA チューブ継手

アダプター
オス・ストレート
パネルマウント

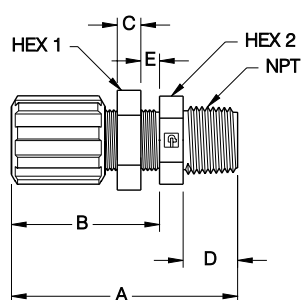

部品番号	チューブ サイズ	NPT サイズ	オリフィス		A		B		C		D		E (最大)		取付穴径		Hex 1 サイズ	Hex 2 サイズ
			inch	mm	inch	mm	inch	mm	inch	mm	inch	mm	inch	mm	inch	mm		
GAMS-22-P	1/8	1/8	0.09	2.29	2.08	52.83	1.24	31.50	0.19	4.83	0.55	13.97	0.25	6.35	0.32	8.13	1/2	1/2
GAMS-24-P	1/8	1/4	0.09	2.29	2.08	52.83	1.24	31.50	0.19	4.83	0.55	13.97	0.25	6.35	0.32	8.13	1/2	5/8
GAMS-42-P	1/4	1/8	0.18	4.57	2.49	63.25	1.73	43.94	0.28	7.11	0.55	13.97	0.25	6.35	0.50	12.70	11/16	11/16
GAMS-44-P	1/4	1/4	0.18	4.57	2.49	63.25	1.69	42.93	0.29	7.37	0.55	13.97	0.25	6.35	0.50	12.70	11/16	11/16
GAMS-66-P	3/8	3/8	0.25	6.35	2.40	60.96	1.56	39.62	0.29	7.37	0.55	13.97	0.25	6.35	0.63	16.00	15/16	13/16
GAMS-88-P	1/2	1/2	0.38	9.65	2.64	67.06	1.69	42.93	0.29	7.37	0.66	16.76	0.25	6.35	0.75	19.05	1 1/16	15/16
GAMS-1212-P	3/4	3/4	0.63	15.88	3.08	78.23	2.07	52.58	0.29	7.37	0.65	16.51	0.5	12.70	1.00	25.40	1 5/16	1 3/16

アダプター
オス・ストレート
パネルマウント
(伸張タイプ)

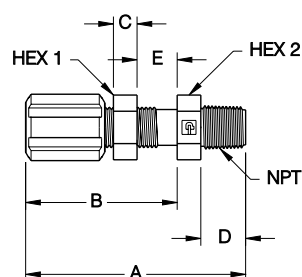

部品番号	チューブ サイズ	NPT サイズ	オリフィス		A		B		C		D		E (最大)		取付穴径		Hex 1 サイズ	Hex 2 サイズ
			inch	mm	inch	mm	inch	mm	inch	mm	inch	mm	inch	mm	inch	mm		
GAMS-44-PX	1/4	1/4	0.13	3.30	2.70	68.58	1.86	47.24	0.29	7.37	0.55	13.97	0.50	12.70	0.50	12.70	11/16	11/16

パーグリッパ PFA チューブ継手

アダプター
メス・ストレート

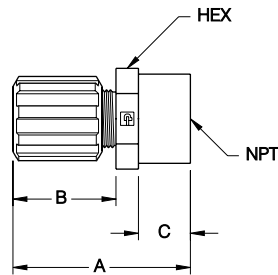

部品番号	チューブ サイズ	NPT サイズ	オリフィス		A		B		C		Hex サイズ
			inch	mm	inch	mm	inch	mm	inch	mm	
GAFS-22	1/8	1/8	0.09	2.29	1.60	40.64	0.75	19.05	0.56	14.22	5/8
GAFS-24	1/8	1/4	0.09	2.29	1.61	40.89	0.75	19.05	0.57	14.48	3/4
GAFS-42	1/4	1/8	0.18	4.57	1.98	50.29	1.13	28.70	0.56	14.22	5/8
GAFS-44	1/4	1/4	0.18	4.57	1.98	50.29	1.13	28.70	0.56	14.22	3/4
GAFS-46	1/4	3/8	0.18	4.57	1.97	50.04	1.13	28.70	0.55	13.97	15/16
GAFS-48	1/4	1/2	0.18	4.57	2.08	52.83	1.13	28.70	0.66	16.76	1 3/16
GAFS-62	3/8	1/8	0.25	6.35	1.94	49.28	1.10	27.94	0.56	14.22	5/8
GAFS-64	3/8	1/4	0.25	6.35	1.96	49.78	1.13	28.70	0.56	14.22	3/4
GAFS-66	3/8	3/8	0.25	6.35	1.97	50.04	1.13	28.70	0.55	13.97	15/16
GAFS-68	3/8	1/2	0.25	6.35	2.06	52.32	1.11	28.19	0.67	17.02	1
GAFS-84	1/2	1/4	0.31	7.87	2.04	51.82	1.21	30.73	0.56	14.22	3/4
GAFS-86	1/2	3/8	0.38	9.65	2.03	51.56	1.21	30.73	0.55	13.97	15/16
GAFS-88	1/2	1/2	0.37	9.40	2.16	54.86	1.22	30.99	0.66	16.76	1 1/18
GAFS-812	1/2	3/4	0.38	9.65	2.15	54.61	1.23	31.24	0.67	17.02	1 3/16
GAFS-816	1/2	1	0.38	9.65	2.35	59.69	1.23	31.24	0.85	21.59	1 5/8
GAFS-128	3/4	1/2	0.63	16.00	2.39	60.71	1.44	36.58	0.67	17.02	1 3/16
GAFS-1212	3/4	3/4	0.62	15.75	2.39	60.71	1.43	36.32	0.67	17.02	1 3/16

アダプター
メス・ストレート
パネルマウント

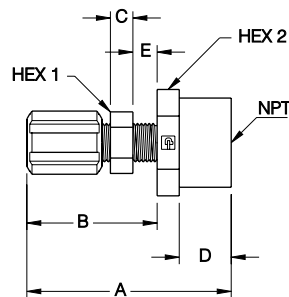

部品番号	チューブ サイズ	NPT サイズ	オリフィス		A		B		C		D		E (最大)		取付穴径		Hex 1 サイズ	Hex 2 サイズ
			inch	mm	inch	mm	inch	mm	inch	mm	inch	mm	inch	mm	inch	mm		
GAFS-22-P	1/8	1/8	0.09	2.29	2.09	53.09	1.24	31.50	0.19	4.83	0.56	14.22	0.25	6.35	0.32	8.13	1/2	5/8
GAFS-24-P	1/8	1/4	0.09	2.29	2.10	53.34	1.24	31.50	0.19	4.83	0.57	14.48	0.25	6.35	0.32	8.13	1/2	3/4
GAFS-44-P	1/4	1/4	0.18	4.57	2.48	62.99	1.64	41.66	0.29	7.37	0.56	14.22	0.25	6.35	0.50	12.70	11/16	3/4
GAFS-48-P	1/4	1/2	0.18	4.57	2.64	67.06	1.68	42.67	0.29	7.37	0.67	17.02	0.25	6.35	0.50	12.70	11/16	1 3/16

パーグリップ PFA チューブ継手

ストレート・コネクター

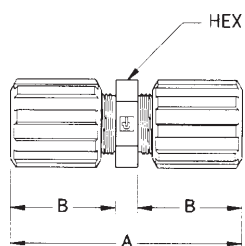

部品番号	チューブサイズ	オリフィス		A		B		Hex サイズ
		inch	mm	inch	mm	inch	mm	
GSC-2	1/8	0.09	2.29	1.79	45.47	0.75	19.05	1/2
GSC-4	1/4	0.18	4.57	2.55	64.77	1.13	28.70	5/8
GSC-6	3/8	0.25	6.35	2.53	64.26	1.12	28.45	13/16
GSC-8	1/2	0.38	9.65	2.75	69.85	1.23	31.24	15/16
GSC-12	3/4	0.63	15.88	3.16	80.26	1.43	36.32	1 3/16

ストレート・コネクター

パーフレアー

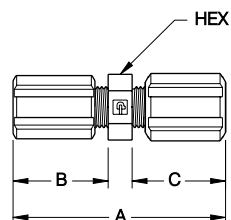

部品番号	チューブサイズ パーフレアー×パーグリップ	オリフィス		A		B		C		Hex サイズ
		inch	mm	inch	mm	inch	mm	inch	mm	
GSC-4F4	1/4	0.13	3.30	2.57	65.28	1.15	29.21	1.13	28.70	11/16

ストレート・コネクター

パネルマウント

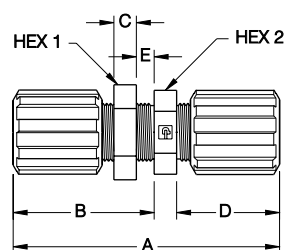

部品番号	チューブサイズ	オリフィス		A		B		C		D		E (最大)		取付穴径		Hex 1 サイズ	Hex 2 サイズ
		inch	mm	inch	mm	inch	mm	inch	mm	inch	mm	inch	mm	inch	mm		
GSC-2-P	1/8	0.09	2.29	2.28	57.91	1.24	31.50	0.19	4.83	0.75	19.05	0.25	6.35	0.32	8.13	1/2	1/2
GSC-4-P	1/4	0.18	4.57	3.11	78.99	1.67	42.42	0.29	7.37	1.15	29.21	0.25	6.35	0.50	12.70	11/16	11/16
GSC-6-P	3/8	0.25	6.35	2.95	74.93	1.54	39.12	0.29	7.37	1.12	28.45	0.25	6.35	0.63	16.00	15/16	13/16
GSC-8-P	1/2	0.38	9.65	3.21	81.53	1.72	43.69	0.29	7.37	1.21	30.73	0.25	6.35	0.75	19.05	1 1/16	15/16
GSC-12-P	3/4	0.63	16.00	3.82	97.03	2.08	52.83	0.29	7.37	1.45	36.83	0.25	6.35	1.00	25.40	1 5/16	1 3/16

パーグリッパ PFA チューブ継手

ストレート・コネクター
 パーフレアー
 パネルマウント

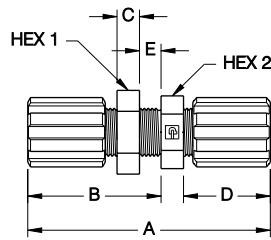

部品番号	チューブサイズ パーフレアー × パーグリッパ	オリフィス		A		B		C		D		E (最大)		取付穴径		Hex 1 サイズ	Hex 2 サイズ
		inch	mm	inch	mm	inch	mm	inch	mm	inch	mm	inch	mm	inch	mm		
GSC-4F4-P	1/4 X 1/4	0.13	3.30	3.11	78.99	1.69	42.93	0.29	7.37	1.13	28.70	0.25	6.35	0.50	12.70	11/16	11/16
GSC-6F6-P	3/8 X 3/8	0.25	6.35	3.13	79.50	1.72	43.69	0.29	7.37	1.12	28.45	0.25	6.35	0.63	16.00	15/16	13/16
GSC-12F12-P	3/4 X 3/4	0.63	16.00	3.84	97.54	2.11	53.59	0.29	7.37	1.44	36.58	0.50	12.70	1.00	25.40	1 5/16	1 3/16

ストレート・コネクター・
 パネルマウント
 (伸張タイプ)

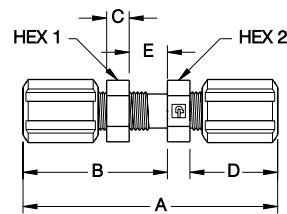

部品番号	チューブ サイズ	オリフィス		A		B		C		D		E (最大)		取付穴径		Hex 1 サイズ	Hex 2 サイズ
		inch	mm	inch	mm	inch	mm	inch	mm	inch	mm	inch	mm	inch	mm		
GSC-2-PX	1/8	0.09	2.29	2.53	64.26	1.49	37.85	0.19	4.83	0.75	19.05	0.50	12.70	0.32	8.13	1/2	1/2
GSC-4-PX	1/4	0.18	4.57	3.28	83.31	1.86	47.24	0.29	7.37	1.13	28.70	0.50	12.70	0.50	12.70	11/16	11/16

ストレート・コネクター・
 リデュース

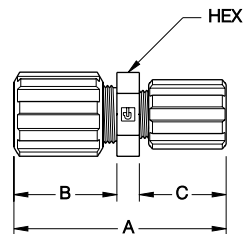

部品番号	チューブサイズ	オリフィス		A		B		C		Hex サイズ
		inch	mm	inch	mm	inch	mm	inch	mm	
GSCR-42	1/4 X 1/8	0.09	2.29	2.17	55.12	1.13	28.70	0.75	19.05	5/8
GSCR-64	3/8 X 1/4	0.18	4.57	2.54	64.52	1.12	28.45	1.13	28.70	11/16
GSCR-82	1/2 X 1/8	0.09	2.29	2.37	60.20	1.33	33.78	0.75	19.05	15/16
GSCR-84	1/2 X 1/4	0.18	4.57	2.67	67.82	1.23	31.24	1.15	29.21	15/16
GSCR-86	1/2 X 3/8	0.25	6.35	2.55	64.77	1.19	30.23	1.07	27.18	15/16
GSCR-128	3/4 X 1/2	0.37	9.40	2.92	74.17	1.42	36.07	1.21	30.73	1 3/16

パーグリッパ PFA チューブ継手

ストレート・コネクター・
リデューサー
レディフレアー

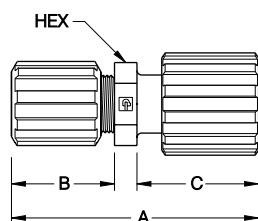

部品番号	チューブサイズ	オリフィス		A		B		C		Hex サイズ
		inch	mm	inch	mm	inch	mm	inch	mm	
GSCR-812RF	1/2 X 3/4	0.38	9.65	3.19	81.03	1.33	33.78	1.57	39.88	15/16

ストレート・コネクター・
リデューサー
パネルマウント

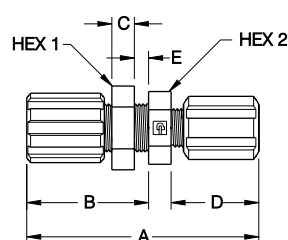

部品番号	チューブ サイズ	オリフィス		A		B		C		D		E (最大)		取付穴径		Hex 1 サイズ	Hex 2 サイズ
		inch	mm	inch	mm	inch	mm	inch	mm	inch	mm	inch	mm	inch	mm		
GSCR-64-P	3/8 x 1/4	0.18	4.57	2.99	75.95	1.57	39.88	0.29	7.37	1.13	28.70	0.25	6.35	0.63	16.00	15/16	13/16

オス・アダプター
エルボー

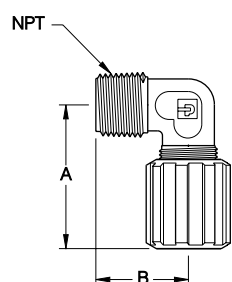

部品番号	チューブ サイズ	NPT サイズ	オリフィス		A		B	
			inch	mm	inch	mm	inch	mm
GAME-24	1/8	1/4	0.09	2.29	1.27	32.26	1.07	27.18
GAME-42	1/4	1/8	0.18	4.57	1.66	42.16	1.08	27.43
GAME-44	1/4	1/4	0.18	4.57	1.64	41.66	1.07	27.18
GAME-46	1/4	3/8	0.18	4.57	1.71	43.43	1.08	27.43
GAME-48	1/4	1/2	0.18	4.57	1.66	42.16	1.19	30.23
GAME-62	3/8	1/8	0.20	5.08	1.63	41.40	1.07	27.18
GAME-64	3/8	1/4	0.25	6.35	1.62	41.15	1.07	27.18
GAME-66	3/8	3/8	0.25	6.35	1.63	41.40	1.07	27.18
GAME-68	3/8	1/2	0.25	6.35	1.63	41.40	1.18	29.97
GAME-84	1/2	1/4	0.29	7.37	1.74	44.20	1.08	27.43
GAME-86	1/2	3/8	0.38	9.65	1.71	43.43	1.08	27.43
GAME-88	1/2	1/2	0.38	9.65	1.74	44.20	1.18	29.97
GAME-812	1/2	3/4	0.38	9.65	1.89	48.01	1.36	34.54
GAME-128	3/4	1/2	0.54	13.72	2.15	54.61	1.37	34.80
GAME-1212	3/4	3/4	0.63	16.00	2.13	54.10	1.35	34.29

パーグリッ プ PFA チューブ継手

メス・アダプター エルボー

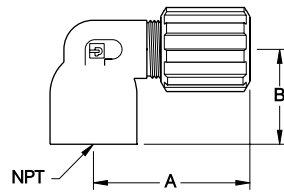

部品番号	チューブ サイズ	NPT サイズ	オリフィス		A		B	
			inch	mm	inch	mm	inch	mm
GAFE-22	1/8	1/8	0.09	2.29	1.45	36.83	0.83	21.08
GAFE-24	1/8	1/4	0.09	2.29	1.42	36.07	0.97	24.64
GAFE-42	1/4	1/8	0.16	4.06	1.82	46.23	0.84	21.21
GAFE-44	1/4	1/4	0.16	4.06	1.82	46.23	0.97	24.64
GAFE-64	3/8	1/4	0.25	6.35	1.81	45.97	0.94	23.88
GAFE-66	3/8	3/8	0.25	6.35	1.81	45.97	1.00	25.40
GAFE-68	3/8	1/2	0.25	6.35	1.77	44.96	1.23	31.24
GAFE-84	1/2	1/4	0.38	9.55	1.89	48.01	0.97	24.64
GAFE-88	1/2	1/2	0.38	9.55	1.93	49.02	1.23	31.24

エルボー・コネクター

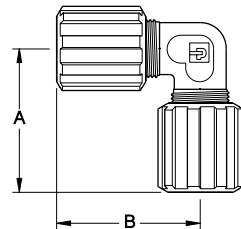

部品番号	チューブ サイズ	オリフィス		A		B	
		inch	mm	inch	mm	inch	mm
GEC-2	1/8	0.09	2.29	1.27	32.26	1.27	32.26
GEC-4	1/4	0.18	4.57	1.66	42.16	1.66	42.16
GEC-6	3/8	0.25	6.22	1.61	40.89	1.61	40.89
GEC-8	1/2	0.37	9.47	1.74	44.20	1.74	44.20
GEC-12	3/4	0.62	15.75	2.11	53.59	2.11	53.59

エルボー・コネクター レディフレアー

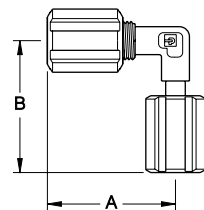

部品番号	チューブ サイズ	オリフィス		A		B	
		inch	mm	inch	mm	inch	mm
GEC-4RF4	1/4 X 1/4	0.13	3.30	1.65	41.91	1.70	43.18

パーグリッパ PFA チューブ継手

エルボー・コネクター パネルマウント

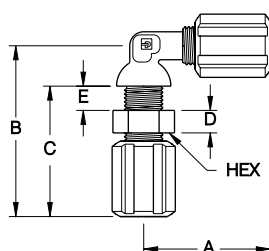

部品番号	チューブ サイズ	オリフィス		A		B		C		D		E (最大)		取付穴径		Hex サイズ
		inch	mm	inch	mm	inch	mm	inch	mm	inch	mm	inch	mm	inch	mm	
GEC-2-P	1/8	0.09	2.29	1.25	31.75	1.76	44.70	1.24	31.50	0.19	4.83	0.25	6.45	0.32	8.13	1/2
GEC-4-P	1/4	0.18	4.57	1.63	41.40	2.20	55.88	1.68	42.67	0.29	7.37	0.25	6.35	0.50	12.70	11/16

エルボー・コネクター パネルマウント (伸張タイプ)

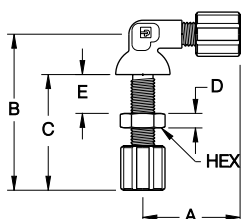

部品番号	チューブ サイズ	オリフィス		A		B		C		D		E (最大)		取付穴径		Hex サイズ
		inch	mm	inch	mm	inch	mm	inch	mm	inch	mm	inch	mm	inch	mm	
GEC-2-PX	1/8	0.09	2.29	1.25	31.75	2.01	51.05	1.49	37.85	0.19	4.83	0.50	12.70	0.32	8.13	1/2

エルボー・コネクター・ リデュース

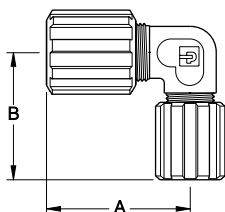

部品番号	チューブ サイズ	オリフィス		A		B	
		inch	mm	inch	mm	inch	mm
GEER-42	1/4 X 1/8	0.09	2.29	1.64	41.66	1.26	32.00
GEER-64	3/8 X 1/4	0.18	4.50	1.65	41.91	1.61	40.89
GEER-84	1/2 X 1/4	0.17	4.42	1.67	42.42	1.73	43.94
GEER-86	1/2 X 3/8	0.25	6.22	1.70	43.18	1.59	40.39
GEER-128	3/4 X 1/2	0.38	9.65	2.05	52.07	2.15	54.61

エルボー・コネクター・ リデュース レディフレアー

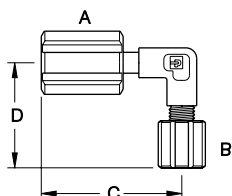

部品番号	A	B	オリフィス		C		D	
	チューブサイズ レディフレアー X パーグリッパ		inch	mm	inch	mm	inch	mm
GEER-4RF2	1/4	1/8	0.09	2.29	1.70	43.18	1.27	32.26

パーグリッパ PFA チューブ継手

オス・ティー・アダプター

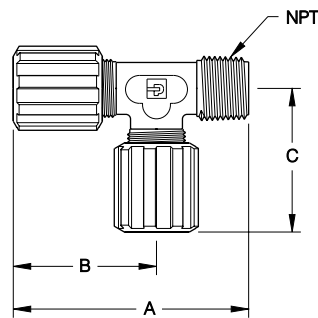

部品番号	チューブ サイズ	NPT サイズ	オリフィス		A		B		C	
			inch	mm	inch	mm	inch	mm	inch	mm
GAMT-222	1/8 X 1/8	1/8	0.09	2.29	2.35	59.69	1.27	32.26	1.26	32.00
GAMT-242	1/8 X 1/8	1/4	0.09	2.29	2.35	59.69	1.27	32.26	1.26	32.00
GAMT-424	1/4 X 1/4	1/8	0.18	4.57	2.74	69.60	1.66	42.16	1.66	42.16
GAMT-444	1/4 X 1/4	1/4	0.18	4.57	2.74	69.60	1.66	42.16	1.65	41.91
GAMT-646	3/8 X 3/8	1/4	0.25	6.35	2.73	69.34	1.65	41.91	1.65	41.91
GAMT-848	1/2 X 1/2	1/4	0.29	7.37	2.81	71.37	1.74	44.20	1.74	44.20
GAMT-888	1/2 X 1/2	1/2	0.37	9.40	2.93	74.42	1.76	44.70	1.73	43.94
GAMT-121212	3/4 X 3/4	3/4	0.63	16.00	3.50	88.90	2.15	54.61	2.15	54.61

オス・ブランチ・ティー

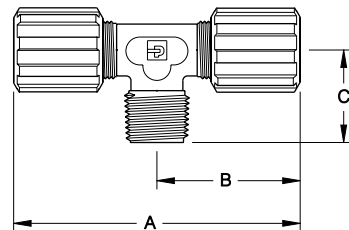

部品番号	チューブ サイズ	NPT サイズ	オリフィス		A		B		C	
			inch	mm	inch	mm	inch	mm	inch	mm
GBMT-222	1/8 X 1/8	1/8	0.09	2.29	2.55	64.77	1.28	32.51	1.07	27.18
GBMT-224	1/8 X 1/8	1/4	0.09	2.29	2.55	64.77	1.28	32.51	1.07	27.18
GBMT-442	1/4 X 1/4	1/8	0.18	4.57	3.39	86.11	1.69	42.93	1.08	27.43
GBMT-444	1/4 X 1/4	1/4	0.18	4.57	3.39	86.11	1.69	42.93	1.08	27.43
GBMT-446	1/4 X 1/4	3/8	0.18	4.57	3.31	84.07	1.66	42.16	1.08	27.43
GBMT-448	1/4 X 1/4	1/2	0.18	4.57	3.31	84.07	1.66	42.16	1.20	30.48
GBMT-662	3/8 X 3/8	1/8	0.25	6.35	3.26	82.80	1.63	41.40	1.07	27.18
GBMT-664	3/8 X 3/8	1/4	0.25	6.35	3.22	81.79	1.61	40.89	1.07	27.18
GBMT-666	3/8 X 3/8	3/8	0.25	6.35	3.26	82.80	1.63	41.40	1.07	27.18
GBMT-668	3/8 X 3/8	1/2	0.25	6.35	3.26	82.80	1.63	41.40	1.18	29.97
GBMT-884	1/2 X 1/2	1/4	0.29	7.37	3.47	88.14	1.74	44.20	0.88	22.35
GBMT-886	1/2 X 1/2	3/8	0.38	9.65	3.49	88.65	1.74	44.20	1.08	27.43
GBMT-888	1/2 X 1/2	1/2	0.37	9.47	3.48	88.39	1.74	44.20	1.17	29.72

パーグリッパ PFA チューブ継手

ティー・コネクター

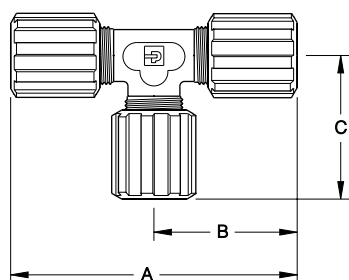

部品番号	チューブサイズ	オリフィス		A		B		C	
		inch	mm	inch	mm	inch	mm	inch	mm
GTC-2	1/8	0.09	2.29	2.55	64.77	1.28	32.51	1.27	32.26
GTC-4	1/4	0.17	4.32	3.30	83.82	1.65	41.91	1.65	41.91
GTC-6	3/8	0.25	6.35	3.27	83.06	1.63	41.40	1.63	41.40
GTC-8	1/2	0.37	9.40	3.51	89.15	1.75	44.45	1.74	44.20
GTC-12	3/4	0.63	16.00	4.28	108.71	2.14	54.36	2.14	54.36

ティー・コネクター・
リデューサー

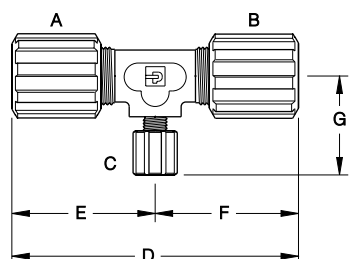

部品番号	A	B	C	オリフィス		D		E		F		G	
	チューブサイズ			inch	mm	inch	mm	inch	mm	inch	mm	inch	mm
GTCR-224	1/8	1/8	1/4	0.09	2.29	2.55	64.77	1.28	32.51	1.28	32.51	1.65	41.91
GTCR-442	1/4	1/4	1/8	0.09	2.29	3.31	84.07	1.66	42.16	1.66	42.16	1.27	32.26
GTCR-466	1/4	3/8	3/8	0.18	4.45	3.30	83.82	1.66	41.91	1.65	41.91	1.65	41.91
GTCR-664	3/8	3/8	1/4	0.18	4.45	3.22	81.79	1.61	40.89	1.61	40.89	1.69	42.93
GTCR-882	1/2	1/2	1/8	0.09	2.29	3.70	93.98	1.85	46.99	1.85	46.99	1.28	32.51
GTCR-866	1/2	3/8	3/8	0.25	6.35	3.49	88.65	1.85	46.99	1.64	41.66	1.64	41.66

パーグリップ PFA チューブ継手

チューブ・プラグ

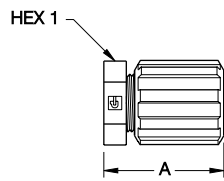

グリッパー



部品番号	チューブ サイズ	A		Hex サイズ
		inch	mm	
GTPG-2	1/8	1.04	26.42	1/2
GTPG-4	1/4	1.42	36.07	11/16
GTPG-6	3/8	1.41	35.81	13/16
GTPG-8	1/2	1.56	39.62	3/4
GTPG-12	3/4	1.73	43.94	1 3/16

部品番号	チューブ サイズ
1207-0023	1/8
1207-0001	1/4
1207-0002	3/8
1207-0003	1/2
1207-0004	3/4

フィッティング・ キャップ

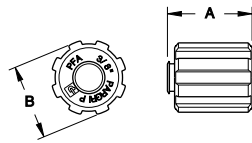

フェルール



部品番号	チューブ サイズ	A		B	
		inch	mm	inch	mm
GCAP-4	1/4	1.13	28.70	0.84	21.34
GCAP-6	3/8	1.09	27.69	0.97	24.64

部品番号	チューブ サイズ
1022-0002	1/8
1022-0004	1/4
1022-0006	3/8
1022-0008	1/2
1022-0012	3/4

フィッティング・ ナット PFA

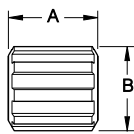

部品番号	チューブ サイズ	A		B	
		inch	mm	inch	mm
1213-0302	1/8	0.57	14.48	0.57	14.48
1213-0304	1/4	0.97	24.64	0.84	21.34
1213-0306	3/8	0.98	24.89	0.94	23.88
1213-0308	1/2	1.13	28.70	1.10	27.94
1213-0312	3/4	1.23	31.24	1.41	35.81

フィッティング・ ナット アセンブリー

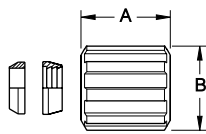

部品番号	チューブ サイズ	A		B	
		inch	mm	inch	mm
1202-0012	1/8	0.56	14.22	0.56	14.22
1202-0001	1/4	0.97	24.64	0.84	21.34
1202-0002	3/8	0.98	24.89	0.94	23.88
1202-0003	1/2	1.13	28.70	1.10	27.94
1202-0004	3/4	1.23	31.24	1.41	35.81

パーボンド PFA パイプ溶着継手

製品概要

「パーボンド継手」は、すべての高純度アプリケーション、または腐食性のある化学薬品に適しています。この継手デザインは、大流量や最小圧力降下でのアプリケーションに理想的で、漏れの無い永久接続をもたらします。この接続方法は、両先端を熔融接合することによって可能としています。



特徴

100 % バージン PFA から製造される本体

完全な熔融接続

リデュースを含む多様な構成

長所

表面に粒子が残存する可能性が低く高純度を得られる

ダウンタイム、漏れの削減

システムの簡素化によるコスト削減

仕様

材料：
接液部 - PFA
外部表面 - PFA、PVDF

圧力範囲：
以下の「圧力対温度チャート」を参照

温度範囲：
以下の「圧力対温度チャート」を参照

パーフレーザーエンド付きパーボンド PFA 継手は、標準仕様として PVDF ナットと一緒に納入されます。PFA ナット指定の場合は、型番末尾に -T を付記願います。その他の組み合わせ、特注品に関しては、弊社にお問い合わせください。

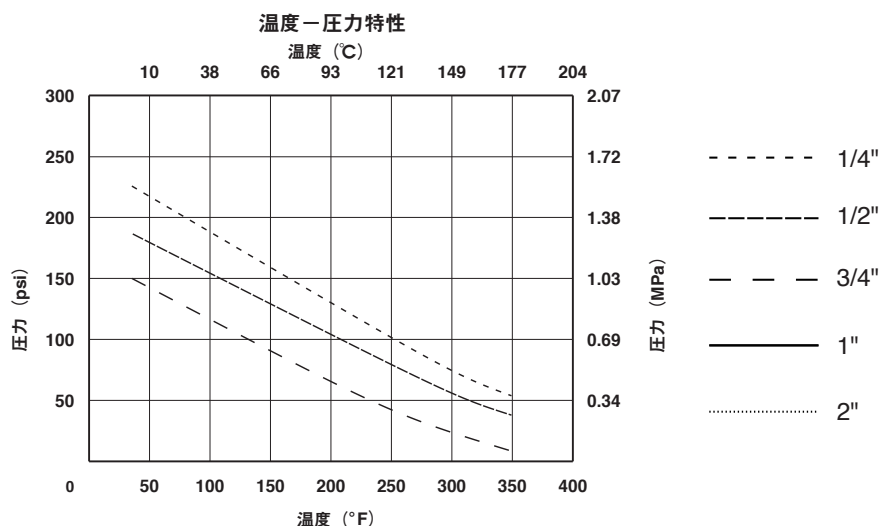

パーボンド PFA パイプ溶着継手

パーボンド継手の接合は、非接触加熱源を使用して 2 つの表面を熔融状態まで加熱し、2 つの表面を押し合い、十分な時間をかけて冷却することで完成します。異物または汚れを巻き込まない適切な技法により、永久接続が可能です。下記は、正しい溶融接合と誤った溶融接合の比較例です。

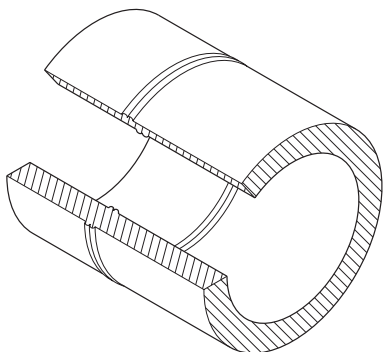

正しい接合

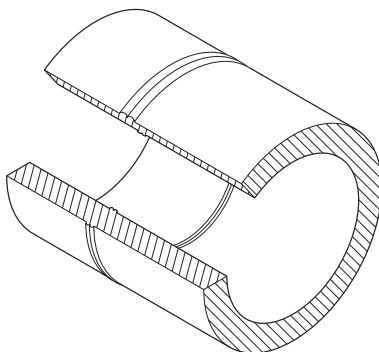

状態： 不均一な接合ビード
原因： 不完全な突き合わせ作業
または不均一加熱

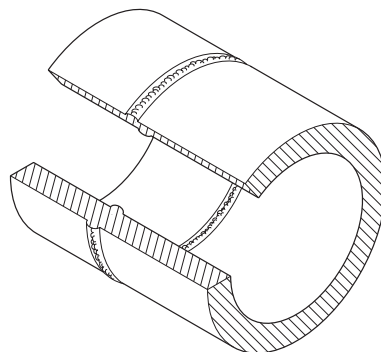

状態： 接合部に泡が発生
原因： 接合前の材料加熱が強すぎる

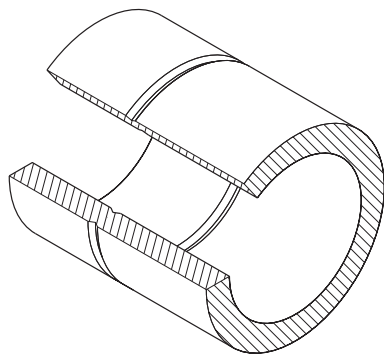

状態： 盛り上げビードが不足
原因： 接合力の不足または
接合幅が離れすぎる

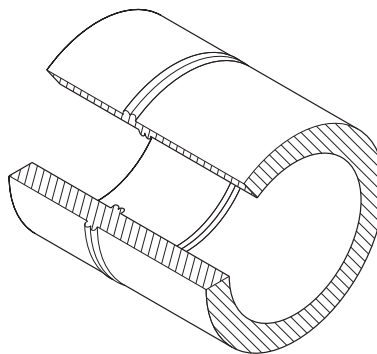

状態： 接合ビードが大きすぎる
原因： 過度の接合力または
接合幅が接近しすぎる

アダプター オス・ストレート

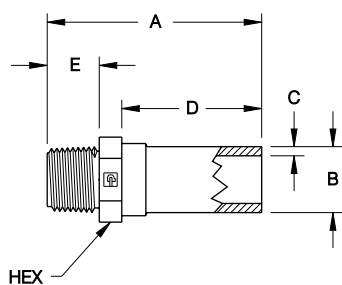

部品番号	MNPT サイズ	パーボンド サイズ	オリフィス		A		B		C		D		E		Hex サイズ
			inch	mm	inch	mm	inch	mm	inch	mm	inch	mm	inch	mm	
BA-4MP4	1/4	1/4	0.29	7.37	1.41	35.81	0.54	13.72	0.08	2.03	0.56	14.22	0.55	13.97	11/16
BA-6MP4	3/8	1/4	0.42	10.67	1.40	35.56	0.54	13.72	0.08	2.03	0.56	14.22	0.55	13.97	13/16
BA-8MP8	1/2	1/2	0.52	13.21	2.75	69.85	0.84	21.34	0.11	2.79	1.80	45.72	0.66	16.76	15/16
BA-12MP12	3/4	3/4	0.65	16.51	2.77	70.36	1.05	26.67	0.12	3.05	1.80	45.72	0.66	16.76	1 3/16
BA-12MP8	3/4	1/2	0.65	16.51	2.75	69.85	0.84	21.34	0.11	2.79	1.80	45.72	0.66	16.76	1 3/16
BA-16MP12	1	3/4	0.85	21.59	2.62	66.55	1.05	26.67	0.12	3.05	1.49	44.96	0.85	21.59	1 7/16
BA-16MP16	1	1	0.94	23.88	2.92	74.17	1.32	33.40	0.13	3.30	1.78	45.21	0.85	21.59	1 7/16

パーボンド PFA パイプ溶着継手

アダプター メス・ストレート

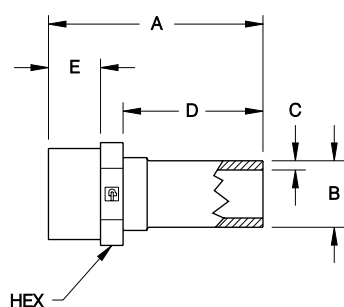

部品番号	FNPT サイズ	パーボンド サイズ	オリフィス		A		B		C		D		E		Hex サイズ
			inch	mm	inch	mm	inch	mm	inch	mm	inch	mm	inch	mm	
BA-4FP4	1/4	1/4	0.38	9.65	1.41	35.81	0.54	13.74	0.08	2.01	0.56	14.22	0.56	14.22	3/4
BA-6FP4	3/8	1/4	0.38	9.65	1.41	35.81	0.54	13.72	0.08	2.03	0.56	14.22	0.62	15.75	15/16
BA-8FP8	1/2	1/2	0.57	14.48	2.75	69.85	0.84	21.41	0.10	2.60	1.68	42.67	0.67	17.02	1 1/8
BA-12FP12	3/4	3/4	0.85	21.59	2.45	62.10	1.05	26.67	0.11	2.83	1.48	37.59	.68	17.27	1 7/16
BA-16FP16	1	1	0.97	24.64	2.94	74.68	1.32	33.40	0.13	3.24	1.78	45.21	0.96	24.38	1 5/8

アダプター パーフレアー

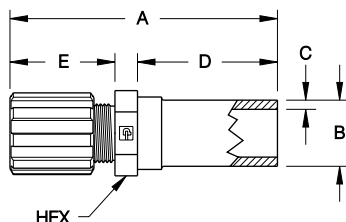

※ PFAナットを指定の場合、型番末尾に「-T」を付記ください。

部品番号	パーフレアー サイズ	パーボンド サイズ	オリフィス		A		B		C		D		E		Hex サイズ
			inch	mm	inch	mm	inch	mm	inch	mm	inch	mm	inch	mm	
BA-4F4	1/4	1/4	0.13	3.30	2.05	52.07	0.56	14.22	0.09	2.16	0.56	14.22	1.16	29.46	11/16
BA-4F8	1/4	1/2	0.13	3.30	3.28	83.31	0.84	21.44	0.10	2.54	1.68	42.67	1.16	29.46	15/16
BA-4F12	1/4	3/4	0.13	3.30	3.28	83.31	1.05	26.67	0.11	2.79	1.77	44.96	1.16	29.46	1 3/16
BA-6F4	3/8	1/4	0.25	6.35	1.98	50.29	0.54	13.79	0.08	1.91	0.56	14.22	1.24	31.50	13/16
BA-6F8	3/8	1/2	0.25	6.35	3.26	82.80	0.84	21.41	0.10	2.54	1.80	45.72	1.24	31.50	15/16
BA-6F12	3/8	3/4	0.25	6.35	3.30	83.82	1.06	26.80	0.12	2.92	1.77	44.96	1.24	31.50	1 3/16
BA-8F4	1/2	1/4	0.38	9.65	2.20	55.88	0.55	13.97	0.10	2.41	0.56	14.22	1.34	34.04	15/16
BA-8F8	1/2	1/2	0.38	9.65	3.40	86.36	0.84	21.41	0.10	2.64	1.80	45.72	1.34	34.04	15/16
BA-8F12	1/2	3/4	0.38	9.65	3.34	84.84	1.06	26.80	0.11	2.79	1.77	44.96	1.34	34.04	1 3/16
BA-8F16	1/2	1	0.38	9.65	3.36	85.34	1.32	33.53	0.13	3.30	1.78	45.21	1.34	34.04	1 7/16
BA-12F8	3/4	1/2	0.63	16.00	3.55	90.17	0.85	21.49	0.11	2.67	1.80	45.72	1.46	37.08	1 3/16
BA-12F12	3/4	3/4	0.63	16.00	3.55	90.17	1.05	26.67	0.11	2.79	1.77	44.96	1.46	37.08	1 3/16
BA-12F16	3/4	1	0.63	16.00	3.55	90.17	1.32	33.40	0.14	3.43	1.78	45.21	1.46	37.08	1 7/16
BA-16F12	1	3/4	0.88	22.35	3.79	96.27	1.06	26.80	0.11	2.79	1.77	44.96	1.76	44.70	1 7/16
BA-16F16	1	1	0.88	22.35	3.79	96.27	1.32	33.40	0.13	3.24	1.77	44.96	1.76	44.70	1 7/16

パーボンド PFA パイプ溶着継手

アダプター
レディフレアー

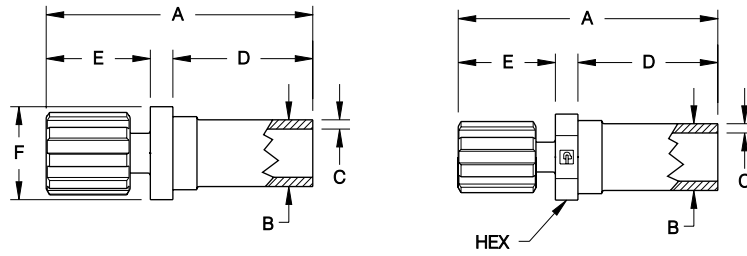

部品番号	レディ フレアー サイズ	パーボンド サイズ	オリフィス		A		B		C		D		E		F		Hex サイズ
			inch	mm	inch	mm	inch	mm	inch	mm	inch	mm	inch	mm	inch	mm	
BA-4RF4	1/4	1/4	0.13	3.30	2.04	51.82	0.55	13.89	0.08	2.03	0.56	14.22	1.16	29.46	-	-	11/16
BA-6RF4	3/8	1/4	0.25	6.35	2.10	53.34	0.55	13.89	0.09	2.29	0.56	14.22	1.24	31.50	-	-	11/16
BA-6RF8	3/8	1/2	0.25	6.35	3.34	84.84	0.84	21.34	0.12	3.05	1.80	45.72	1.24	31.50	-	-	15/16
BA-8RF8	1/2	1/2	0.38	9.65	3.42	86.87	0.84	21.39	0.10	2.59	1.80	45.72	1.37	34.80	1.17	29.72	-
BA-8RF12	1/2	3/4	0.38	9.65	3.11	78.99	1.05	26.67	0.11	2.87	1.77	44.96	1.37	34.80	1.41	35.81	-
BA-12RF8	3/4	1/2	0.63	16.00	3.74	95.00	0.84	21.34	0.10	2.54	1.80	45.72	1.46	37.08	1.17	29.72	-
BA-12RF12	3/4	3/4	0.63	16.00	3.35	85.09	1.05	26.67	0.11	2.79	1.48	37.59	1.46	37.08	1.41	35.81	-
BA-12RF16	3/4	1	0.63	16.00	3.61	91.69	1.31	33.27	0.13	3.30	1.78	45.21	1.46	37.08	1.42	36.07	-
BA-16RF12	1	3/4	0.88	22.35	3.96	100.6	1.05	26.67	0.11	2.78	1.77	44.96	1.76	44.70	1.39	35.31	-
BA-16RF16	1	1	0.88	22.35	3.85	97.79	1.31	33.27	0.13	3.18	1.78	45.21	1.76	44.70	1.41	35.81	-

アダプター
パーフレアー
パネルマウント

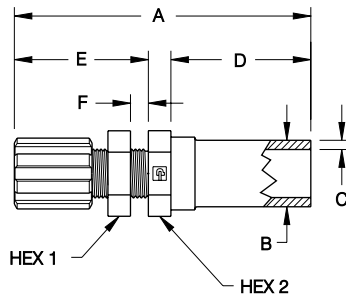

部品番号	レディ フレアー サイズ	パー ボンド サイズ	オリフィス		A		B		C		D		E		F		取付穴径		Hex 1 サイズ	Hex 2 サイズ
			inch	mm	inch	mm	inch	mm	inch	mm	inch	mm	inch	mm	inch	mm	inch	mm		
BA-4F4-P	1/4	1/4	0.13	3.30	2.50	63.50	0.54	13.72	0.08	1.91	0.56	14.22	1.65	41.91	0.25	6.35	0.50	12.70	11/16	11/16
BA-6F4-P	3/8	1/4	0.25	6.35	2.39	60.71	0.54	13.72	0.08	1.91	0.56	14.22	1.62	41.15	0.25	6.35	0.63	16.00	15/16	13/16
BA-6F8-P	3/8	1/2	0.25	6.35	3.81	96.77	0.84	21.34	0.10	2.54	1.50	38.10	1.62	41.15	0.25	6.35	0.63	16.00	15/16	15/16
BA-8F4-P	1/2	1/4	0.38	9.65	2.56	65.02	0.55	13.87	0.08	2.03	0.56	14.22	1.74	44.20	0.25	6.35	0.75	19.05	1 1/16	15/16
BA-12F8-P	3/4	1/2	0.63	16.00	4.22	107.2	0.85	21.46	0.11	2.67	1.80	45.72	2.13	54.10	0.50	12.70	1.00	25.40	1 5/16	1 3/16
BA-16F12-P	1	3/4	0.88	22.35	4.43	112.5	1.05	26.77	0.11	2.72	1.48	37.59	2.36	59.94	0.38	9.53	1.45	36.83	1 3/4	1 3/4

アダプター
フランジ
フラットフェイス

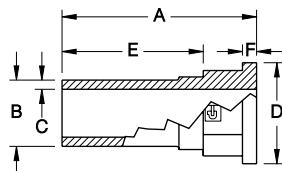

部品番号	パーボンド サイズ	A		B		C		D		E		F	
		inch	mm	inch	mm	inch	mm	inch	mm	inch	mm	inch	mm
BA-8FL-0	1/2	2.49	63.25	0.84	21.34	0.12	2.96	1.29	32.77	1.49	37.85	0.22	5.59
BA-12FL-0	3/4	2.48	62.99	1.05	26.67	0.11	2.87	1.46	37.08	1.49	37.85	0.22	5.59

パーボンド PFA パイプ溶着継手

アダプター
フランジ
フラットフェイス

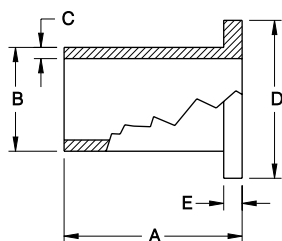

部品番号	パーボンド サイズ	A		B		C		D		E	
		inch	mm	inch	mm	inch	mm	inch	mm	inch	mm
BA-16FL-0	1	2.28	57.91	1.32	33.53	0.14	3.56	2.00	50.80	0.24	6.10
BA-32FL-0	2	2.37	60.20	2.40	60.96	0.17	4.41	3.47	88.14	0.25	6.35

アダプター
フランジ
O-リング フェイス

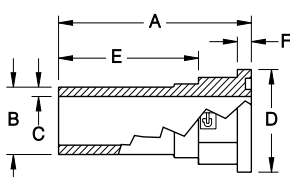

部品番号	パーボンド サイズ	A		B		C		D		E		F	
		inch	mm	inch	mm	inch	mm	inch	mm	inch	mm	inch	mm
BA-8FL-1	1/2	2.48	62.99	0.85	21.49	0.11	2.68	1.28	32.51	1.49	37.85	0.18	4.57
BA-12FL-1	3/4	2.48	62.99	1.05	26.67	0.11	2.87	1.46	37.08	1.49	37.85	0.18	4.57

アダプター
フランジ
O-リング フェイス

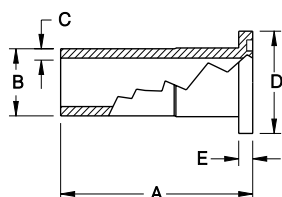

部品番号	パーボンド サイズ	A		B		C		D		E	
		inch	mm	inch	mm	inch	mm	inch	mm	inch	mm
BA-8FL-1-01	1/2	2.48	62.99	0.85	21.49	0.11	2.68	1.28	32.51	0.18	4.57
BA-32FL-1	2	2.38	60.45	2.40	60.96	0.17	4.34	3.48	88.39	0.25	6.35

O-リング
PFA 被覆バイトン芯

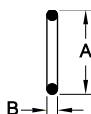

部品番号	パーボンド サイズ	A		B		部品番号	パーボンド サイズ	A		B	
		inch	mm	inch	mm			inch	mm	inch	mm
2000-0016EV	1/4	.754	19.15	.070	1.78	2000-0125EV	1	1.505	38.23	.103	2.62
2000-0118EV	1/2	1.068	27.13	.103	2.62	2000-0141EV	2	2.506	63.65	.103	2.62
2000-0121EV	3/4	1.255	31.88	.103	2.62						

パーボンド PFA パイプ溶着継手

リデューサー

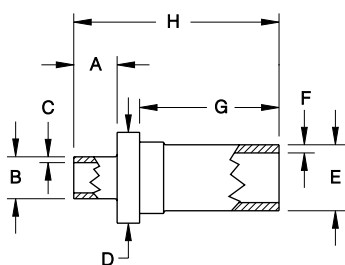

部品番号	パーボンド サイズ	A		B		C		D		E		F		G		H	
		inch	mm	inch	mm	inch	mm	inch	mm	inch	mm	inch	mm	inch	mm	inch	mm
BR-84	1/2 X 1/4	0.56	14.22	0.54	13.72	0.08	1.91	0.93	23.62	0.85	21.59	0.11	2.79	1.80	45.72	2.64	67.06
BR-124	3/4 X 1/4	0.56	14.22	0.54	13.72	0.08	1.91	1.16	29.46	1.05	26.67	0.11	2.79	1.49	37.85	2.63	66.80
BR-128	3/4 X 1/2	1.49	38.10	0.84	21.34	0.10	2.54	1.16	29.46	1.05	26.67	0.11	2.67	1.49	37.85	3.58	90.93
BR-164	1 X 1/4	1.31	33.02	0.55	13.87	0.08	1.98	1.41	35.81	1.32	33.40	0.13	3.24	1.78	45.21	3.37	85.60
BR-168	1 X 1/2	1.49	37.85	0.84	21.41	0.10	2.60	1.41	35.81	1.32	33.40	0.13	3.24	1.78	45.21	3.57	90.68
BR-1612	1 X 3/4	1.49	37.59	1.05	26.67	0.11	2.79	1.41	35.81	1.32	33.53	0.14	3.43	1.78	45.21	3.57	90.68
BR-328	2 X 1/2	1.50	38.10	0.84	21.34	0.11	2.79	2.55	64.77	2.38	60.45	0.16	4.06	1.50	38.10	4.38	111.3
BR-3212	2 X 3/4	1.50	37.59	1.05	26.67	0.12	3.05	2.55	64.77	2.39	60.71	0.16	4.06	1.50	38.10	4.37	111.0
BR-3216	2 X 1	1.50	37.59	1.32	33.53	0.14	3.56	2.54	64.52	2.38	60.45	0.16	4.06	1.50	38.10	4.38	111.3

ユニオン

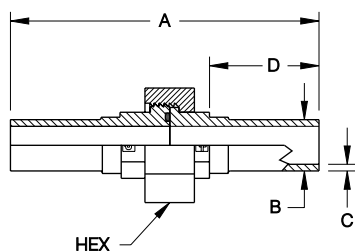

部品番号	パーボンド サイズ	A		B		C		D		Hex サイズ
		inch	mm	inch	mm	inch	mm	inch	mm	
BU-4	1/4	2.49	63.25	0.54	13.79	0.08	2.01	0.76	19.30	1 1/4
BU-8	1/2	5.07	128.78	0.85	21.46	0.11	2.69	1.80	45.72	1 5/8
BU-12	3/4	5.07	128.78	1.05	26.75	0.11	2.86	1.80	45.72	1 7/8
BU-16	1	5.62	142.75	1.32	33.53	0.13	3.31	1.50	38.10	2 7/8

キャップ

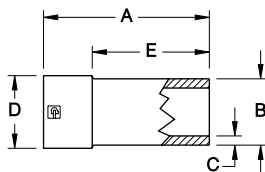

部品番号	パーボンド サイズ	A		B		C		D		E	
		inch	mm	inch	mm	inch	mm	inch	mm	inch	mm
BCAP-4	1/4	0.84	21.34	0.54	13.82	0.08	2.02	0.62	15.75	0.55	13.97
BCAP-8	1/2	2.09	53.09	0.84	21.41	0.11	2.67	0.91	23.11	1.49	37.85
BCAP-12	3/4	2.08	52.83	1.05	26.67	0.11	2.79	1.16	29.46	1.49	37.85
BCAP-16	1	2.06	52.32	1.32	33.40	0.13	3.24	1.42	36.07	1.48	37.59

パーボンド PFA パイプ溶着継手

キャップ

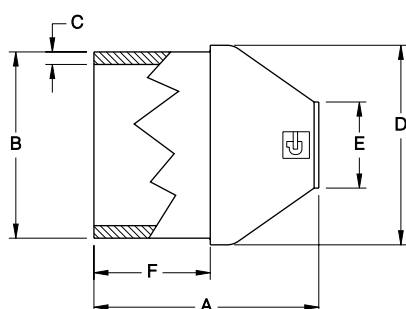

部品番号	パーボンド サイズ	A		B		C		D		E		F	
		inch	mm	inch	mm	inch	mm	inch	mm	inch	mm	inch	mm
BCAP-32	2	2.88	73.15	2.38	60.45	0.16	4.06	2.55	64.77	1.10	27.94	1.49	37.85

アダプター パーフレアー PVDF 変換

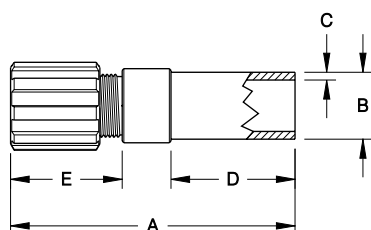

部品番号	パーフレアー サイズ	パーボンド サイズ	オリフィス		A		B		C		D		E	
			inch	mm	inch	mm	inch	mm	inch	mm	inch	mm	inch	mm
BA-4F20mm-PVDF	1/4	20 mm	0.13	3.30	3.38	85.85	0.79	20.07	0.08	1.91	1.49	37.85	1.24	31.50
BA-4F25mm-PVDF	1/4	25 mm	0.13	3.30	3.40	86.36	0.99	25.15	0.08	1.91	1.49	37.85	1.24	31.50
BA-6F20mm-PVDF	3/8	20 mm	0.25	6.35	3.40	86.36	0.79	20.07	0.08	1.91	1.49	37.85	1.26	32.00
BA-6F25mm-PVDF	3/8	25 mm	0.25	6.35	3.40	86.36	0.98	24.89	0.07	1.78	1.49	37.85	1.26	32.00
BA-8F20mm-PVDF	1/2	20 mm	0.38	9.65	3.49	88.65	0.79	20.07	0.08	1.91	1.49	37.85	1.35	34.29
BA-8F25mm-PVDF	1/2	25 mm	0.38	9.65	3.51	89.15	0.98	24.89	0.07	1.78	1.49	37.85	1.35	34.29
BA-8F32mm-PVDF	1/2	32 mm	0.38	9.65	3.53	89.66	1.26	32.00	0.10	2.41	1.49	37.85	1.40	35.56
BA-12F20mm-PVDF	3/4	20 mm	0.63	16.00	3.67	93.22	0.79	20.07	0.08	1.91	1.49	37.85	1.50	38.10
BA-12F25mm-PVDF	3/4	25 mm	0.63	16.00	3.68	93.47	0.98	24.89	0.07	1.78	1.49	37.85	1.53	38.86
BA-12F32mm-PVDF	3/4	32 mm	0.63	16.00	3.66	92.96	1.26	32.00	0.10	2.41	1.49	37.85	1.53	38.86
BA-12F40mm-PVDF	3/4	40 mm	0.63	16.00	3.68	93.47	1.58	40.13	0.10	2.41	1.49	37.85	1.54	39.12
BA-16F25mm-PVDF	1	25 mm	0.88	22.35	3.88	98.55	0.98	24.89	0.07	1.78	1.49	37.85	1.72	43.69
BA-16F32mm-PVDF	1	32 mm	0.88	22.35	3.86	98.04	1.26	32.00	0.10	2.41	1.49	37.85	1.73	43.94
BA-16F40mm-PVDF	1	40 mm	0.88	22.35	3.86	98.04	1.57	39.88	0.09	2.29	1.49	37.85	1.73	43.94

パーボンド PFA パイプ溶着継手

エルボー・コネクター
パーフレアー

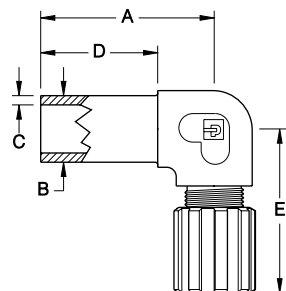

※ PFAナットを指定の場合、型番末尾に「-T」を付記ください。

部品番号	パーフレアー サイズ	パーボンド サイズ	オリフィス		A		B		C		D		E	
			inch	mm	inch	mm	inch	mm	inch	mm	inch	mm	inch	mm
BE-4F4	1/4	1/4	0.13	3.30	1.08	27.43	0.54	13.72	0.08	1.97	0.56	14.22	1.69	42.93
BE-4F12	1/4	3/4	0.13	3.30	2.20	55.88	1.05	26.67	0.11	2.79	1.48	37.59	1.84	46.74
BE-6F4	3/8	1/4	0.25	6.35	1.09	27.69	0.55	13.97	0.09	2.29	0.56	14.22	1.84	46.74
BE-8F8	1/2	1/2	0.38	9.65	2.21	56.13	0.84	21.34	0.10	2.59	1.49	37.85	2.09	53.09
BE-8F12	1/2	3/4	0.38	9.65	2.19	55.63	1.05	26.67	0.11	2.79	1.48	37.59	2.03	51.56
BE-12F8	3/4	1/2	0.63	16.00	2.21	56.13	0.84	21.34	0.12	3.05	1.48	37.59	2.03	51.56
BE-12F12	3/4	3/4	0.63	16.00	2.20	55.88	1.05	26.67	0.11	2.79	1.48	37.59	2.12	53.85
BE-16F16	1	1	0.88	22.35	2.45	62.23	1.32	33.53	0.14	3.56	1.48	37.59	2.12	53.85

エルボー・コネクター
レディフレアー

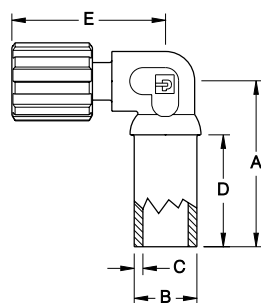

部品番号	レディ フレアー サイズ	パーボンド サイズ	オリフィス		A		B		C		D		E	
			inch	mm	inch	mm	inch	mm	inch	mm	inch	mm	inch	mm
BE-88RF	1/2	1/2	0.38	9.65	2.21	56.13	0.84	21.34	0.11	2.67	1.49	37.85	2.03	51.56
BE-1212RF	3/4	3/4	0.63	16.00	2.35	59.69	1.05	26.67	0.12	3.05	1.50	38.10	2.42	61.47
BE-1612RF	3/4	1	0.63	16.00	2.45	62.23	1.32	33.53	0.14	3.56	1.50	38.10	2.53	64.26
BE-16RF16	1	1	0.88	22.35	2.45	62.23	1.32	33.53	0.14	3.56	1.50	38.10	2.99	75.95

エルボー・コネクター
90°

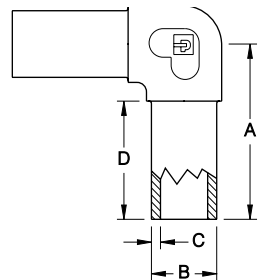

部品番号	パーボンド サイズ	A		B		C		D	
		inch	mm	inch	mm	inch	mm	inch	mm
BE-4	1/4	1.09	27.69	0.55	13.87	0.08	2.08	0.57	14.48
BE-8	1/2	2.19	55.63	0.84	21.41	0.11	2.67	1.48	37.59
BE-12	3/4	2.36	59.94	1.06	26.90	0.11	2.86	1.49	37.85
BE-16	1	2.45	62.23	1.32	33.45	0.13	3.30	1.49	37.85
BE-32	2	3.29	83.57	2.39	60.66	0.16	4.04	1.50	38.10

パーボンド PFA パイプ溶着継手

エルボー・コネクター 45°

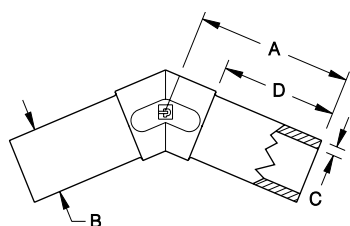

部品番号	パーボンド サイズ	A		B		C		D	
		inch	mm	inch	mm	inch	mm	inch	mm
BE-445	1/4	0.94	23.88	0.54	13.77	0.08	1.98	0.69	17.53
BE-845	1/2	2.00	50.80	0.85	21.49	0.11	2.68	1.50	38.10
BE-1245	3/4	1.98	50.29	1.05	26.75	0.11	2.77	1.49	37.85
BE-1645	1	1.94	49.28	1.32	33.58	0.13	3.40	1.48	37.59
BE-3245	2	2.49	63.25	2.39	60.81	0.17	4.25	1.48	37.59

ティー・コネクター オス・パイプ

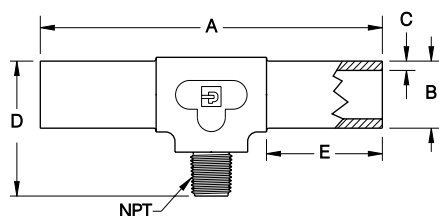

部品番号	MNPT サイズ	パーボンド サイズ	オリフィス		A		B		C		D		E	
			inch	mm	inch	mm	inch	mm	inch	mm	inch	mm	inch	mm
BT-882MP	1/8	1/2	0.20	5.08	4.45	113.03	0.84	21.41	0.11	2.68	1.28	32.51	1.50	38.10
BT-884MP	1/4	1/2	0.29	7.37	4.44	112.78	0.85	21.54	0.11	2.74	1.27	32.26	1.50	38.10

ティー・コネクター パーフレアー

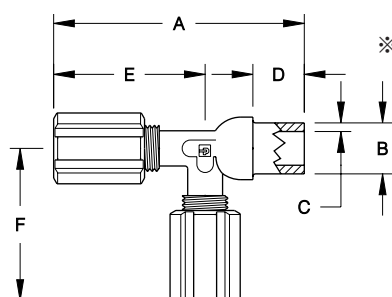

※ PFAナットを指定の場合、型番末尾に「-T」を付記ください。

部品番号	パーフレアー サイズ	パーボンド サイズ	オリフィス		A		B		C		D		E		F	
			inch	mm	inch	mm	inch	mm	inch	mm	inch	mm	inch	mm	inch	mm
BT-4F44F	1/4	1/4	0.13	3.30	2.82	71.63	0.55	13.97	0.08	2.11	0.56	14.22	1.70	43.18	1.72	43.69

ティー・コネクター パーフレアー

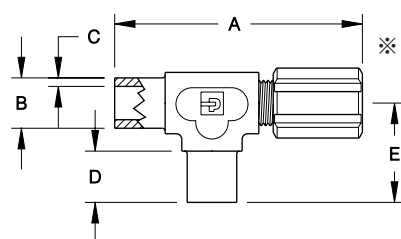

※ PFAナットを指定の場合、型番末尾に「-T」を付記ください。

部品番号	パーフレアー サイズ	パーボンド サイズ	オリフィス		A		B		C		D		E	
			inch	mm	inch	mm	inch	mm	inch	mm	inch	mm	inch	mm
BT-44F4	1/4	1/4	0.13	3.30	2.75	69.85	0.55	13.97	0.09	2.29	0.56	14.22	1.09	27.69

パーボンド PFA パイプ溶着継手

ティー・コネクター
レディフレア

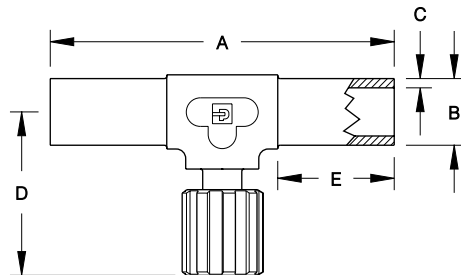

部品番号	パーフレア サイズ	パーボンド サイズ	オリフィス		A		B		C		D		E	
			inch	mm	inch	mm	inch	mm	inch	mm	inch	mm	inch	mm
BT-888RF	1/2	1/2	0.25	6.35	4.41	112.01	0.84	21.34	0.11	2.67	2.00	50.80	1.50	38.10
BT-121212RF	3/4	3/4	0.63	16.00	4.67	118.62	1.05	26.67	0.11	2.79	2.20	55.88	1.49	37.85

ティー・コネクター
レディフレア

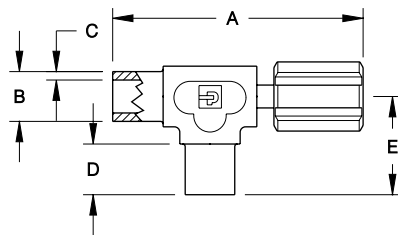

※ PFA ナットを指定の場合、
型番末尾に「-T」を付記ください。

部品番号	パーフレア サイズ	パーボンド サイズ	オリフィス		A		B		C		D		E	
			inch	mm	inch	mm	inch	mm	inch	mm	inch	mm	inch	mm
BT-44RF4	1/4	1/4	0.16	4.06	2.78	70.61	0.55	13.97	0.09	2.29	0.56	14.22	1.09	27.69

ティー・コネクター

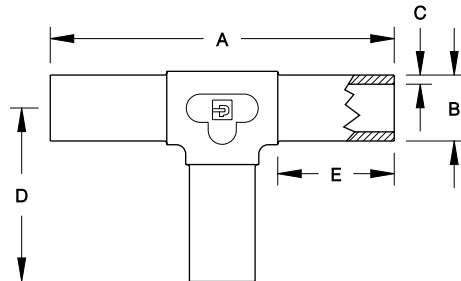

部品番号	パーボンド サイズ	A		B		C		D		E	
		inch	mm	inch	mm	inch	mm	inch	mm	inch	mm
BT-4	1/4	2.17	55.12	0.55	13.97	0.08	2.11	1.10	27.94	0.56	14.22
BT-8	1/2	4.39	111.51	0.84	21.41	0.11	2.68	2.18	55.37	1.49	37.85
BT-12	3/4	4.69	119.13	1.06	26.92	0.11	2.86	2.34	59.44	1.50	38.10
BT-16	1	4.87	123.70	1.31	33.15	0.12	2.98	2.43	61.72	1.48	37.59
BT-32	2	6.58	167.13	2.39	60.58	0.16	3.99	3.29	83.57	1.50	38.10

パーボンド PFA パイプ溶着継手

ティー・コネクター
リデューサー
パーフレアー

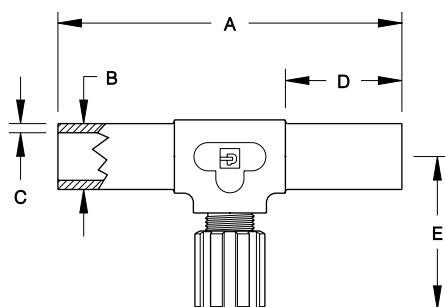

※ PFA ナットを指定の場合、
型番末尾に「-T」を付記ください。

部品番号	パーフレアー サイズ	パーボンド サイズ	オリフィス		A		B		C		D		E	
			inch	mm	inch	mm	inch	mm	inch	mm	inch	mm	inch	mm
BTR-884F	1/4	1/2	0.13	3.30	4.40	111.76	0.84	21.34	0.12	3.05	1.49	37.85	1.87	47.50
BTR-886F	3/8	1/2	0.25	6.35	4.40	111.76	0.84	21.34	0.12	3.05	1.49	37.85	1.95	49.53
BTR-12124F	1/4	3/4	0.13	3.30	4.69	119.13	1.05	26.67	0.12	3.05	1.50	38.10	2.01	51.05
BTR-12126F	3/8	3/4	0.25	6.35	4.69	119.13	1.05	26.67	0.12	3.05	1.50	38.10	2.09	53.09
BTR-16164F	1/4	1	0.13	3.30	4.91	124.71	1.32	33.53	0.13	3.30	1.50	38.10	2.12	53.85

ティー・コネクター
リデューサー
パーフレアー
レディフレアー

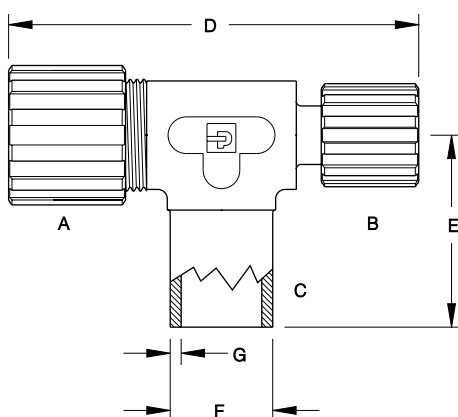

部品番号	A	B	C	オリフィス		D		E		F		G	
	パーフレアー サイズ	レディフレアー サイズ	パーボンド サイズ	inch	mm	inch	mm	inch	mm	inch	mm	inch	mm
BTR-16F12RF16	1	3/4	1	0.63	16.00	5.29	134.37	2.46	62.48	1.32	33.53	0.14	3.56

ティー・コネクター
リデューサー
レディフレアー

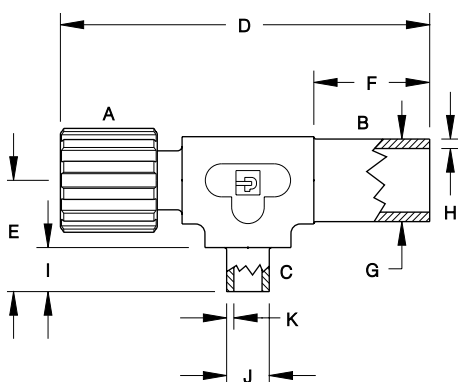

部品番号	A	B	C	オリフィス		D		E		F		G		H		I		J		K	
	レディ フレアー サイズ	パーボンド サイズ		inch	mm	inch	mm	inch	mm	inch	mm	inch	mm	inch	mm	inch	mm	inch	mm	inch	mm
BTR-12RF124	3/4	3/4	1/4	0.36	9.1	4.77	121	1.42	36.1	1.50	38.1	1.05	26.7	0.12	3.0	0.56	14.2	0.55	14.0	0.09	2.3
BTR-1612RF16	3/4	1	1	0.63	16.0	4.98	127	2.47	62.7	1.50	38.1	1.32	33.5	0.14	3.6	1.50	38.1	1.32	33.5	0.14	3.6

パーボンド PFA パイプ溶着継手

ティー・コネクター
リデュース
レディフレアー

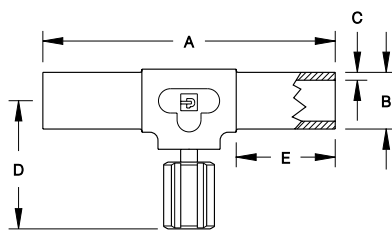

※ PFAナットを指定の場合、
型番末尾に「-T」を付記ください。

部品番号	パーフレアー サイズ	パーボンド サイズ	オリフィス		A		B		C		D		E	
			inch	mm	inch	mm	inch	mm	inch	mm	inch	mm	inch	mm
BTR-884RF	1/4	1/2	0.16	4.06	4.40	111.76	0.84	21.34	0.12	3.05	1.90	48.26	1.49	37.85
BTR-12124RF	1/4	3/4	0.16	4.06	4.69	119.13	1.05	26.67	0.12	3.05	2.04	51.82	1.50	38.10
BTR-121216RF	1	3/4	0.63	16.00	4.60	116.84	1.05	26.67	0.81	20.55	2.90	73.66	1.50	38.10
BTR-16164RF	1/4	1	0.16	4.06	4.91	124.71	1.32	33.53	0.14	3.56	2.15	54.61	1.50	38.10
BTR-161612RF	3/4	1	0.63	16.00	4.91	124.71	1.32	33.53	0.14	3.56	2.54	64.52	1.50	38.10

ティー・コネクター
リデュース
レディフレアー

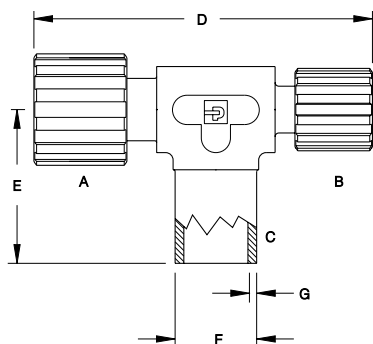

部品番号	A	B	C	オリフィス		D		E		F		G	
	レディフレアー サイズ	レディフレアー サイズ	パーボンド サイズ	inch	mm	inch	mm	inch	mm	inch	mm	inch	mm
BTR-16RF12RF16	1	3/4	1	0.63	16.00	5.51	139.95	2.47	62.74	1.32	33.53	0.14	3.56
BTR-12RF8RF8	1/2	3/4	1/2	0.38	9.65	4.21	106.93	2.21	56.13	0.84	21.34	0.10	2.54

ティー・コネクター
リデュース

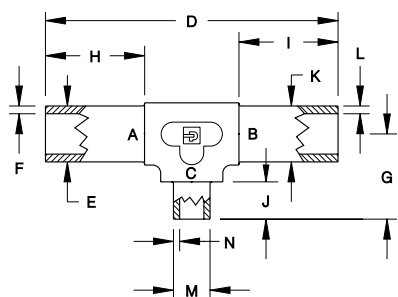

部品番号	A	B	C	D		E		F		G		H		I		J		K		L		M		N	
	パーボンドサイズ	inch	mm	inch	mm	inch	mm	inch	mm	inch	mm	inch	mm	inch	mm	inch	mm	inch	mm	inch	mm	inch	mm	inch	mm
BTR-848	1/2	1/4	1/2	3.47	88.1	0.84	21.3	0.10	2.6	2.19	55.6	1.49	37.8	0.56	14.2	1.49	37.8	0.56	14.2	0.09	2.3	0.84	21.3	0.10	2.5
BTR-884	1/2	1/2	1/4	4.42	112	0.84	21.3	0.12	3.0	1.28	32.5	1.49	37.8	1.49	37.8	0.56	14.2	0.84	21.3	0.10	2.5	0.56	14.2	0.09	2.3
BTR-12412	3/4	1/4	3/4	3.75	95.3	1.05	26.7	0.11	2.8	2.34	59.4	1.50	38.1	0.56	14.2	1.50	38.1	0.56	14.2	0.10	2.5	1.05	26.7	0.11	2.8
BTR-12812	3/4	1/2	3/4	4.67	119	1.05	26.7	0.12	3.0	2.34	59.4	1.50	38.1	1.49	37.8	1.50	38.1	0.84	21.3	0.10	2.5	1.05	26.7	0.11	2.8
BTR-12124	3/4	3/4	1/4	4.70	119	1.05	26.7	0.11	2.8	1.42	36.1	1.50	38.1	1.50	38.1	0.56	14.2	1.05	26.7	0.11	2.8	0.56	14.2	0.09	2.3
BTR-12128	3/4	3/4	1/2	4.66	118	1.05	26.7	0.11	2.8	2.33	59.2	1.50	38.1	1.50	38.1	1.49	37.8	1.05	26.7	0.11	2.8	0.84	21.3	0.10	2.5
BTR-121216	3/4	3/4	1	4.90	124	1.05	26.7	0.11	2.8	2.47	62.7	1.50	38.1	1.50	38.1	1.50	38.1	1.05	26.7	0.11	2.8	1.32	33.5	0.14	3.6
BTR-16416	1	1	1	3.99	101	1.32	33.5	0.14	3.4	2.46	62.5	1.50	38.1	0.56	14.2	1.50	38.1	0.56	14.2	0.09	2.3	1.32	33.5	0.14	3.6
BTR-16164	1	1	1/4	4.88	124	1.32	33.5	0.13	3.4	1.53	38.9	1.50	38.1	1.50	38.1	0.56	14.2	1.32	33.5	0.14	3.6	0.56	14.2	0.09	2.3
BTR-16168	1	1	1/2	4.91	124	1.32	33.5	0.14	3.6	2.46	62.5	1.50	38.1	1.50	38.1	1.49	37.8	1.32	33.5	0.14	3.6	0.84	21.3	0.10	2.5

製品概要

「パイプ継手」は、すべての高純度アプリケーション、または腐食性のある化学薬品に適しています。全ての PFA デザインは、最高の耐腐食性をもたらします。継手は、多くの仕様、サイズより選択することができます。



特徴

100 % バージン PFA 材料から製造される本体

多様な構成

長所

表面に粒子が残存する可能性が低く高純度を得られる

システムの簡素化によるコスト削減

仕様

材料：
接液部 - PFA

圧力範囲：
以下の「圧力対温度チャート」を参照

温度範囲：
以下の「圧力対温度チャート」を参照

その他の組み合わせ、材料および特注品に関しては、弊社にお問い合わせください。

最高のシール性能を発揮するために、組み付け時には、高品質の PTFE シールテープを 2-3 回巻いて接続してください。

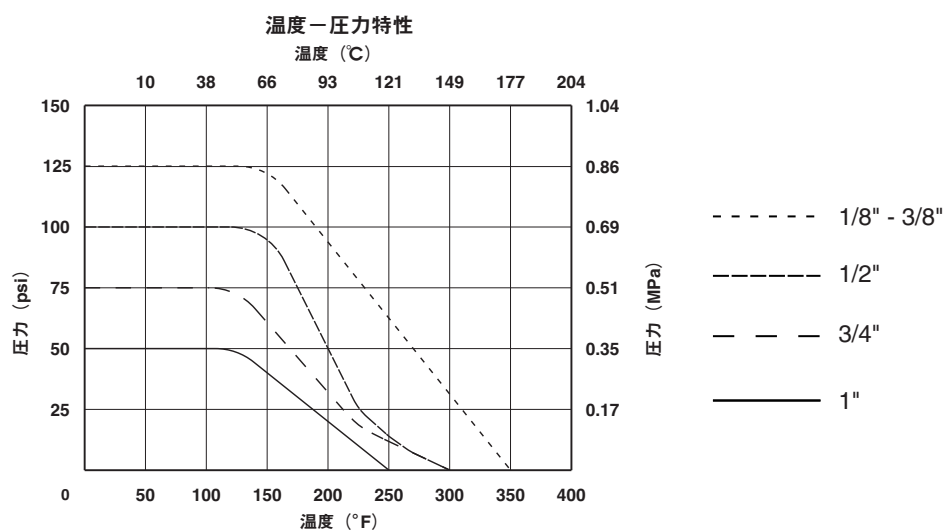

PFA パイプ継手

プラグ

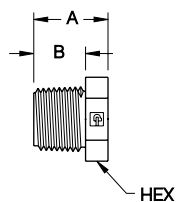

部品番号	NPT サイズ	A		B		Hex サイズ
		inch	mm	inch	mm	
P-2-P	1/8	0.84	21.33	0.55	13.97	1/2
P-4-P	1/4	0.84	21.33	0.55	13.97	5/8
P-6-P	3/8	0.84	21.33	0.55	13.97	13/16
P-8-P	1/2	0.94	23.88	0.65	16.51	15/16
P-12-P	3/4	0.94	23.88	0.65	16.51	1 3/16
P-16-P	1	1.11	28.19	0.82	20.83	1 7/16

ニップル

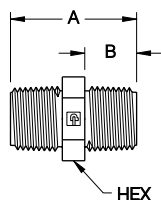

部品番号	NPT サイズ	オリフィス		A		B		Hex サイズ
		inch	mm	inch	mm	inch	mm	
PN-2-P	1/8	0.20	5.10	1.39	35.30	0.55	13.97	1/2
PN-4-P	1/4	0.29	7.36	1.39	35.30	0.55	13.97	5/8
PN-6-P	3/8	0.41	10.41	1.39	35.30	0.55	13.97	13/16
PN-8-P	1/2	0.53	13.46	1.61	40.89	0.66	16.76	15/16
PN-12-P	3/4	0.65	16.51	1.61	40.89	0.66	16.76	1 3/16
PN-16-P	1	0.96	24.38	1.97	50.04	0.84	21.33	1 7/16

ニップル・リデューサー

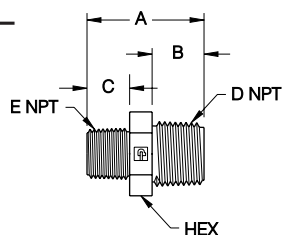

部品番号	D NPT サイズ	E NPT サイズ	オリフィス		A		B		C		Hex サイズ
			inch	mm	inch	mm	inch	mm	inch	mm	
PNR-42-P	1/4	1/8	0.20	5.08	1.34	34.04	0.55	13.97	0.55	13.97	5/8
PNR-64-P	3/8	1/4	0.28	7.11	1.38	35.05	0.55	13.97	0.55	13.97	13/16
PNR-84-P	1/2	1/4	0.28	7.11	1.50	38.10	0.65	10.51	0.55	13.97	13/16
PNR-86-P	1/2	3/8	0.41	10.41	1.50	38.10	0.65	10.51	0.55	13.97	15/16
PNR-128-P	3/4	1/2	0.53	13.46	1.60	40.64	0.65	10.51	0.65	10.51	1 3/16
PNR-1612-P	1	3/4	0.65	16.51	1.78	45.21	0.84	21.33	0.65	10.51	1 7/16

ブッシング

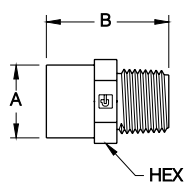

部品番号	メスNPT サイズ	オスNPT サイズ	オリフィス		A		B		Hex サイズ
			inch	mm	inch	mm	inch	mm	
PB-24-P	1/8	1/4	0.25	6.35	0.63	16.00	1.40	35.56	5/8
PB-26-P	1/8	3/8	0.25	6.35	0.63	26.00	1.40	35.56	3/4
PB-42-P	1/4	1/8	0.25	6.35	0.75	19.05	1.40	35.56	3/4
PB-44-P	1/4	1/4	0.25	6.35	0.75	19.05	1.40	35.56	3/4
PB-46-P	1/4	3/8	0.31	7.87	0.75	19.05	1.40	35.56	3/4
PB-48-P	1/4	1/2	0.31	7.87	0.75	19.05	1.50	38.10	15/16
PB-412-P	1/4	3/4	0.31	7.87	0.75	19.05	1.50	38.10	1 3/16
PB-64-P	3/8	1/4	0.25	6.35	0.94	23.87	1.40	35.56	15/16
PB-68-P	3/8	1/2	0.42	10.67	0.94	23.87	1.50	38.10	15/16
PB-612-P	3/8	3/4	0.42	10.67	0.94	23.87	1.50	38.10	1 3/16
PB-84-P	1/2	1/4	0.25	6.35	1.12	28.45	1.50	38.10	1 3/16
PB-812-P	1/2	3/4	0.53	13.46	1.12	28.45	1.63	41.40	1 3/16
PB-816-P	1/2	1	0.53	13.46	1.12	28.45	1.94	49.28	1 3/8
PB-128-P	3/4	1/2	0.53	13.46	1.41	35.81	1.63	41.40	1 3/16
PB-1212-P	3/4	3/4	0.65	16.51	1.41	35.81	1.63	41.40	1 3/16
PB-1216-P	3/4	1	0.75	19.05	1.41	35.81	1.80	45.72	1 7/16

カップリング

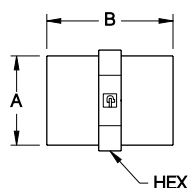

部品番号	NPT サイズ	オリフィス		A		B		Hex サイズ
		inch	mm	inch	mm	inch	mm	
PC-2-P	1/8	0.25	6.35	0.63	16.00	1.40	35.56	5/8
PC-4-P	1/4	0.31	7.87	0.75	19.05	1.40	35.56	3/4
PC-6-P	3/8	0.42	10.67	0.95	24.13	1.40	35.56	15/16
PC-8-P	1/2	0.57	14.48	1.15	29.21	1.64	41.66	1 1/8
PC-12-P	3/4	0.75	19.05	1.41	35.81	1.64	41.66	1 7/16

メス・リデューサー

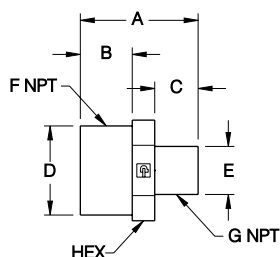

部品番号	F NPT サイズ	G NPT サイズ	オリフィス		A		B		C		D		Hex サイズ		
			inch	mm	inch	mm	inch	mm	inch	mm	inch	mm			
PFR-42-P	1/4	1/8	0.25	6.35	1.41	35.81	0.56	14.22	0.55	13.97	0.75	19.05	0.62	15.75	3/4
PFR-82-P	1/2	1/8	0.25	6.35	1.50	38.10	0.66	16.76	0.55	13.97	1.14	28.96	0.62	15.75	1 1/8

PFA パイプ継手

エルボー

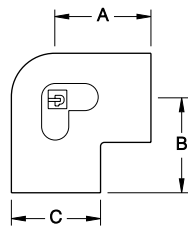

部品番号	NPT サイズ	オリフィス		A		B		C	
		inch	mm	inch	mm	inch	mm	inch	mm
PE-2-P	1/8	0.25	6.35	0.83	21.08	0.83	21.08	0.63	16.00
PE-4-P	1/4	0.31	7.87	0.97	24.64	0.97	24.64	0.75	19.05
PE-6-P	3/8	0.42	10.67	0.97	24.64	0.97	24.64	0.94	23.88
PE-8-P	1/2	0.56	14.22	1.24	31.50	1.24	31.50	1.16	29.46
PE-12-P	3/4	0.75	19.05	1.32	33.53	1.32	33.53	1.44	36.58

ストリート・エルボー

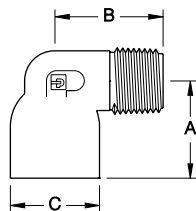

部品番号	メス NPT サイズ	オス NPT サイズ	オリフィス		A		B		C	
			inch	mm	inch	mm	inch	mm	inch	mm
PSE-22-P	1/8	1/8	0.20	5.08	0.84	21.33	1.25	31.75	0.63	16.00
PSE-44-P	1/4	1/4	0.29	7.36	0.99	25.15	1.25	31.75	0.77	19.56
PSE-46-P	1/4	3/8	0.31	7.87	0.97	24.64	1.25	31.75	0.76	19.30
PSE-66-P	3/8	3/8	0.42	10.67	0.99	25.15	1.25	31.75	0.94	23.87
PSE-88-P	1/2	1/2	0.54	13.71	1.25	31.75	1.25	31.75	1.15	29.21
PSE-1212-P	3/4	3/4	0.66	16.76	1.38	35.05	1.74	44.20	1.35	34.29

ティー

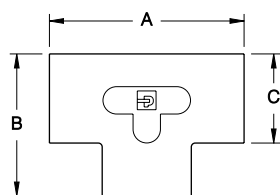

部品番号	NPT サイズ	オリフィス		A		B		C	
		inch	mm	inch	mm	inch	mm	inch	mm
PT-2-P	1/8	0.25	6.25	1.68	42.16	1.15	29.21	0.63	16.00
PT-4-P	1/4	0.35	8.89	1.97	50.03	1.35	34.29	0.75	19.05
PT-6-P	3/8	0.44	11.17	1.97	50.03	1.46	37.08	0.94	23.87
PT-8-P	1/2	0.56	14.22	2.48	62.99	1.80	45.72	1.14	28.95
PT-12-P	3/4	0.75	19.05	2.61	66.29	2.02	51.31	1.42	36.07
PT-16-P	1	1.00	25.40	3.22	81.79	2.46	62.48	1.70	43.18

製品概要

ナットレンチは、パーフレアー、パーグリッブ継手の組み立て用に設計されています。

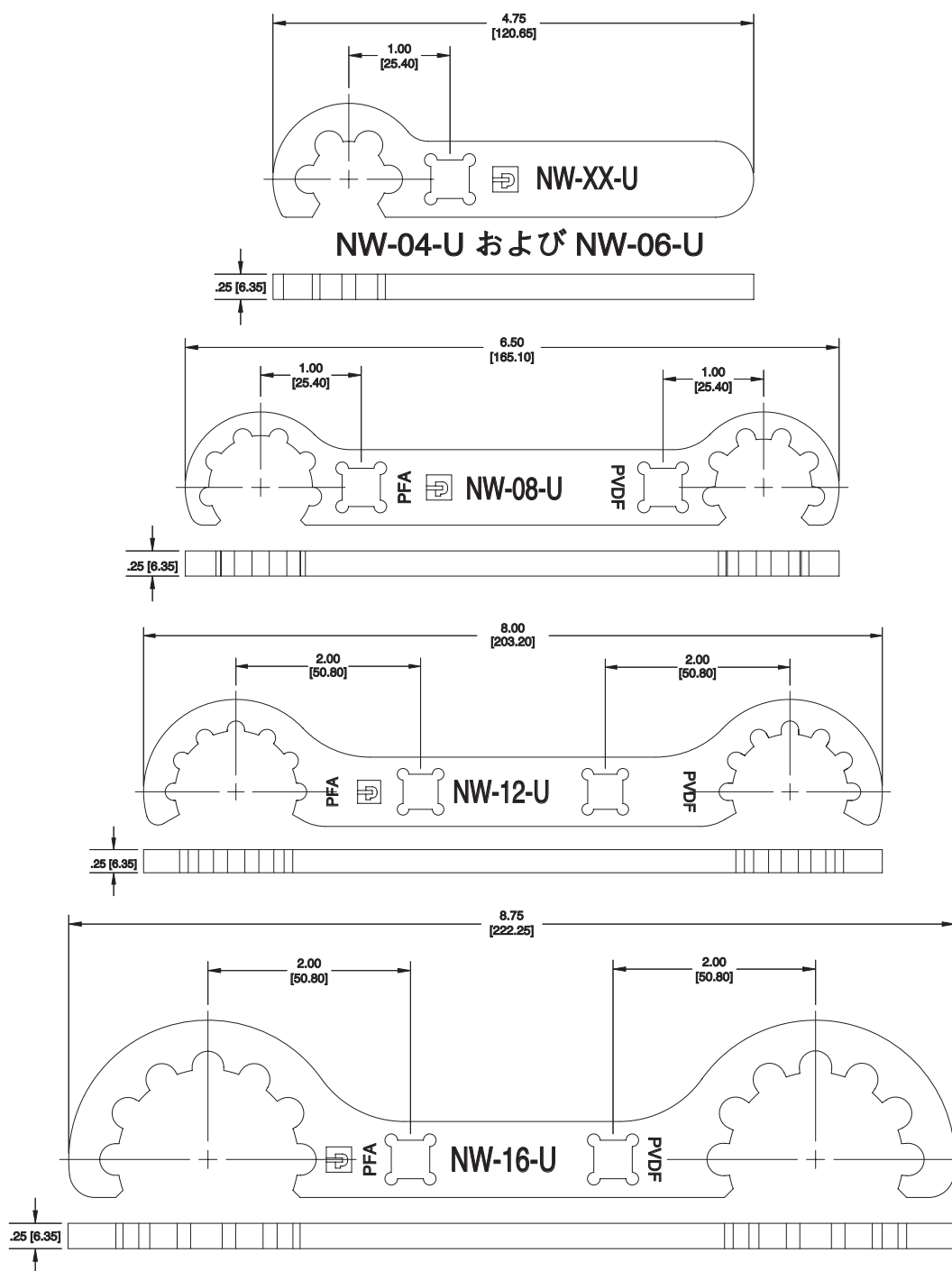

型番	継手ナットの寸法	ナットの材質	継手の種類
NW-04-U	1/4"	PVDF & PFA	パーフレアー/パーグリッブ
NW-06-U	3/8"	PVDF & PFA	パーフレアー/パーグリッブ
NW-08-U	1/2"	PVDF & PFA	パーフレアー/パーグリッブ
NW-12-U	3/4"	PVDF & PFA	パーフレアー/パーグリッブ
NW-16-U	1"	PVDF & PFA	パーフレアー/パーグリッブ

標準のパーフレアー継手は、PVDF ナットを付属しています。標準のパーグリッブ継手は、PFA ナットを付属しています。

ツール、アクセサリ

製品概要

フレア接続は、高純度および腐食性の用途において望ましい接合方法として確立されています。フロロポリマーチューブは、フレアリングが拙いと漏れが発生し損失になる故障を引き起こすことがあるので、Partekは、加熱フレアリング方法を推奨します。この方法では、「HG シリーズ」のホットエアガン、「MFT シリーズ」の手作業フレアリングツールならびに「TCTR シリーズ」のチューブカッターを使用します。

フレアと組み立て手順

1. チューブカッターを使用し、チューブを平らに切断します。
1/4 ~ 1/2 インチの場合、TCTR-1 を使用
3/4 インチの場合、TCTR-2 を使用
1 インチ以上の場合、TCTR-3 を使用
2. 継手のナットの小さい方の穴からチューブを挿入します。
3. 高温に設定した HG-1 ホットエアガンを使用して、チューブの先端を約 1/2 インチ (1/4 ~ 1 1/4 インチ寸法のチューブ) 離して加熱します。
細い白っぽい線がチューブまわりに現れるまでゆっくりチューブを回転させ加熱します。チューブの加熱時間は、表 1 を参照ください。
4. チューブを熱源より素早く離し、すぐにフレア芯の背に底着きするまでチューブを押し込みます。
5. 冷却するまでチューブをフレア芯に入れた状態を保ちます。冷却時間は、表 1 を参照ください。
6. チューブをフレア芯上でさらに 2 ~ 3 分間冷却します (追加冷却時間)。ステップ 5 の後、順次、チューブを次のステップ 7 に基づいて組み付けることができます。
7. 継手本体に、フレアリングされたチューブ先端を突き当たるまで押し込みます。チューブ先端と継手本体との隙間が、3.2 mm 以下であることを確認します。
8. 表 1 の最小締め付けトルクに基づいて、継手本体のナットを締め付けます。



型番	チューブ外径	チューブ内径
MFT-U	1/4 - 1"	以下参照
MFT-04	1/4"	5/32"
MFT-06	3/8"	1/4"
MFT-08	1/2"	3/8"
MFT-12	3/4"	5/8"
MFT-16	1"	7/8"
MFT-20	1 1/4"	1.10"

表 1

継手サイズ	1/4"	3/8"	1/2"	3/4"	1"	1 1/4"
加熱時間 (秒) [PFAチューブ]	15	25	25	25	25	25
芯押込の保持時間	20	20	20	20	25	25
追加冷却時間 (分)	2	2	3	3	3	3
最小締め付トルク (inch lbs./Nm)	5 / .6	8 / .9	11 / 1.2	14 / 1.6	30 / 3.4	75 / 8.4

製品概要

フレア接続は、高純度および腐食性の用途において望ましい接合方法として確立されています。フッ素ポリマーチューブは、フレアリングが拙いと漏れが発生し損失になる故障を引き起こすことがあるので、Partek は、加熱フレアリング方法を推奨します。この方法では、「HGシリーズ」のホットエアガン、「MFTシリーズ」の手作業フレアリングツールならびに「TCTRシリーズ」のチューブカッターを使用します。



仕様

モデル : HG-1

温度範囲 :

750° ~ 1000°F (400° ~ 540°C)

電圧 : 120 VAC

電流 : 14.5 A

出力 : 1,740 W

風速 : 約 15 m / 秒

フレアの方法については、57 ページを参照してください。

ツール、アクセサリ

製品概要

FG シリーズ電気フレアーガンは、チューブを完全にフレアーリングするため設計されています。クリーンルーム、装置のキャビネット、従来のフレアーリングツールが適合しない手が届きにくい接続部に理想的です。加熱、フレアーリングおよび冷却の完全なプロセスすべては、このガンの中で行われます。このコンパクトな携帯型ガンは、1/4～1インチの5種類のサイズが販売されています。



特徴

フレアーガンの入口部へのチューブの挿入が簡単

ライトの点灯により、加熱、フレアーリング、冷却の作業中、操作を表示

コンパクト型の5種類
1/4"～1"のサイズを準備

長所

チューブのフレアー芯挿入長さが常に一定にできる

常に完全なフレアーリングが可能なので、漏れおよび故障を減少できる

狭い領域での作業に理想的である。新しい装置の設置が短時間で可能

仕様

電源
100～120 VAC、50～60 HZ

加熱工程：
193℃～216℃ 17～20秒

冷却工程：
45～60秒

型番	チューブ外径	チューブ内径
FG-1-4C	1/4"	5/32"
FG-1-6C	3/8"	1/4"
FG-1-8C	1/2"	3/8"
FG-1-12C	3/4"	5/8"
FG-1-16C	1"	7/8"

*Cがつくモデルは、キャリーケースに入れて出荷されます。

型番	キットに含まれるフレアーガン				
FG-1K-2	FG-1-12	FG-1-16			
FG-1K-3	FG-1-4	FG-1-6	FG-1-8		
FG-1K-4	FG-1-4	FG-1-6	FG-1-8	FG-1-12	
FG-1K-5	FG-1-4	FG-1-6	FG-1-8	FG-1-12	FG-1-16

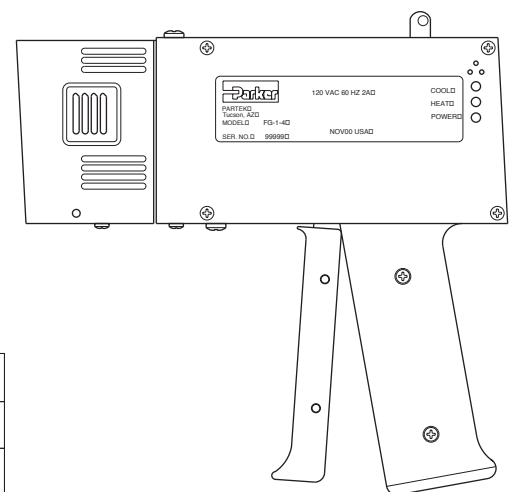

チューブフレアーリング

フレアーされた継手を使用して接続すると、多くの利点があります。フレアーされた継手は、デッドボリュームが最少で接続できるので最も清浄度が高い接続方法です。異物が継手に混入する可能性は低くなります。断面図より、チューブが内部で支持されていることが明らかです。これによって、チューブが変形したりあるいは突き当たらないので、フレアー継手は、振動する用途または近くに荷重がかかる用途に効果を発揮します。フレアーリングには、2種類の方法があります。1つは、手で行う方法で、もう1つは、Partek製のフレアーガンによる方法です。

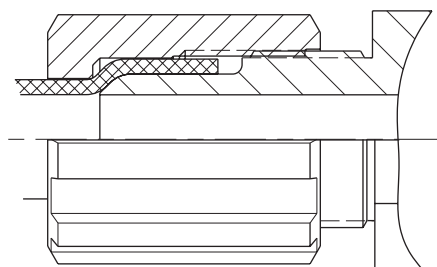

フレアーガンの操作法

1. ガンのコードを電源に接続します。ガン側面にあるPOWER（電源）のパイロットランプが点灯します。
2. ガン頂部に突出しているスイッチ（つまみ）を最も手前の位置に入れます。
3. ガンの口よりチューブを差し込み、最後に力を入れて押し込みます。正常位置に押し込まれると音を発し手応えを感じます。
4. ガンの引き金を数回繰り返して引き、チューブをガン内部の固定具で固定します。引き金が軽く引けるようになれば固定完了です。
5. スイッチを中間位置に入れます。HEAT（加熱）のパイロット赤ランプが点灯し、ヒーターコイルに通電されます。
6. 15～20秒後に警報音「ピー」を発し、赤ランプは消え、COOL（空冷）のパイロットランプが点灯します。
7. 引き金を数回繰り返して引き、引く力が軽くなればフレア加工完了です。
8. COOLのパイロットランプが消えてからスイッチが最前端の位置に入れば、固定具がチューブから外れ、チューブを引けばガンから抜けます。

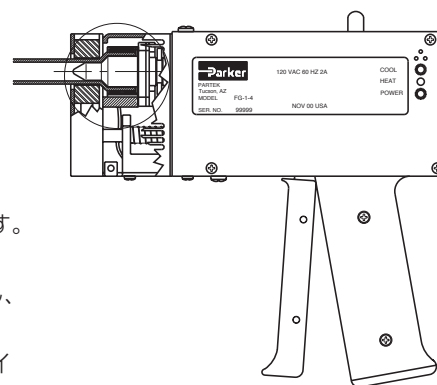

加熱工程

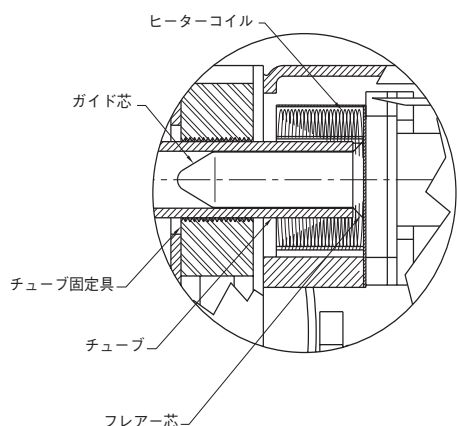

冷却工程

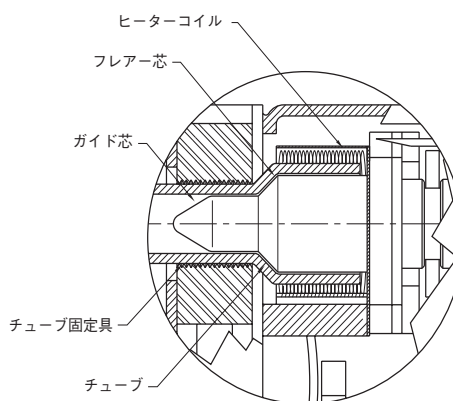

技術情報

概要

Partek では、現在入手できる最良のフルオロポリマーを使用し、製品を生産しています。このようなフルオロポリマーは、各種の化学薬品および溶剤に腐食されません。この情報は、簡単な技術検討用資料ですが、さらに総合的な技術および薬品適合性に関する情報が必要な場合は、テクニカルガイド 0002-T1/USA を参照してください。

フッ素化ポリマー

化学的特性

腐食性薬品に対して強い

- 溶解しない
- 耐候性が優れている
- 粘着しない
- 不燃性である

電気的特性

- 誘電係数が小さい
- 熱放散定数が小さい
- アーク強度が大きい
- 表面に強度がある
- 体積抵抗率が大きい

機械的特性

- 低温でも柔軟性がある
- 摩擦係数が小さい
- 高温でも安定性がある

PFA は、テトラフルオロエチレンとパーフルオロアルキルビニールとの共重合体（コポリマー）です。これらから合成されたポリマーには、PTFE に代表される炭素フッ素基幹連鎖が含まれていますが、PTFE と違って、特別な製造技術は必要ありません。PFA ペレットには、押出し、圧縮、ブロー、トランスファーおよびインジェクション成型方法による加工が可能な優れた熔融流れ特性があります。また、PTFE の使用温度範囲以上では、顕著な耐薬品性および耐溶剤性があります。PFA は純度や清浄度で各種の等級が用意されており、半導体市場向けに最適材料を選択できます。

高温用（HT）フレア継手（チタネートナット）

温度－圧力特性

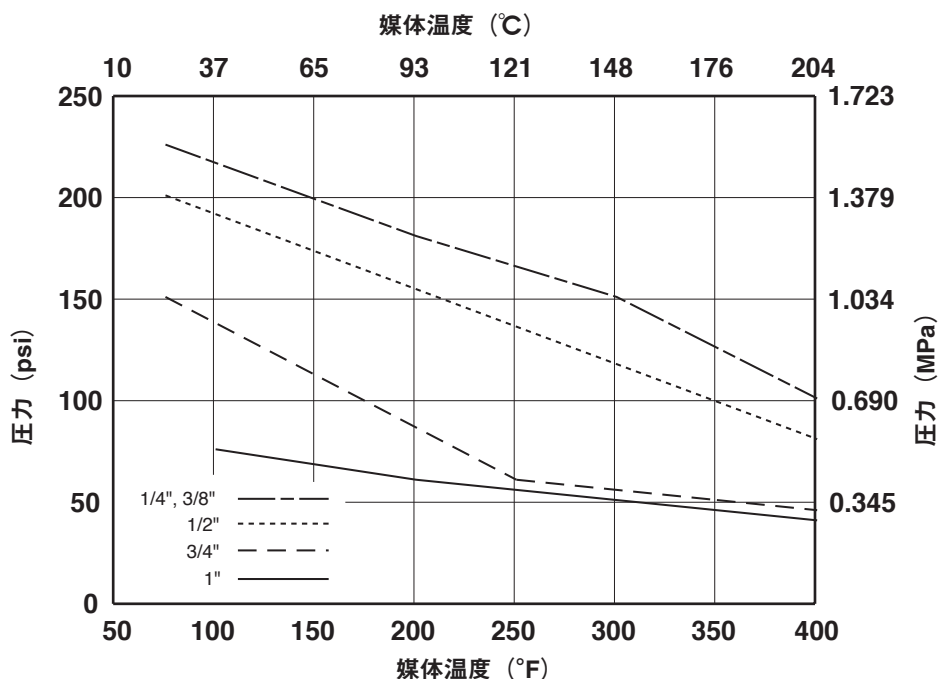

レートは、窒素 (N₂) による静的試験で得たデータに
安全率1.5を使用し決定

高温のアプリケーション (>100°C) には、圧力-温度特性グラフを参照し、パーフレア継手にチタネートナットを組み込んで使用してください。チタネートナット仕様パーフレア継手は、型式の末尾に「-HT」を付けてください。