

Filtres à air comprimé moulés en aluminium OIL-X

Filtres coalescents et à particules sèches
grade AO polyvalents et grade AA haute
efficacité (1/4~ 4")

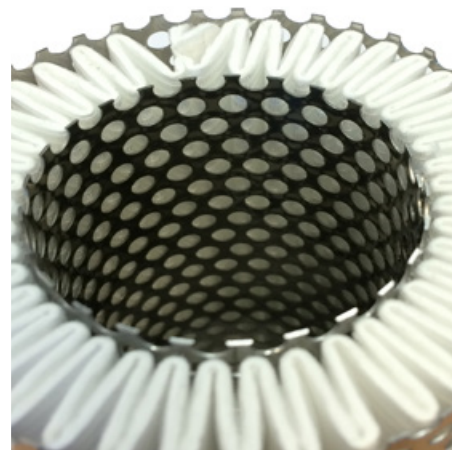

Filtres coalescents et à particules sèches

Dans tout système d'air comprimé, les filtres coalescents constituent les éléments les plus importants de l'équipement de purification. Ils sont conçus pour traiter 6 des 10 principaux contaminants présents dans l'air comprimé (aérosols d'huile et d'eau et particules solides comme les particules atmosphériques, la rouille, le tartre et les micro-organismes).

Les origines de la filtration d'air comprimé moderne remontent à domnick hunter qui, en 1963, a été la première entreprise à utiliser des supports filtrants en microfibre pour les applications de purification, bouleversant ainsi à jamais l'industrie de l'air. La gamme de filtres OIL-X a été la première à utiliser entièrement cette technologie innovante et a toujours été synonyme d'air comprimé de haute qualité. À l'heure actuelle, au XXI^e siècle, le nom OIL-X demeure, mais la technologie a évolué et n'a plus à faire ses preuves.

Parker domnick hunter OIL-X

Depuis l'introduction de la première gamme OIL-X, Parker domnick hunter a continué à développer les filtres à air comprimé et les normes régissant la qualité de l'air comprimé. Sujet à des innovations permanentes, OIL-X, qui assure l'équilibre exact entre la qualité de l'air, l'écoénergie et les faibles coûts d'exploitation tout au long de la durée de vie des produits, est devenue la technologie leader.



Avantages

- Respecte ou dépasse les exigences de qualité d'air fourni stipulées dans toutes les éditions de la norme ISO8573-1, la norme internationale pour la qualité de l'air comprimé.
- Élément filtrant profond plissé - le média filtrant est conçu pour réduire la vitesse de débit de l'air et la perte de pression tout en augmentant la capacité de rétention des contaminants et en améliorant l'efficacité de filtration.
- Système de gestion du débit - conçu pour assurer un débit d'air régulier de l'entrée à la sortie, l'élément filtrant comprend un coude à 90 degrés, des aubes directrices et un diffuseur conique pour favoriser un débit d'air constant et optimal avec une perte minimale de pression.
- Optimisation du média filtrant - le système de gestion du débit répartit également uniformément le débit d'air comprimé dans l'élément, ce qui garantit à nouveau des performances de filtration optimales avec une faible perte de pression.
- Les filtres coalescents et à particules sèches OIL-X de Parker sont entièrement testés conformément aux normes ISO12500-1/ISO8573-2 pour les aérosols d'huile et ISO8573-4 pour les particules.
- Les performances de filtration ont été validées de façon indépendante par Lloyd's Register.
- Les matériaux de construction OIL-X de Parker sont conformes au code de la FDA, Titre 21 CFR et exempts de la norme EX1935/2004.
- Qualité de l'air garantie - la seule gamme de filtres à offrir une garantie d'un an de la qualité de l'air.
- Garantie du carter - 10 ans de garantie pour les carters de filtre.



ENGINEERING YOUR SUCCESS.

Performances de filtration

Grade de filtration	Type de filtre	Réduction de particules (y compris l'eau et les aérosols d'huile)	Teneur en huile résiduelle maximale à 21 °C (70 °F)	Efficacité de filtration	Pression différentielle initiale en conditions sèches	Pression différentielle initiale en conditions saturées	Fréquence de remplacement de la cartouche	Faire précéder d'un grade de filtration
AO	Coalescents et à particules sèches	Jusqu'à 1 micron	0,5 mg/m ³ 0,5 ppm (poids)	99,925 %	<70 mbar (1 psi)	<125 mbar (1,8 psi)	12 mois	WS (pour la présence massive de liquides)
AA	Coalescents et à particules sèches	Jusqu'à 0,01 micron	0,01 mg/m ³ 0,01 ppm (poids)	99,9999 %	<70 mbar (1 psi)	<125 mbar (1,8 psi)	12 mois	AO

Caractéristiques techniques

Grade de filtre	Modèles de filtres	Pression de service min.		Pression de service max.		Température de service min.		Température de service max.	
		bar eff.	psi eff.	bar eff.	psi eff.	°C	°F	°C	°F
AO/AA	P010 - P055 (purgeur à flotteur)	1	15	16	232	2	35	80	176
AO/AA	P010 - P055 (purgeur manuel)	1	15	20	290	2	35	80	176
AO/AA	P060 (purgeur à flotteur)	1	15	16	232	2	35	66	150
AO/AA	P060 (purgeur manuel)	1	15	20	290	2	35	100	212

Débits

Modèle	Taille du tuyau	l/s	m ³ /min	m ³ /h	pieds cubes/min	Élément de rechange	N°
Grade P010A	1/4"	10	0,6	36	21	P010	Grade
Grade P010B	3/8"	10	0,6	36	21	P010	Grade
Grade P010C	1/2"	10	0,6	36	21	P010	Grade
Grade P015C	1/2"	20	1,2	72	42	P015	Grade
Grade P020C	1/2"	30	1,8	108	64	P020	Grade
Grade P020D	3/4"	30	1,8	108	64	P020	Grade
Grade P025D	3/4"	60	3,6	216	127	P025	Grade
Grade P025E	1"	60	3,6	216	127	P025	Grade
Grade P030G	1 1/2"	110	6,6	396	233	P030	Grade
Grade P035G	1 1/2"	160	9,6	576	339	P035	Grade
Grade P040H	2"	220	13,2	792	466	P040	Grade
Grade P045I	2 1/2"	330	19,8	1188	699	P045	Grade
Grade P050I	2 1/2"	430	25,9	1548	911	P050	Grade
Grade P055I	2 1/2"	620	37,3	2232	1314	P055	Grade
Grade P055J	3"	620	37,3	2232	1314	P055	Grade
Grade P060K	4"	1000	60	3600	2119	P060	Grade

Exemple de codes de filtre

Grade	Modèle	Taille du tuyau	vissé	Option de purge	Contrôle des incidents Option
AO	P et code à trois chiffres indiquant la taille du carter du filtre	La lettre indique la taille du tuyau	G = BSPP N = NPT	F = Flotteur M = Manuel	I = Voyant X = Aucun
Exemple de code					
AO	P010	A	G	F	E

Les débits indiqués correspondent à un fonctionnement à 7 bar (eff.) (102 psi eff.) en référence à 20 °C, 1 bar (abs.) et une pression relative de vapeur d'eau de 0 %. Pour obtenir les débits sous d'autres pressions, appliquez les facteurs de correction indiqués ci-dessous.

Sélection du produit et facteurs de correction

Pour sélectionner le bon modèle de filtre, il convient de régler le débit du filtre en fonction de la pression (d'admission) de service minimale au point de montage.

- Déterminez la pression (d'admission) de service minimale et le débit d'air comprimé maximal au niveau de l'admission du filtre.
- Dans le tableau Facteurs de correction de la pression d'admission minimale (CFMIP), sélectionnez le facteur de correction correspondant à la pression de service minimale (arrondissez toujours au chiffre inférieur p. ex. pour 5,3 bar, utilisez un facteur de correction de 5 bar).
- Calculez la capacité de filtration minimale. Capacité de filtration minimale = Débit d'air comprimé x CFP
- À l'aide de la capacité de filtration minimale, sélectionnez un modèle de filtre dans les tableaux de présentation des débits ci-dessus (le débit du filtre sélectionné doit être supérieur ou égal à la capacité de filtration minimale).

CFMIP - Facteur de correction de la pression d'admission minimale

Pression d'entrée maximale	bar eff.	1	2	3	4	5	6	7	8	9	10	11	12	13	14	15	16	17	18	19	20
	psi eff.	15	29	44	58	73	87	100	116	131	145	160	174	189	203	218	232	248	263	277	290
Facteur de correction		2,65	1,87	1,53	1,32	1,18	1,08	1,00	0,94	0,88	0,84	0,80	0,76	0,73	0,71	0,68	0,66	0,64	0,62	0,61	0,59

Lors de la commande d'un filtre pour des pressions supérieures à 16 bar eff (232 psi eff), utiliser un purgeur manuel. Remplacez la lettre F par la lettre M dans le code du produit : par exemple AOP015BGFI devient AOP015BGMI. Les modèles 150 - 500 ne conviennent pas à des pressions supérieures à 16 bar eff (232 psi eff).

Filtration testée selon

Grade de filtration	AO	AA
Type de filtre	Coalescent et particules sèches	Coalescent et particules sèches
Méthodes de test utilisées	ISO8573-2 ISO8573-4 ISO12500-1	ISO8573-2 ISO8573-4 ISO12500-1
Concentration de test en admission selon la norme ISO12500-1	40 mg d'aérosol d'huile par mètre cube d'air comprimé	10 mg d'aérosol d'huile par mètre cube d'air comprimé

Poids et dimensions

Modèle	Hauteur (H)		Largeur (L)		Profondeur (P)		Poids	
	mm	po	mm	po	mm	po	kg	lb
010A	180	7,09	76	2,99	65	2,56	0,84	1,86
010B	180	7,09	76	2,99	65	2,56	0,84	1,84
010C	180	7,09	76	2,99	65	2,56	0,82	1,81
015C	238	9,37	89	3,5	84	3,31	1,16	2,55
020C	238	9,37	89	3,5	84	3,31	1,17	2,58
020D	238	9,37	89	3,5	84	3,31	1,44	3,19
025D	277	10,9	120	4,72	115	4,53	2,14	4,71
025E	277	10,9	120	4,72	115	4,53	2,69	5,92
030G	367	14,45	120	4,72	115	4,53	3,04	6,70
035G	440	20,9	164	6,46	157	6,18	6,90	15,21
040H	532	24,5	164	6,46	157	6,18	7,30	16,09
045I	532	24,5	164	6,46	157	6,18	7,10	15,65
050I	654	29,3	192	7,56	183	7,20	10,30	22,71
055I	844	36,8	192	7,56	183	7,20	15,90	33,05
055J	844	36,8	192	7,56	183	7,20	15,30	33,73
060K	847	33,3	420	16,54	282	11,10	44,50	98,11

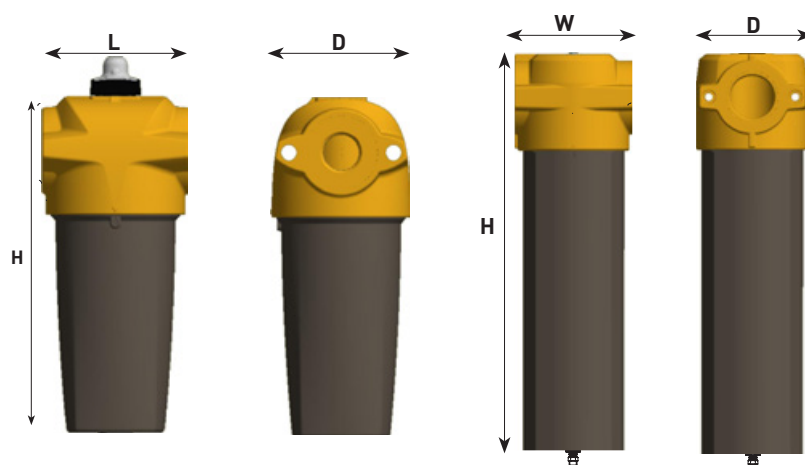

Assurance qualité/indice de protection/homologations d'équipement sous pression

Développement/fabrication	ISO 9001/ISO 14001
Niveau d'étanchéité	Non applicable
EU	Cuve sous pression homologuée pour les fluides de groupe 2 conformément à la directive Équipements sous pression 2014/68/UE.
USA	Homologation selon l'ASME VIII Div. 1 non requise
AUS	Homologation selon l'AS1210 non requise
GUS	TR (anciennement GOST-R)
Destiné à un usage avec de l'air comprimé uniquement	

Parker dans le monde

Europe, Moyen Orient, Afrique

AE – Émirats Arabes Unis, Dubai
Tél: +971 4 8127100
parker.me@parker.com

AT – Autriche, St. Florian
Tel: +43 (0)7224 66201
parker.austria@parker.com

AZ – Azerbaïdjan, Baku
Tél: +994 50 2233 458
parker.azerbaijan@parker.com

BE/NL/LU – Benelux, Hendrik Ido Ambacht
Tel: +31 (0)541 585 000
parker.nl@parker.com

BG – Bulgarie, Sofia
Tél: +359 2 980 1344
parker.bulgaria@parker.com

BY – Biélorussie, Minsk
Tél: +48 (0)22 573 24 00
parker.poland@parker.com

CH – Suisse, Etoy
Tél: +41 (0)21 821 87 00
parker.switzerland@parker.com

CZ – République Tchèque, Klecany
Tél: +420 284 083 111
parker.czechrepublic@parker.com

DE – Allemagne, Kaarst
Tél: +49 (0)2131 4016 0
parker.germany@parker.com

DK – Danemark, Ballerup
Tél: +45 43 56 04 00
parker.denmark@parker.com

ES – Espagne, Madrid
Tél: +34 902 330 001
parker.spain@parker.com

FI – Finlande, Vantaa
Tél: +358 (0)20 753 2500
parker.finland@parker.com

FR – France, Contamine s/Arve
Tél: +33 (0)4 50 25 80 25
parker.france@parker.com

GR – Grèce, Le Pirée
Tél: +30 210 933 6450
parker.greece@parker.com

HU – Hongrie, Budaörs
Tél: +36 23 885 470
parker.hungary@parker.com

IE – Irlande, Dublin
Tél: +353 (0)1 466 6370
parker.ireland@parker.com

IL – Israël
Tel: +39 02 45 19 21
parker.israel@parker.com

IT – Italie, Corsico (MI)
Tél: +39 02 45 19 21
parker.italy@parker.com

KZ – Kazakhstan, Almaty
Tél: +7 7273 561 000
parker.easteurope@parker.com

NO – Norvège, Asker
Tél: +47 66 75 34 00
parker.norway@parker.com

PL – Pologne, Warszawa
Tél: +48 (0)22 573 24 00
parker.poland@parker.com

PT – Portugal
Tel: +351 22 999 7360
parker.portugal@parker.com

RO – Roumanie, Bucarest
Tél: +40 21 252 1382
parker.romania@parker.com

RU – Russie, Moscou
Tél: +7 495 645-2156
parker.russia@parker.com

SE – Suède, Spånga
Tél: +46 (0)8 59 79 50 00
parker.sweden@parker.com

SK – Slovaquie, Banská Bystrica
Tél: +421 484 162 252
parker.slovakia@parker.com

SL – Slovénie, Novo Mesto
Tél: +386 7 337 6650
parker.slovenia@parker.com

TR – Turquie, Istanbul
Tél: +90 216 4997081
parker.turkey@parker.com

UA – Ukraine, Kiev
Tél: +48 (0)22 573 24 00
parker.poland@parker.com

UK – Royaume-Uni, Warwick
Tél: +44 (0)1926 317 878
parker.uk@parker.com

ZA – Afrique du Sud, Kempton Park
Tél: +27 (0)11 961 0700
parker.southafrica@parker.com

Amérique du Nord

CA – Canada, Milton, Ontario
Tél: +1 905 693 3000

US – USA, Cleveland
Tél: +1 216 896 3000

Asie Pacifique

AU – Australie, Castle Hill
Tél: +61 (0)2-9634 7777

CN – Chine, Shanghai
Tél: +86 21 2899 5000

HK – Hong Kong
Tél: +852 2428 8008

IN – Inde, Mumbai
Tél: +91 22 6513 7081-85

JP – Japon, Tokyo
Tél: +81 (0)3 6408 3901

KR – Corée, Seoul
Tél: +82 2 559 0400

MY – Malaisie, Shah Alam
Tél: +60 3 7849 0800

NZ – Nouvelle-Zélande, Mt Wellington
Tél: +64 9 574 1744

SG – Singapour
Tél: +65 6887 6300

TH – Thaïlande, Bangkok
Tel: +662 186 7000

TW – Taiwan, Taipei
Tél: +886 2 2298 8987

Amérique du Sud

AR – Argentine, Buenos Aires
Tél: +54 3327 44 4129

BR – Brésil, Sao Jose dos Campos
Tel: +55 800 727 5374

CL – Chili, Santiago
Tél: +56 2 623 1216

MX – Mexico, Toluca
Tél: +52 72 2275 4200

Centre européen d'information produits
Numéro vert : 00 800 27 27 5374
(depuis AT, BE, CH, CZ, DE, DK, EE, ES, FI,
FR, IE, IL, IS, IT, LU, MT, NL, NO, PL, PT, RU,
SE, SK, UK, ZA)



Parker Hannifin France SAS

142, rue de la Forêt
74130 Contamine-sur-Arve
Tél: +33 (0)4 50 25 80 25
Fax: +33 (0)4 50 25 24 25
parker.france@parker.com
www.parker.com/gsf