

GUIDE D'UTILISATION : 17 118 6004 08/19 Rév. A

Guide de maintenance : 171186001

Guide d'installation et de configuration : 171186002

FILTRE À AIR COMPRIMÉ OIL-X

Filtres pour air comprimé

P010 - P055 (WS, A0, AA, ACS)

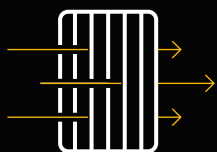

**Guide d'utilisation des
systèmes de filtration**

(FR)



Parker

SOMMAIRE

- 04 - Installation du système OIL-X
- 05 - Recommandations d'installation
- 07 - Procédure de mise en service
 - Configuration de fonctionnement
- 09 - Intervalles de maintenance
- 10 - Dépressurisation du système
 - Retrait du bol du filtre
- 11 - Retrait de l'élément du bol du filtre
 - Remplacement du purgeur automatique
- 12 - Insertion de la pièce de rechange dans le bol du filtre
 - Remplacement du joint torique de la tête de filtre
 - Assemblage du bol du filtre et de la tête
- 13 - Étiquette de rappel de maintenance
 - Procédure de mise en service du système
- 14 - Vidéo : didacticiel
- 16 - Codes des modèles
 - Débits des séparateurs d'eau
- 17 - Débits des filtres
 - Caractéristiques techniques
- 18 - Poids et dimensions du séparateur d'eau
- 19 - Poids et dimensions du filtre
- 20 - Débits des filtres
- 21 - Accessoires / pièces de rechange
- 22 - Déclaration de conformité
- 23 - Parker dans le monde

RECOMMANDATIONS D'INSTALLATION

INSTALLATION DU SYSTÈME OIL-X

INDICATEUR DE PRESSION DIFFÉRENTIELLE

Monté de série sur les filtres AA et AO.

Serrer manuellement les vis de montage, puis les serrer les unes après les autres en appliquant un couple de 2,5 Nm comme indiqué en 1, 2, 3, 4
Pas de pressostat différentiel sur les modèles ACS et WS.

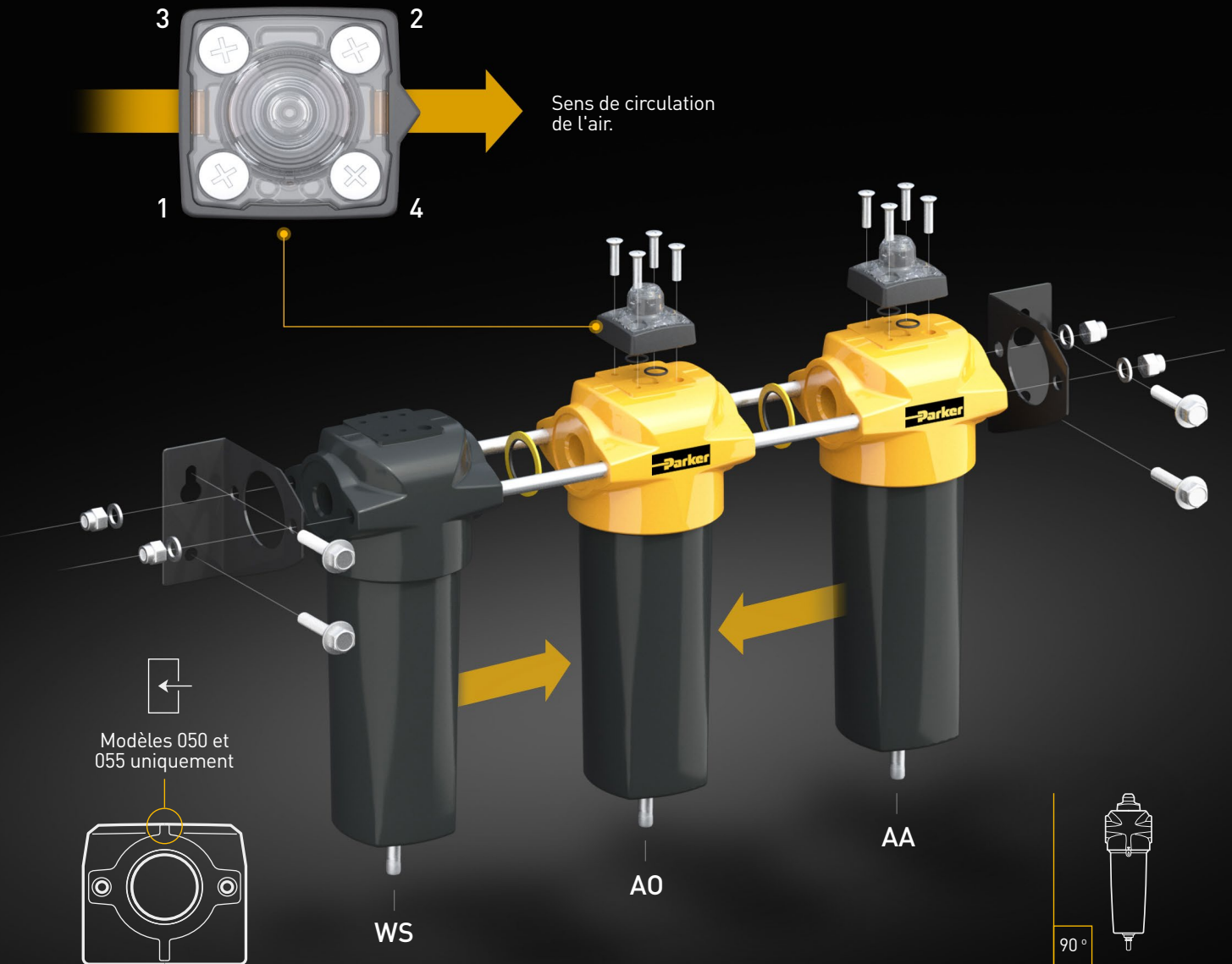

Avant de mettre le filtre sous pression, vérifier que la tête et le bol sont correctement montés et que l'indicateur de verrouillage est bien aligné, comme indiqué dans la section de maintenance du présent manuel.

MODÈLES 050 ET 055 UNIQUEMENT

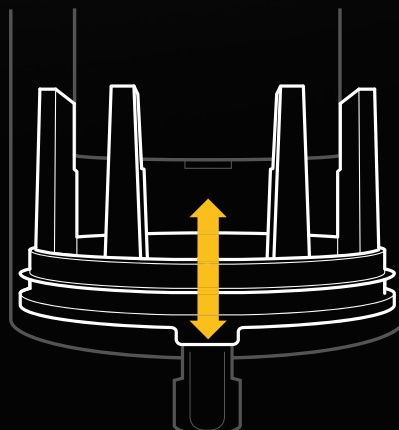

La plaque de fermeture inférieure peut se déplacer si le filtre n'est pas pressurisé.

La plaque de fermeture inférieure ne peut pas être remplacée et ne doit jamais être retirée.

RECOMMANDATIONS D'INSTALLATION

- Il est recommandé de traiter l'air comprimé avant l'entrée dans le système de distribution, ainsi qu'au niveau des points /applications d'utilisation stratégiques.
- L'installation d'un sécheur à air comprimé sur un ancien système humide peut entraîner une accumulation d'impuretés supplémentaire temporaire sur les filtres au point d'utilisation le temps que le système de distribution sèche.
- Il sera peut-être nécessaire de changer les cartouches filtrantes plus souvent au cours de cette période.
- Pour les installations équipées de compresseurs sans huile et encore soumises à des particules et à un aérosol d'eau, il convient de continuer à utiliser des filtres à usage général, ainsi que des filtres haute efficacité.
- Un filtre à usage général doit toujours être installé pour protéger le filtre haute efficacité des aérosols de liquide en vrac et des particules solides.
- Installer l'équipement de purification à la température la plus basse au-dessus du point de congélation, de préférence en aval des refroidisseurs et des collecteurs d'air.
- Il convient d'installer l'équipement de purification au point d'utilisation le plus près possible de l'application.
- L'équipement de purification ne doit pas être installé en aval de soupapes à ouverture rapide et doit être protégé de tout flux inverse éventuel ou d'autres chocs.
- Purger toutes les canalisations menant à l'équipement de purification avant l'installation, et recommencer une fois l'équipement installé, ainsi qu'avant le raccordement à l'application finale.
- Si des conduites de dérivation sont en place autour de l'équipement de purification, s'assurer qu'une filtration appropriée est installée sur la conduite de dérivation pour éviter toute contamination du système en aval.
- Installer directement les conduites d'évacuation des filtres coalescents sur un séparateur de condensation. S'il n'est pas possible de raccorder directement les conduites à un séparateur, il convient qu'elles disposent d'une évacuation vers un collecteur de condensation (avec une extrémité d'évacuation), puis vers un séparateur de condensation à entrée unique.
- Installer un dispositif permettant d'évacuer les liquides collectés de l'équipement de purification.
- Ces liquides doivent être traités et éliminés comme il convient.

PROCÉDURE DE MISE EN SERVICE

PROCÉDURE DE MISE EN SERVICE

Avant de mettre le filtre sous pression, vérifier que la tête et le bol sont montés correctement et que l'indicateur de verrouillage est bien aligné. Ouvrir doucement la soupape d'admission (01) pour mettre progressivement l'unité sous pression et patienter 1 minute (02), avant d'ouvrir lentement la soupape de sortie (03) pour repressuriser les canalisations en aval.

Remarque : ne pas ouvrir la soupape d'admission ou la soupape de refoulement trop rapidement. Ne pas soumettre l'unité à une pression différentielle trop importante. Vous risqueriez d'endommager l'équipement.

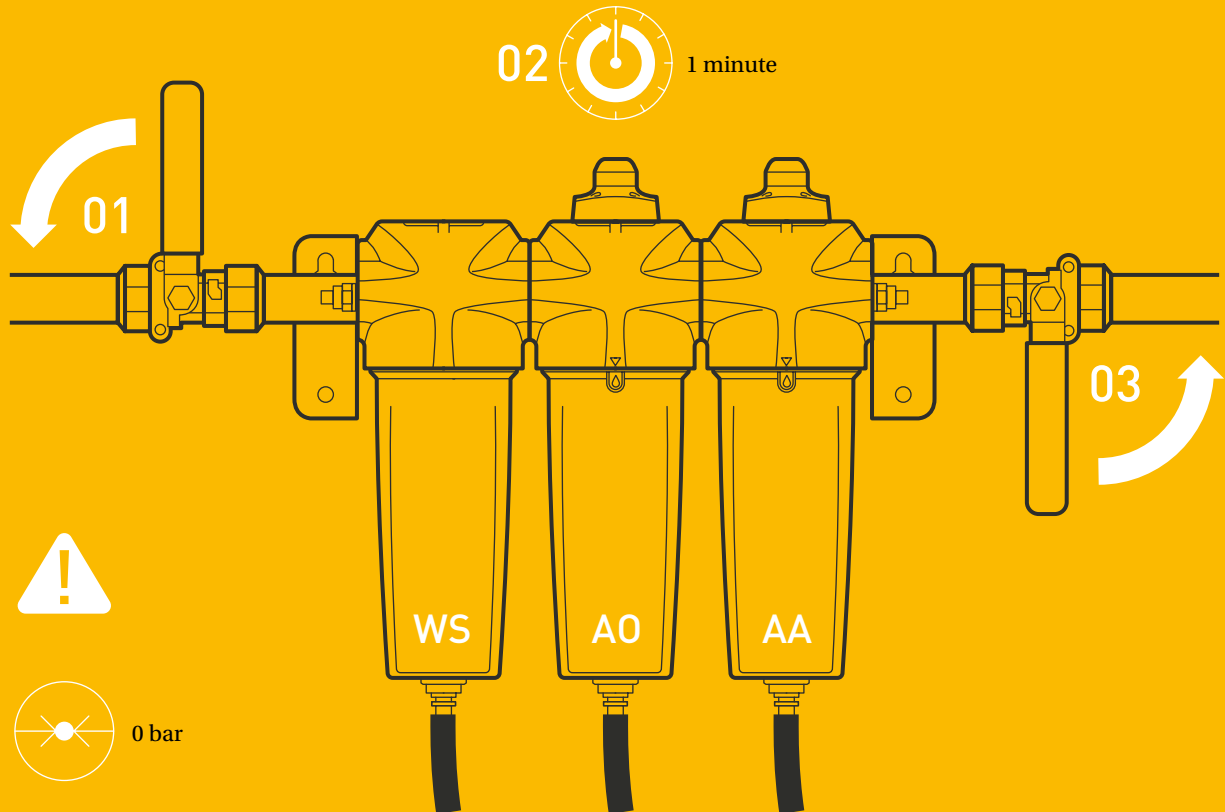

CONFIGURATION DE FONCTIONNEMENT

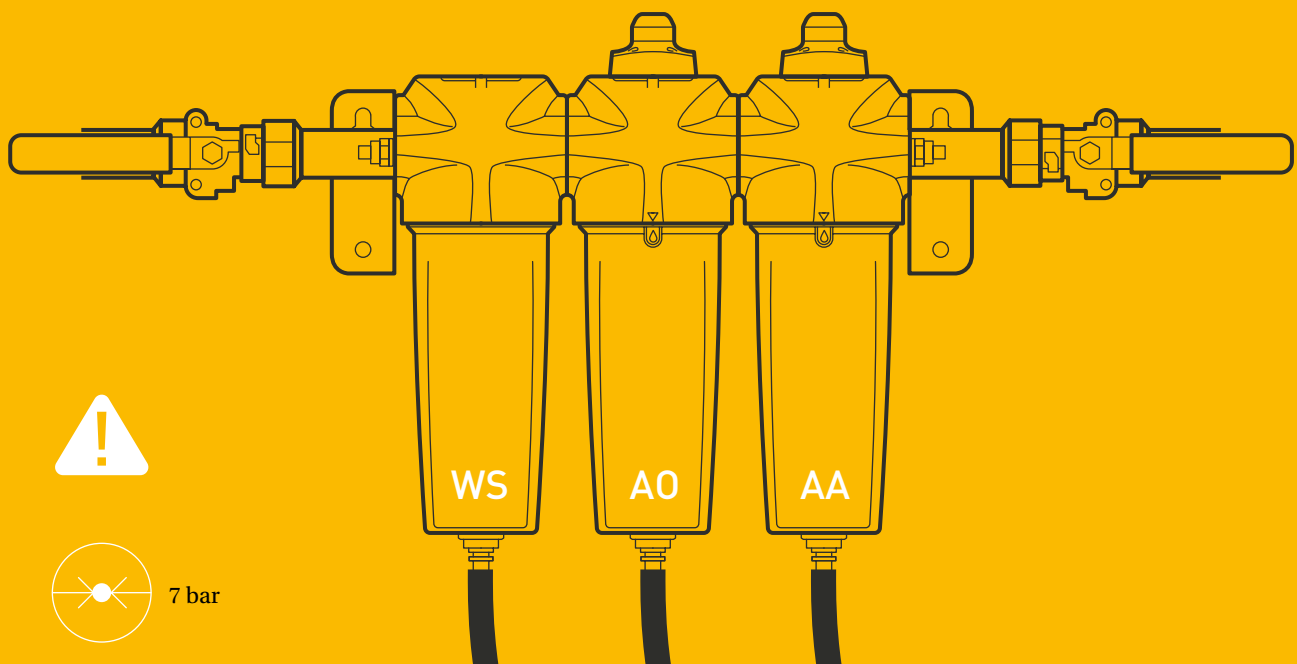

MAINTENANCE DU PRODUIT

INTERVALLES DE MAINTENANCE

Afin de garantir des performances optimales, les éléments de filtres à particules sèches et coalescents OIL-X Grade AO et OIL-X Grade AA doivent être remplacés tous les 12 mois (8 736 heures), tout comme le purgeur à flotteur automatique.

Contrairement aux éléments de filtres à particules sèches et coalescents qui nécessitent un remplacement annuel pour garantir la qualité de l'air comprimé, la durée de vie d'un élément filtrant à adsorption / cartouche dépend de différents facteurs et requiert des remplacements plus fréquents. Facteurs influant sur la durée de vie des filtres à adsorption :

Concentration en vapeurs d'huile

Plus la concentration en vapeurs d'huile est élevée en entrée, plus la capacité d'adsorption s'épuise rapidement, entraînant une durée d'adsorption réduite de l'élément filtrant / cartouche.

Huile en vrac

Les filtres à adsorption ont uniquement vocation à limiter les vapeurs et les odeurs d'huile, mais pas à éliminer l'huile sous forme liquide ni les aérosols. Tout système de préfiltration (filtres coalescents) mal entretenu ou inexistant entraîne un épuisement rapide de la capacité du filtre à adsorption et une durée de vie réduite de l'élément filtrant / cartouche.

Température de service

La teneur en vapeurs d'huile augmente de manière exponentielle en fonction de la température d'admission, ce qui réduit la durée de vie de l'élément filtrant à adsorption / cartouche. En outre, à mesure que la température augmente, la capacité d'adsorption du matériau adsorbant diminue, réduisant encore la durée de vie de l'élément filtrant à adsorption / cartouche.

Humidité relative ou point de rosée

L'air humide réduit également la capacité d'adsorption du matériau adsorbant et ainsi la durée de vie de l'élément filtrant à adsorption / cartouche. Dans l'idéal, il convient de toujours installer des filtres à adsorption en ligne en aval d'un sécheur à air comprimé afin de prolonger la durée de vie de l'élément filtrant à adsorption / cartouche.

Vidange de l'huile du compresseur

Lors de la vidange de l'huile du compresseur, le nouveau lubrifiant brûle les « fractions légères », ce qui augmente la teneur en vapeurs d'huile pendant plusieurs heures, voire plusieurs semaines. Cette augmentation de la teneur en vapeurs d'huile est compensée par l'élément filtrant à adsorption / cartouche, ce qui réduit sa durée de vie.

Filtres à adsorption OIL-X Grade ACS

Les performances des éléments OIL-X Grade ACS sont définies pour une température d'admission nominale de 21 °C, un point de rosée sous pression de -40 °C et une concentration maximale de vapeurs d'huile en entrée de 0,018 mg/m³. Dans ces conditions, les filtres OIL-X Grade ACS disposent d'une durée de vie de 650 heures. L'utilisation des filtres OIL-X grade ACS à des températures d'admission supérieures / concentrations en vapeurs d'huile plus élevées / ou en amont d'un sécheur par adsorption ou réfrigération diminue la durée de vie des filtres à adsorption. Il convient de remplacer l'élément filtrant à charbon actif en cas de détection de vapeurs, d'odeurs ou de goûts particuliers. Il est recommandé d'utiliser des filtres OIL-X Grade ACS pour les applications au point d'utilisation uniquement si le remplacement fréquent de l'élément ne pose pas de difficultés.

Filtres à adsorption OIL-X Grade OVR

Contrairement aux filtres à adsorption en ligne (OIL-X Grade ACS), les filtres à adsorption OIL-X Grade OVR sont dimensionnés et sélectionnés pour offrir une qualité d'air constante, mais aussi pour garantir une durée de vie de la cartouche de 12 mois. Cette durée de vie de 12 mois (6 000 heures pour les modèles OVR 100 - OVR 250 et 8 736 heures pour les modèles OVR 300 - OVR 550) dépend du dimensionnement choisi pour les paramètres d'entrée suivants : température d'admission maximale / type de compresseur, pression minimale en entrée, emplacement dans le système (en amont ou en aval d'un sécheur) et teneur en vapeurs d'huile en entrée. Les filtres à adsorption OIL-X Grade OVR sont conçus tant pour les applications à l'échelle de l'usine (salle des compresseurs) que pour les applications au point d'utilisation.

DÉPRESSURISATION DU SYSTÈME

Fermer lentement la soupape d'admission (01) et la soupape de refoulement (02), puis dépressuriser le filtre (03) à l'aide du purgeur.

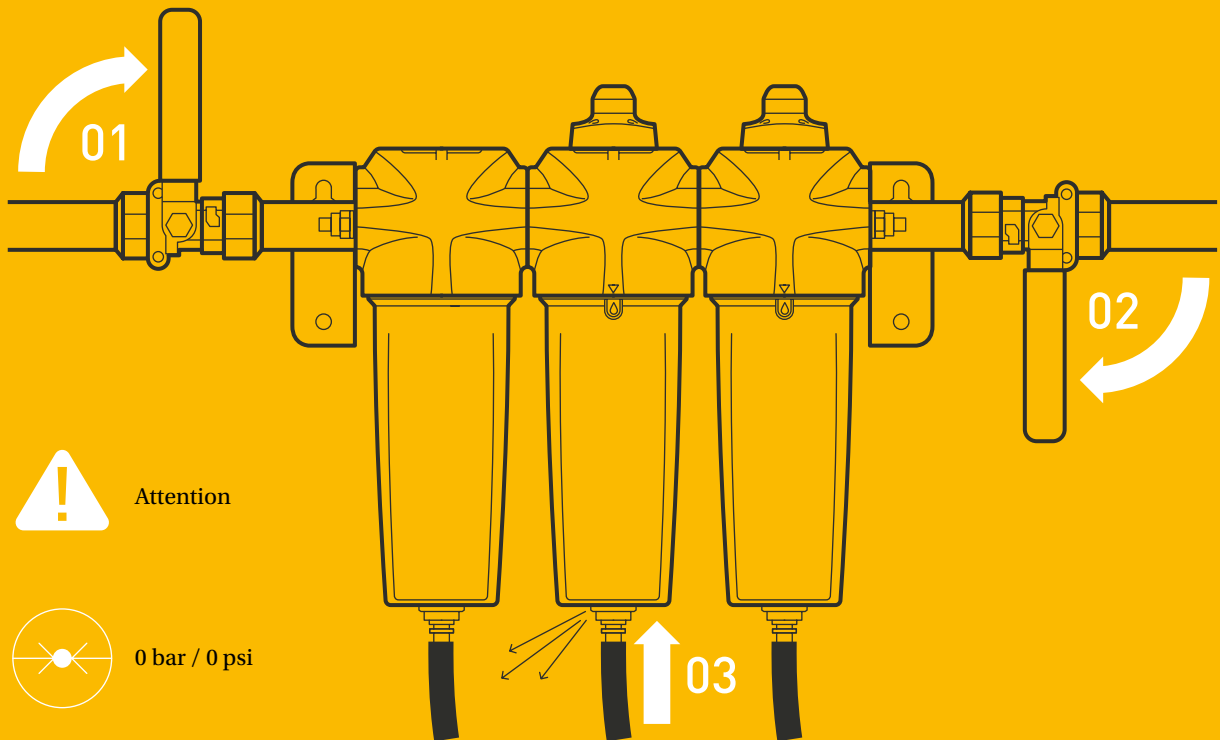

RETRAIT DU BOL DU FILTRE

Dévisser le bol du filtre (01 et 02) et retirer l'élément usagé (03).

Remarque : il peut être nécessaire d'utiliser une clé à courroie pour retirer le bol des filtres 050 et 055.

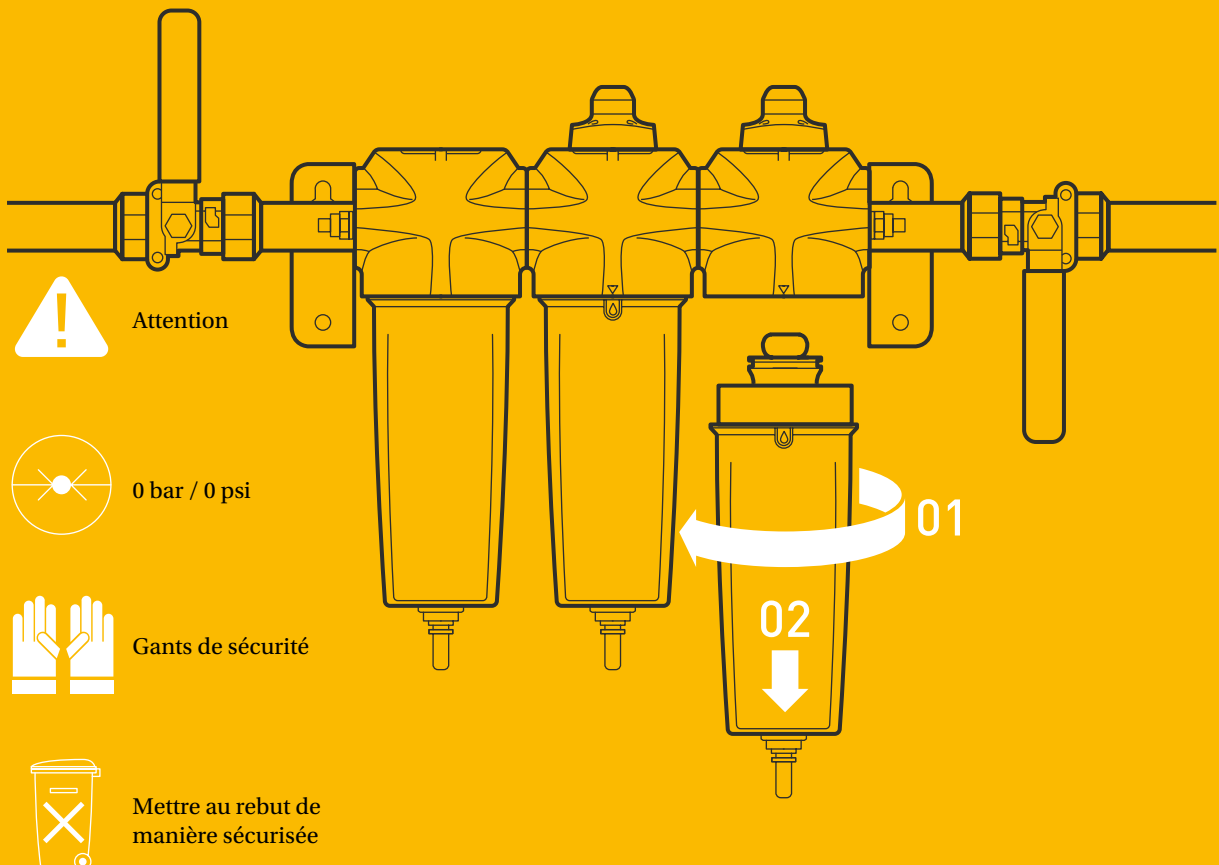

RETRAIT DE L'ÉLÉMENT DU BOL DU FILTRE

Retirer l'élément du bol du filtre.

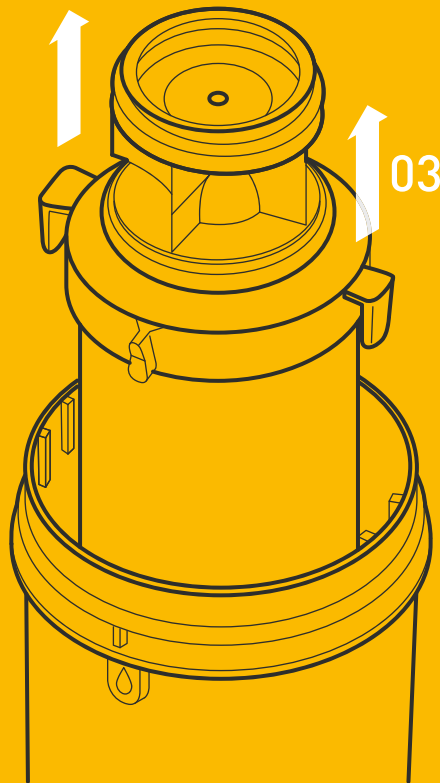

REPLACEMENT DU PURGEUR AUTOMATIQUE

Dévisser le purgeur automatique (01) et le mettre au rebut (02). Monter le nouveau purgeur (03), puis serrer (04).

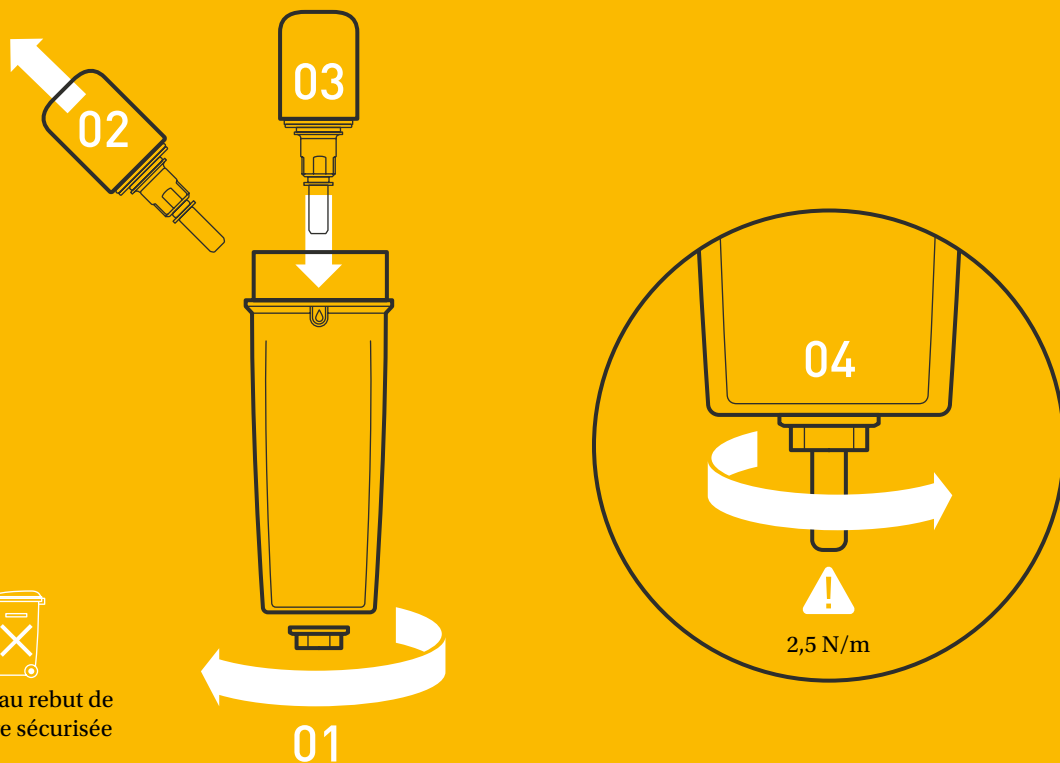

INSERTION DE LA PIÈCE DE RECHANGE DANS LE BOL DU FILTRE

Insérer le nouvel élément dans le bol du filtre en vérifiant que les languettes sont bien enfoncées dans les encoches.

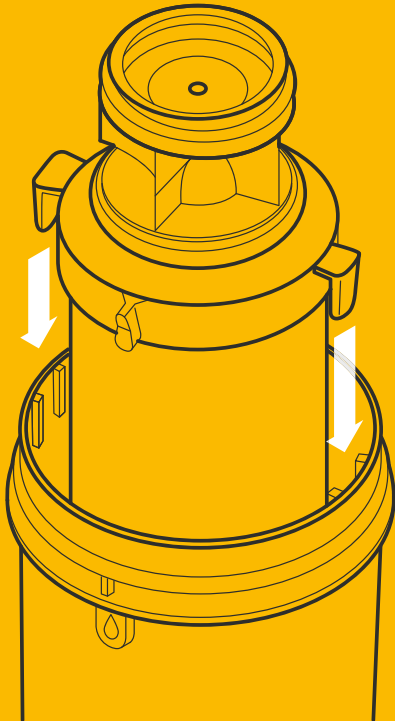

REPLACEMENT DU JOINT TORIQUE DE LA TÊTE DE FILTRE

Remplacer le joint torique qui se trouve dans la tête du filtre par le nouveau joint fourni.

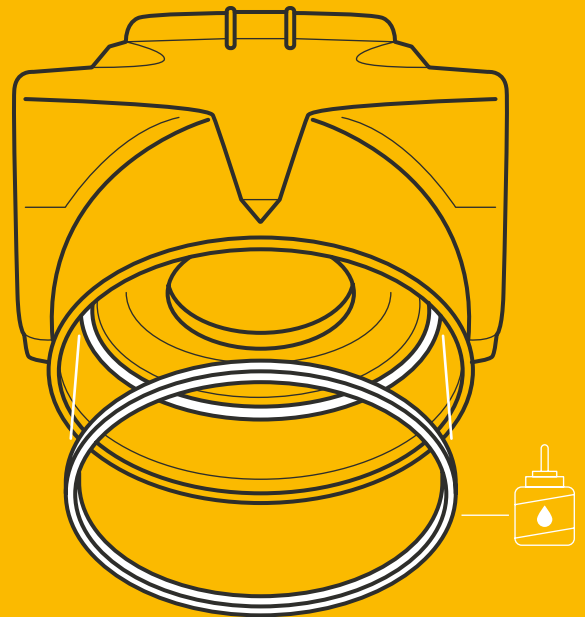

Lubrifier le joint torique et le filetage à l'aide d'une gelée de pétrole sans acide.

ASSEMBLAGE DU BOL DU FILTRE ET DE LA TÊTE

Remonter le bol et la tête du filtre en vérifiant que le filetage est vissé à fond (01) et que les indicateurs de verrouillage sont alignés (02).

Remarque : afin de s'assurer que le bol est bien enfoncé dans la tête, le modèle de bol 010-030 doit opérer une rotation de 360° jusqu'à la fin du filetage, de 720° pour le modèle de bol 035-045 et de 540° pour le modèle de bol 050-055.

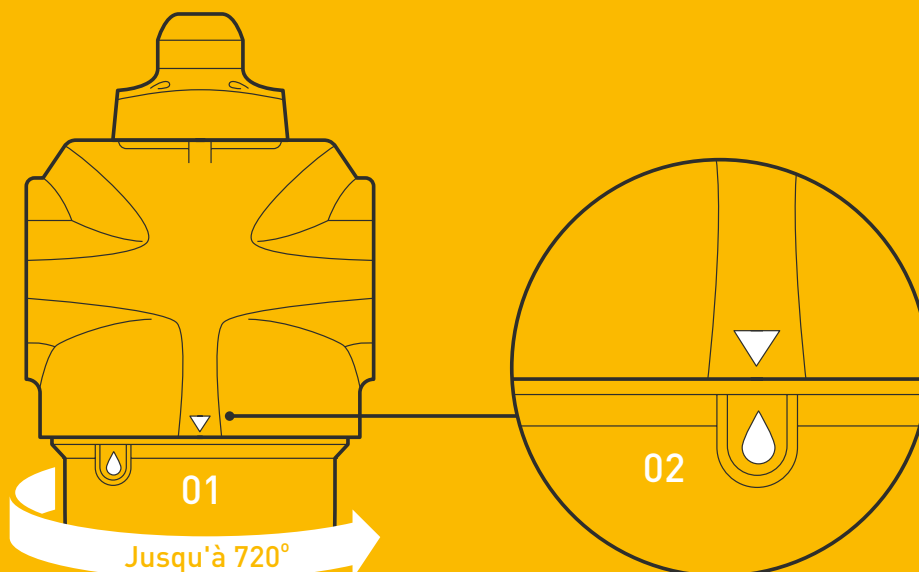

ÉTIQUETTE DE RAPPEL DE MAINTENANCE

Placer l'étiquette avec la date de changement de l'élément sur le bol du filtre et noter la date du prochain remplacement (12 mois après).



Ne pas utiliser de solvants ni d'alcool pour nettoyer les étiquettes au risque d'endommager l'équipement.



0 bar / 0 psi

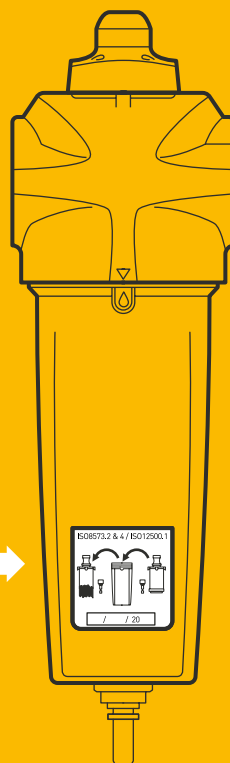
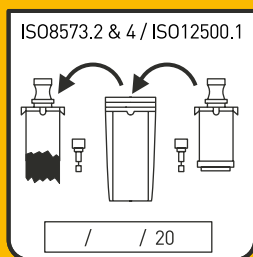

PROCÉDURE DE MISE EN SERVICE DU SYSTÈME

Ouvrir doucement la soupape d'admission (01) pour mettre progressivement l'unité sous pression et patienter 1 minute (02), avant d'ouvrir lentement la soupape de sortie (03) pour repressuriser les canalisations en aval.

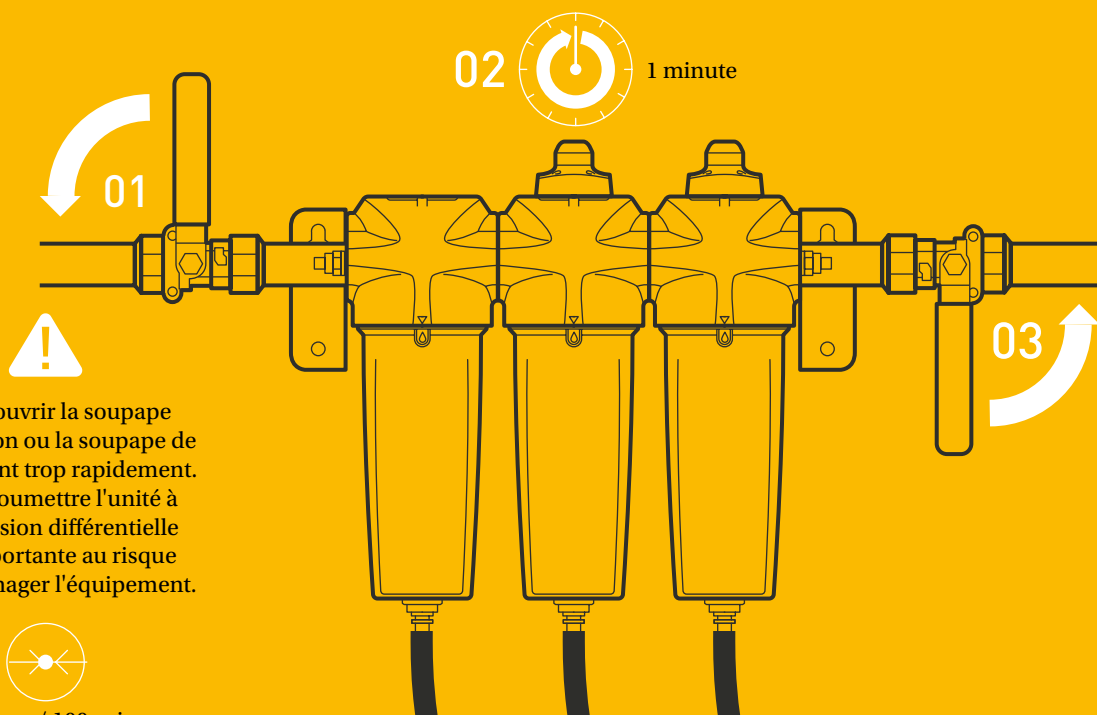

Ne pas ouvrir la soupape d'admission ou la soupape de refoulement trop rapidement.
Ne pas soumettre l'unité à une pression différentielle trop importante au risque d'endommager l'équipement.



7 bars / 100 psi

ENCORE BLOQUÉ ? REGARDEZ LE DIDACTICIEL

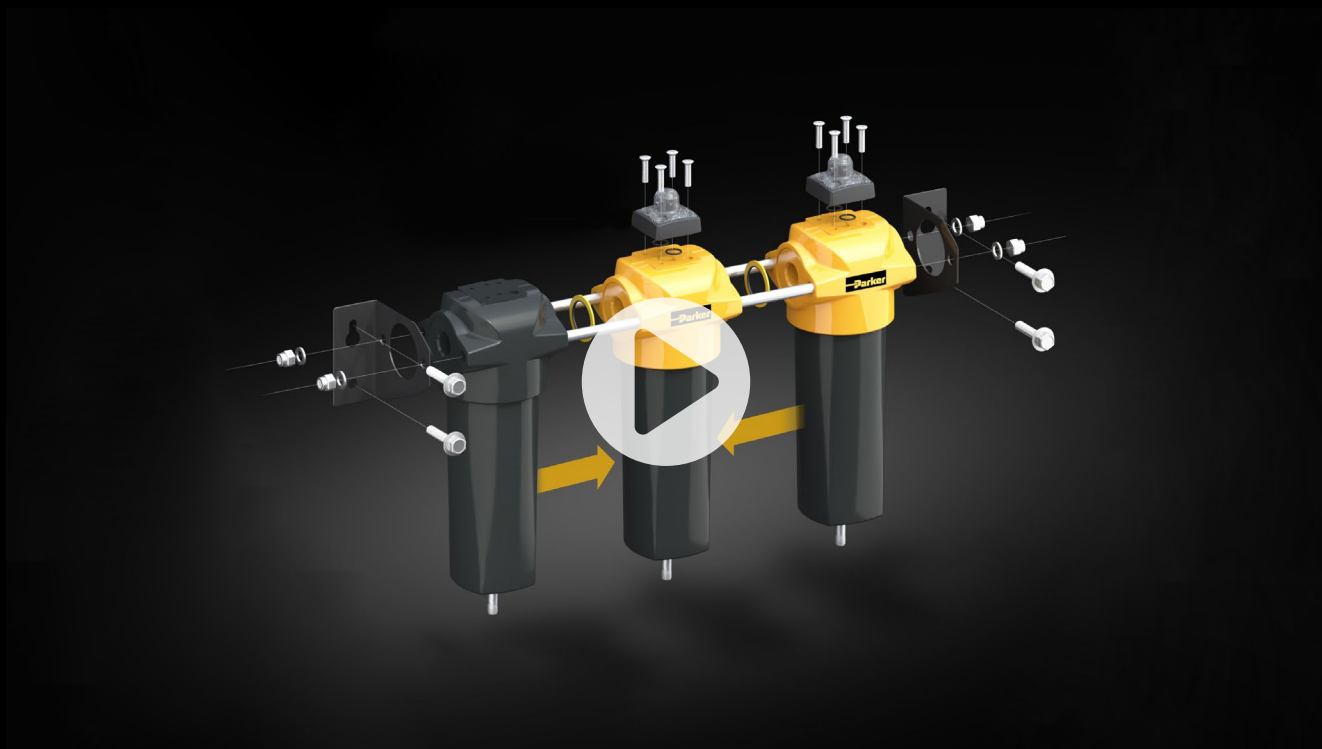

Regardez cette vidéo via Parker Hannifin

LES INFORMATIONS QUE VOUS TROUVEREZ DANS CETTE VIDÉO

Installation du système OIL-X

Procédure de mise en service

Dépressurisation du système

Retrait du bol du filtre

Retrait de l'élément du bol du filtre

Remplacement du purgeur automatique

Insertion de la pièce de rechange dans le bol du filtre

Remplacement du joint torique de la tête de filtre

Assemblage du bol du filtre et de la tête

Étiquette de rappel de maintenance

Procédure de mise en service du système

CARACTÉRISTIQUES TECHNIQUES

EXEMPLE DE CODES DES MODÈLES

SÉLECTION DU PRODUIT

Les débits indiqués correspondent à un fonctionnement à 7 bar eff. (100 psi eff.) en référence à 20°C, 1 bar abs. et une pression relative de vapeur d'eau de 0 %.

Pour les débits à des pressions différentes, appliquez les facteurs de correction indiqués.

MODÈLE						
GRADE D'ÉLÉMENT	ÉLÉMENT À RENDEMENT ÉNERGÉTIQUE SUPÉRIEUR	DIMENSIONS DU MODÈLE	DIAMÈTRE DE L'ORIFICE	TYPE DE FILETAGE	OPTION DE PURGE	INDICATEUR PD
WS AO AA ACS	P	Code à 3 chiffres comme indiqué ci-dessous	A = 1/4" B = 3/8" C = 1/2" D = 3/4" E = 1" G = 1 1/2" H = 2" I = 2 1/2" J = 3"	G = BSPP N = NPT	F = Flotteur M = Manuel	X = Aucun I = Moniteur d'incident
AA	P	030	A	G	F	E

DÉBIT DU SÉPARATEUR D'EAU

MODÈLE					DIAMÈTRE DE L'ORIFICE	L/S	M ³ /MIN	M ³ /H	PIEDS CUBES/MIN
WS	P010A	[]	[]	[]	1/4	10	0,6	36	21
WS	P010B	[]	[]	[]	3/8	10	0,6	36	21
WS	P010C	[]	[]	[]	1/2"	10	0,6	36	21
WS	P015C	[]	[]	[]	1/2"	40	2,4	144	85
WS	P020D	[]	[]	[]	3/4	40	2,4	144	85
WS	P025D	[]	[]	[]	3/4	110	6,6	396	233
WS	P025E	[]	[]	[]	1	110	6,6	396	233
WS	P030G	[]	[]	[]	1 1/2	110	6,6	396	233
WS	P035G	[]	[]	[]	1 1/2	350	21,0	1260	742
WS	P040H	[]	[]	[]	2	350	21,0	1260	742
WS	P045I	[]	[]	[]	2 1/2	350	21,0	1260	742
WS	P050I	[]	[]	[]	2 1/2	800	48,0	2880	1695
WS	P055J	[]	[]	[]	3	800	48,0	2880	1695

CFP – Facteur de correction de la pression d'admission minimale (Séparateurs d'eau)

Pression d'admission minimale	bar eff.	1	2	3	4	5	6	7	8	9	10	11	12	13	14	15	16
	psi eff.	15	29	44	58	73	87	100	116	131	145	160	174	189	203	218	232
Facteur de correction		4,00	2,63	2,00	1,59	1,33	1,14	1,00	0,94	0,89	0,85	0,82	0,79	0,76	0,73	0,71	0,68

DÉBITS DES FILTRES

MODÈLE				DIAMÈTRE DE L'ORIFICE	L/S	M ³ /MIN	M ³ /H	PIEDS CUBES/MIN	KIT DE PIÈCES DE RECHANGE		NON.	
[GRADE]	P010A	[]	[]	[]	1/4	10	0,6	36	21	P010	[Grade]	1
[GRADE]	P010B	[]	[]	[]	3/8	10	0,6	36	21	P010	[Grade]	1
[GRADE]	P010C	[]	[]	[]	1/2"	10	0,6	36	21	P010	[Grade]	1
[GRADE]	P015C	[]	[]	[]	1/2"	20	1,2	72	42	P015	[Grade]	1
[GRADE]	P020C	[]	[]	[]	1/2"	30	1,8	108	64	P020	[Grade]	1
[GRADE]	P020D	[]	[]	[]	3/4	30	1,8	108	64	P020	[Grade]	1
[GRADE]	P025D	[]	[]	[]	3/4	60	3,6	216	127	P025	[Grade]	1
[GRADE]	P025E	[]	[]	[]	1	60	3,6	216	127	P025	[Grade]	1
[GRADE]	P030G	[]	[]	[]	1 1/2	110	6,6	396	233	P030	[Grade]	1
[GRADE]	P035G	[]	[]	[]	1 1/2	160	9,6	576	339	P035	[Grade]	1
[GRADE]	P040H	[]	[]	[]	2	220	13,2	792	466	P040	[Grade]	1
[GRADE]	P045I	[]	[]	[]	2 1/2	330	19,8	1188	699	P045	[Grade]	1
[GRADE]	P050I	[]	[]	[]	2 1/2	430	25,8	1548	911	P050	[Grade]	1
[GRADE]	P055I	[]	[]	[]	2 1/2	620	37,3	2232	1314	P055	[Grade]	1
[GRADE]	P055J	[]	[]	[]	3	620	37,3	2232	1314	P055	[Grade]	1

CFP – Facteur de correction de la pression d'admission minimale (Filtres coalescents et à particules sèches)

Pression d'admission minimale	bar eff.	1	2	3	4	5	6	7	8	9	10	11	12	13	14	15	16	17	18	19	20
	psi eff.	15	29	44	58	73	87	100	116	131	145	160	174	189	203	218	232	248	263	277	290
Facteur de correction		4,00	2,63	2,00	1,59	1,33	1,14	1,00	0,94	0,89	0,85	0,82	0,79	0,76	0,73	0,71	0,68	0,64	0,62	0,61	0,59

CARACTÉRISTIQUES TECHNIQUES

MODÈLE	MODÈLES DE FILTRES										PRESSION DE SERVICE MIN.		PRESSION DE SERVICE MAX.		TEMP. DE SERVICE MIN. RECOMMANDÉE		TEMP. DE SERVICE MAX. RECOMMANDÉE		
											BAR EFF.	PSI EFF.	BAR EFF.	PSI EFF.	°C	°F	°C	°F	
	BAR EFF.	PSI EFF.	BAR EFF.	PSI EFF.	°C	°F	°C	°F											
WS	P010	[]	[]	F	[]	-	055	[]	[]	F	[]	1	15	16	232	2	35	80	176
AO	P010	[]	[]	F	[]	-	055	[]	[]	F	[]	1	15	16	232	2	35	80	176
AO	P010	[]	[]	M	[]	-	055	[]	[]	M	[]	1	15	20	290	2	35	100	212
AA	P010	[]	[]	F	[]	-	055	[]	[]	F	[]	1	15	16	232	2	35	80	176
AA	P010	[]	[]	M	[]	-	055	[]	[]	M	[]	1	15	20	290	2	35	100	212
ACS	P010	[]	[]	M	[]	-	055	[]	[]	M	[]	1	15	20	290	2	35	50	122

Remarque : les filtres de grade AO / AA / WS utilisables jusqu'à 16 bars eff (232 psi eff) sont fournis de série avec un purgeur à flotteur [F]. Pour les pressions comprises entre 16 et 20 bars eff. (232 et 290 psi eff.), un purgeur manuel [M] doit être utilisé. Les filtres de grade ACS sont fournis de série avec un purgeur manuel [M].

POIDS ET DIMENSIONS DES SÉPARATEURS D'EAU

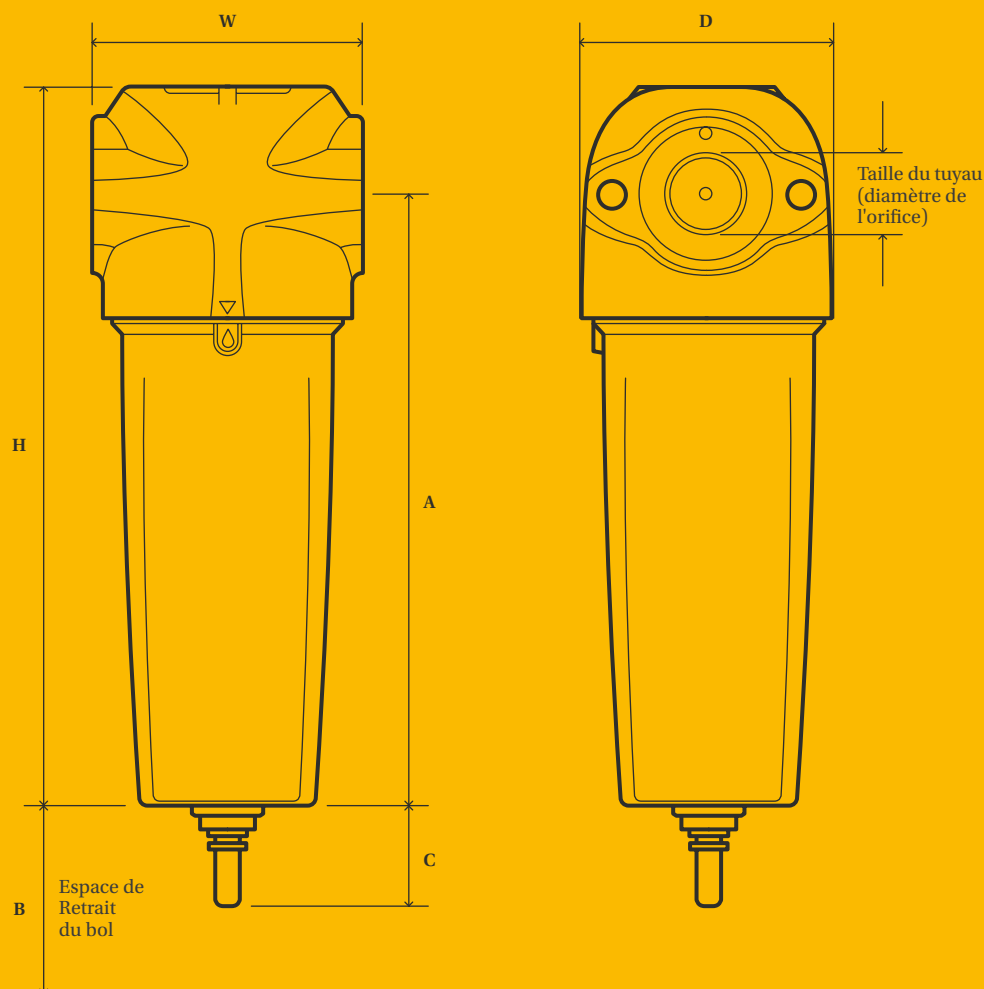

POIDS ET DIMENSIONS DES SÉPARATEURS D'EAU

MODÈLE	TUYAU TAILLE	HAUTEUR (H)		LARGEUR (L)		PROFONDEUR (P)		(A)		(B)		(C)		POIDS	
		MM	INS	MM	INS	MM	INS	MM	INS	MM	INS	MM	INS	KG	LB
WSP010A	1/4	180	7,09	76	2,99	65	2,56	154	6,06	50	1,97	38	1,5	0,80	1,76
WSP010B	3/8	180	7,09	76	2,99	65	2,56	154	6,06	50	1,97	38	1,5	0,79	1,75
WSP010C	1/2	180	7,09	76	2,99	65	2,56	154	6,06	50	1,97	38	1,5	0,78	1,72
WSP015C	1/2	238	9,37	89	3,5	84	3,31	202	7,95	50	1,97	38	1,5	1,08	2,39
WSP020D	3/4	238	9,37	89	3,5	84	3,31	202	7,95	50	1,97	38	1,5	1,35	2,98
WSP025D	3/4	277	10,91	120	4,72	115	4,53	232	9,13	70	2,76	38	1,5	2,64	5,83
WSP025E	1	277	10,91	120	4,72	115	4,53	232	9,13	70	2,76	38	1,5	2,64	5,83
WSP030G	1 1/2	277	10,91	120	4,72	115	4,53	232	9,13	70	2,76	38	1,5	2,54	5,61
WSP035G	1 1/2	440	17,32	164	6,46	157	6,18	383	15,08	100	3,94	38	1,5	6,69	14,74
WSP040H	2	440	17,32	164	6,46	157	6,18	383	15,08	100	3,94	38	1,5	6,46	14,23
WSP045I	2 1/2	440	17,32	164	6,46	157	6,18	383	15,08	100	3,94	38	1,5	6,28	13,85
WSP050I	2 1/2	516	20,31	192	7,56	183	7,20	444	17,48	120	4,72	40	1,57	10,80	23,81
WSP055J	3	516	20,31	192	7,56	183	7,20	444	17,48	120	4,72	40	1,57	10,83	23,89

Remarque : les séparateurs d'eau ne disposent pas d'indicateur PD ; utiliser les valeurs H + C pour déterminer la hauteur totale.

POIDS ET DIMENSIONS DES FILTRES

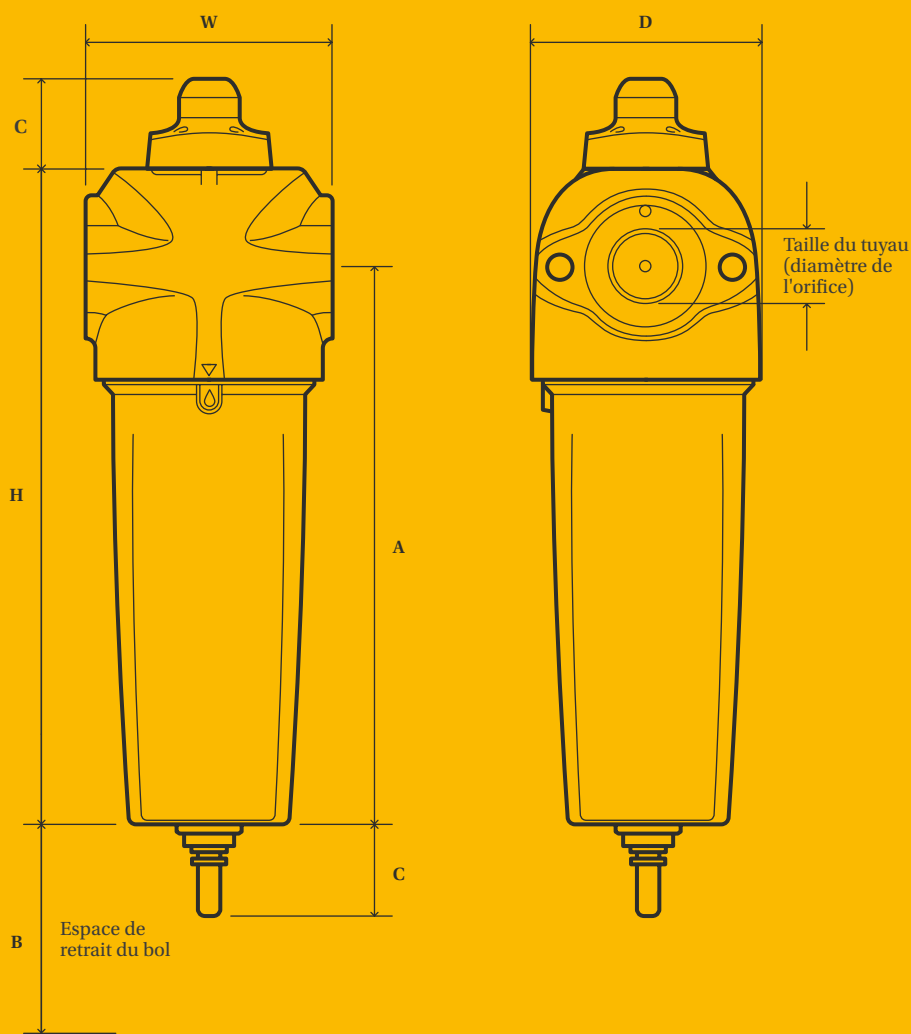

POIDS ET DIMENSIONS DES FILTRES

MODÈLE	TUYAU TAILLE	HAUTEUR (H)		LARGEUR (L)		PROFONDEUR (P)		(A)		(B)		(C)		POIDS	
		MM	INS	MM	INS	MM	INS	MM	INS	MM	INS	MM	INS	KG	LB
P010A	1/4	180	7,09	76	2,99	65	2,56	154	6,06	50	1,97	32	1,5	0,84	1,86
P010B	3/8	180	7,09	76	2,99	65	2,56	154	6,06	50	1,97	32	1,5	0,84	1,86
P010C	1/2	180	7,09	76	2,99	65	2,56	154	6,06	50	1,97	32	1,5	0,82	1,81
P015C	1/2	238	9,37	89	3,5	84	3,31	202	7,95	50	1,97	32	1,5	1,16	2,55
P020C	1/2	238	9,37	89	3,5	84	3,31	202	7,95	50	1,97	38	1,5	1,17	2,58
P020D	3/4	238	10,91	89	3,5	84	3,31	202	7,95	50	1,97	32	1,5	1,44	3,19
P025D	3/4	277	10,91	120	4,72	115	4,53	232	9,13	70	2,76	32	1,5	2,14	4,71
P025E	1	277	10,91	120	4,72	115	4,53	232	9,13	70	2,76	32	1,5	2,69	5,92
P030G	1 1/2	367	14,45	120	4,72	115	4,53	322	12,68	70	2,76	32	1,5	3,04	6,70
P035G	1 1/2	440	17,32	164	6,46	157	6,18	383	15,07	100	3,94	68	1,5	6,90	15,21
P040H	2	532	20,94	164	6,46	157	6,18	475	18,7	100	3,94	68	1,5	7,30	16,09
P045I	2 1/2	532	20,94	164	6,46	157	6,18	475	18,7	100	3,94	68	1,5	7,10	15,65
P050I	2 1/2	654	25,75	192	7,56	183	7,20	582	22,91	120	4,72	68	1,57	10,30	22,71
P055I	2 1/2	844	33,23	192	7,56	183	7,20	772	30,39	120	4,72	68	1,57	15,9	35,05
P055J	3	844	33,23	192	7,56	183	7,20	772	30,39	120	4,72	68	1,57	15,30	33,73

ACCESSOIRES / PIÈCES DE RECHANGE (KITS D'ENTRETIEN)

MODÈLES DE FILTRES	RÉF. CAT.	SOMMAIRE			
010	TRK1-2				
015 - 020	TRK2-2				
025 - 030	TRK2-2				
035 - 045	TRK4-2				
050 - 055	TRK5-2				
010	MBK1-1				
015 - 020	MBK2-1				
025 - 030	MBK3-1				
035 - 045	MBK4-1				
050 - 055	MBK5-1				
010	MBK1-2				
015 - 020	MBK2-2				
025 - 030	MBK3-2				
035 - 045	MBK4-2				
050 - 055	MBK5-2				
010 - 030	DPI-K		010 - 055	PD15NO	
035 - 055	ZD90GL		010 - 055	EM1	

PARKER DANS LE MONDE

AE – EAU, Dubai
Tél. : +971 4 8127100
parker.me@parker.com

AR – ARGENTINE, Buenos Aires
Tél. : +54 3327 44 4129

AT – AUTRICHE, Wiener Neustadt
Tél. : +43 (0)2622 23501-0
parker.austria@parker.com

AT – EUROPE DE L'EST, Wiener Neustadt
Tél. : +43 (0)2622 23501 900
parker.easteurope@parker.com

AU – AUSTRALIE, Castle Hill
Tél. : +61 (0)2-9634 7777

AZ – AZERBAÏDJAN, Bakou
Tél. : +994 50 2233 458
parker.azerbaijan@parker.com

BE/LU – BELGIQUE, Nivelles
Tél. : +32 (0)67 280 900
parker.belgium@parker.com

BR – BRÉSIL, Cachoeirinha RS
Tél. : +55 51 3470 9144

BY – BIÉLORUSSIE, MINSK
Tél. : +375 17 209 9399
parker.belarus@parker.com

CA – CANADA, Milton, Ontario
Tél. : +1 905 693 3000

CH – SUISSE, Etoy
Tél. : +41 (0)21 821 87 00
parker.switzerland@parker.com

CL – CHILI, Santiago
Tél. : +56 2 623 1216

CN – CHINE, Shanghai
Tél. : +86 21 2899 5000

CZ – RÉPUBLIQUE TCHÈQUE, Klecany
Tél. : +420 284 083 111
parker.czechrepublic@parker.com

DE – ALLEMAGNE, Kaarst
Tél. : +49 (0)2131 4016 0
parker.germany@parker.com

DK – DANEMARK, Ballerup
Tél. : +45 43 56 04 00
parker.denmark@parker.com

ES – ESPAGNE, Madrid
Tél. : +34 902 330 001
parker.spain@parker.com

FI – FINLANDE, Vantaa
Tél. : +358 (0)20 753 2500
parker.fi nland@parker.com

FR – FRANCE, Contamine-sur-Arve
Tél. : +33 (0)4 50 25 80 25
parker.france@parker.com

GR – GRÈCE, Athènes
Tél. : +30 210 933 6450
parker.greece@parker.com

HK – Hong Kong
Tél. : +852 2428 8008

HU – HONGRIE, Budapest
Tél. : +36 1 220 4155
parker.hungary@parker.com

IE – IRLANDE, Dublin
Tél. : +353 (0)1 466 6370
parker.ireland@parker.com

IN – INDE, Mumbai
Tél. : +91 22 6513 7081-85

IT – ITALIE, Corsico (MI)
Tél. : +39 02 45 19 21
parker.italy@parker.com

JP – JAPON, Tokyo
Tél. : +81 (0)3 6408 3901

KR – CORÉE DU SUD, Séoul
Tél. : +82 2 559 0400

KZ – KAZAKHSTAN, Almaty
Tél. : +7 7272 505 800
parker.easteurope@parker.com

LV – LETTONIE, Riga
Tél. : +371 6 745 2601
parker.latvia@parker.com

MX – MEXIQUE, Apodaca
Tél. : +52 81 8156 6000

MY – MALAISIE, Shah Alam
Tél. : +60 3 7849 0800

NL – Pays-Bas, Oldenzaal
Tél. : +31 (0)541 585 000
parker.nl@parker.com

NO – NORVÈGE, Asker
Tél. : +47 66 75 34 00
parker.norway@parker.com

NZ – NOUVELLE-ZÉLANDE, Mt Wellington
Tél. : +64 9 574 1744

PL – POLOGNE, Varsovie
Tél. : +48 (0)22 573 24 00
parker.poland@parker.com

PT – PORTUGAL, Leca da Palmeira
Tél. : +351 22 999 7360
parker.portugal@parker.com

RO – ROUMANIE, Bucarest
Tél. : +40 21 252 1382
parker.romania@parker.com

RU – RUSSIE, Moscou
Tél. : +7 495 645-2156
parker.russia@parker.com

SE – SUÈDE, Spånga
Tél. : +46 (0)8 59 79 50 00
parker.sweden@parker.com

SG – Singapour
Tél. : +65 6887 6300

SK – SLOVAQUIE, Banská Bystrica
Tél. : +421 484 162 252
parker.slovakia@parker.com

SL – SLOVÉNIE, Novo Mesto
Tél. : +386 7 337 6650
parker.slovenia@parker.com

TH – THAÏLANDE, Bangkok
Tél. : +662 717 8140

TR – TURQUIE, Istanbul
Tél. : +90 216 4997081
parker.turkey@parker.com

TW – TAÏWAN, Taipei
Tél. : +886 2 2298 8987

UA – UKRAINE, Kiev
Tél. +380 44 494 2731
parker.ukraine@parker.com

UK – ROYAUME-UNI, Warwick
Tél. : +44 (0)1926 317 878
parker.uk@parker.com

US – ÉTATS-UNIS, Cleveland
Tél. : +1 216 896 3000

VE – VENEZUELA, Caracas
Tél. : +58 212 238 5422

ZA – AFRIQUE DU SUD, Kempton Park
Tél. : +27 (0)11 961 0700
parker.southafrica@parker.com

Centre européen d'information sur les produits

Numéro gratuit : 00 800 27 27 5374

(depuis AT, BE, CH, CZ, DE, EE, ES, FI, FR, IE, IL, IS, IT, LU, MT, NL, NO, PT, SE, SK, UK)

QUALITÉ DE L'AIR GARANTIE UN AN

La qualité de l'air est garantie 1 an, garantie renouvelable à chaque remplacement annuel de l'élément filtrant.

Le remplacement annuel des cartouches filtrantes garantit :

- La préservation de performances optimales
- Une qualité de l'air conforme aux normes internationales
- Une protection de l'équipement, du personnel et des process en aval
- Des coûts d'exploitation réduits
- Une productivité et une rentabilité accrues
- Une tranquillité d'esprit garantie

PARKER HANNIFIN MANUFACTURING LIMITED

Gas Separation and Filtration Division EMEA
Dukesway, Team Valley Trading Est
Gateshead, Tyne and Wear
Angleterre NE11 0PZ

Tél. : +44 (0) 191 402 9000

Fax : +44 (0) 191 482 6296

www.parker.com/gsfe

