

GXA8N100R1001 (montage avec moteur NX8 130/165/32x58 – Jeu Normal - Rapport 1/100 – Taille 220 – Arbre claveté)
 (to be fitted with NX8 motor 130/160/32x58 – Normal backlash – Ratio 90:1 – Size 220 – Shaft with key)
ATEX - II2DGcT6

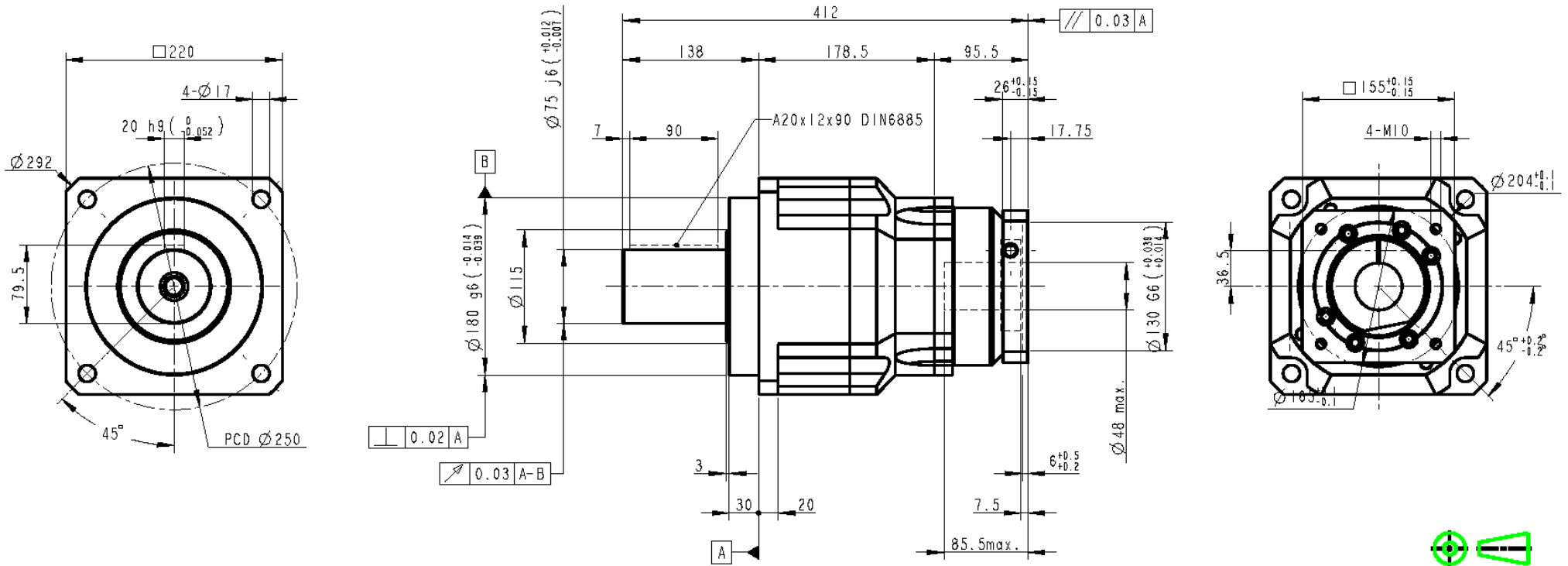

Rapport réduction : 100

Couple sortie nominal : 1500 Nm
 Vitesse entrée nominale : 2000 tr/mn
 Jeu : 7 minutes
 Charge radiale (milieu arbre) : 50000 N
 Rendement : 94%
 Inertie : 225.1 E-5 kgm²
 Lubrification : Graisse Synth.NYOGEL 792D
 Position montage : Toutes

Masse : 60 kg
 Couple sortie maxi : 2700 Nm
 Vitesse entrée maximale : 4000 tr/mn
 Rigidité : 225 Nm/min
 Charge axiale : 25000 N
 Durée de vie : 20000 h
 Température service : -10 à +40°C
 Protection : IP65
 Niveau sonore : < 70 dB (3000tr/mn)

